



Ca. 12/13387 II  
87 2v.

STOWARZYSZENIE NAUKOWE ARCHEOLOGÓW POLSKICH  
ODDZIAŁ W POZNANIU

9 LIS. 2004

## WIELKOPOLSKIE SPRAWOZDANIA ARCHEOLOGICZNE

TOM II  
1993

Redakcja  
ZOFIA KURNATOWSKA (redaktor),  
MICHAŁ KARA, PIOTR PAWLAK (sekretarze)

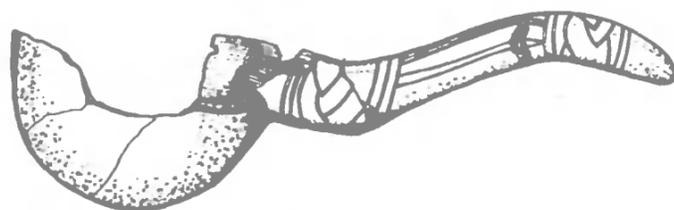

POZNAŃ 1993

Komitet redakcyjny

Mirosława Grabska-Wolniewicz, Tadeusz Łaskiewicz,  
Tadeusz Makiewicz

Adres redakcji:

Instytut Archeologii i Etnologii PAN,  
Oddział w Poznaniu, ul. Zwierzyniecka 20, 60-814 Poznań  
tel. 474354 w. 7

Pozycja dofinansowana z funduszy Komitetu Badań Naukowych oraz  
Wojewody Leszczyńskiego, Wojewody Pilskiego i Wojewody Poznańskiego



Tłumaczenia wykonała: Małgorzata Zdzenicka

Okładkę projektowała: Barbara Bednarczyk

1213387 II / 1993 J.2

Rycina na stronie tytułowej: wczesnośredniowieczny drewniany czerpak  
z przyczółka mostu "gnieźnieńskiego" odkrytego na Ostrowie Lednickim,  
stan. 2, woj. poznańskie, warstwa II (rys. M. Łomnicki, skala 1:4)

ISBN 83-901011-1-4

---

Skład komputerowy i druk Zakład Poligraficzny Stanisław Adamczak,  
ul. Winiarska 1, tel. 22-40-81 w. 243 Poznań.

Nakład 500 egz. Arkuszy drukarskich 17,4 + 5 wkładek. Papier klasy III 80 g.  
Oddano do składania w lutym 1994 r., druk ukończono w marcu 1994.

---

**Bibl. UAM**

**EO**

2004 1888

## Spis treści

J a r o s ł a w R o l a, Wstępne wyniki interwencyjnych badań wykopaliskowych na wielokulturowej osadzie "typu mokrego" w Żuławce Małej, gm. Wyrzysk, woj. pilskie, stan. 1 . . . . .	7
Vorläufige Ergebnisse der Rettungsgrabungen in einer Mehrkultursiedlung "des feuchten Typs" in Żuławka Mała, Gem. Wyrzysk, Woiwodschaft Piła, Fundstelle 1 (Zusammenfassung) . . . . .	14
M i e c z y s ł a w P a z d u r, Komentarz do wyników datowania radiowęglowego próbek drewna ze stanowiska 1 w Żuławce Małej, gm. Wyrzysk, woj. pilskie . .	17
Kommentar zu den Ergebnissen von Radiokarbondatierung der Holzproben aus der Fundstelle 1 in Żuławka Mała, Gem. Wyrzysk, Woiwodschaft Piła . . . . .	19
A u d r z e j K r z y s z o w s k i, Badania archeologiczne na cmentarzysku ludności kultury łużyckiej w miejscowości Zakrzew, gm. Warta, woj. sieradzkie, stan. 3 .	23
Ausgrabungen auf einem Gräberfeld der Bevölkerung der Lausitzer Kultur in Zakrzew, Gem. Warta, Woiwodschaft Sieradz. Fundstelle 3 (Zusammenfassung) .	35
U r s z u l a N a r o ż n a - S z a m a ł e k, Zagadnienie domniemanych miejsc ciałopalenia na cmentarzysku halsztackim w Gorszewicach, gm. Kaźmierz, woj. poznańskie, stan. 1 . . . . .	37
Problem der vermutlichen Leichenverbrennungsstellen auf dem Gräberfeld aus der Hallstatt-Zeit in Gorszewice, Gem. Kaźmierz, Woiwodschaft Poznań, Fundstelle 1 (Zusammenfassung) . . . . .	42
R y s z a r d P i e t r z a k, Ratownicze badania wykopaliskowe na wielokulturowym stanowisku (nr 2) w Mutowie, gm. Szamotuły, woj. poznańskie . . . . .	43
Rettungsgrabungen (Fundstelle 2) in Mutowo Gem. Szamotuły, Woiwodschaft Poznań (Zusammenfassung) . . . . .	57
P a w e ł P a w ł a k, R y s z a r d P i e t r z a k, A n d r z e j S i k o r s k i, Paleniska i obiekt kremacyjny z Mutowa, gm. Szamotuły, woj. poznańskie, stan. 2 - nowe aspekty metodyki badań . . . . .	59
Herdstellen und Leichenverbrennungsobjekt aus Mutowo (Fundstelle 2), Gem. Szamotuły, Woiwodschaft Poznań - neue Aspekte der Forschungsmethodik (Zusammenfassung) . . . . .	75

<p><b>T o m a s z S t ę p n i k, M a r t a K r e n z, A n d r z e j R e z l e r</b>  Cmentarzysko ludności kultury grobów kloszowych w Biedrusku-Glinnie, gm Suchy  Las, woj. poznańskie, stan. 76. Próba zastosowania metod archeologii molekularnej  Das Gräberfeld der Bevölkerung der Glockengräberkultur in Biedrusko-Glinno,  Gem. Suchy Las, Woiwodschaft Poznań, Fundstelle 76, Versuch der Anwendung  der Methode der Molekulararchäologie (Zusammenfassung) . . . . .</p>	<p>77 100</p>
<p><b>H e n r y k M a c h a j e w s k i, B o g d a n W a l k i e w i c z,</b> Wyniki  archeologicznej penetracji terenowej przeprowadzonej w okolicy Nowego Miasta nad  Wartą, woj. poznańskie . . . . .  Ergebnisse der archäologischen Penetration in der Umgebung von Nowe Miasto an  der Warthe, Woiwodschaft Poznań (Zusammenfassung) . . . . .</p>	<p>103 112</p>
<p><b>M i c h a ł B r z o s t o w i c z,</b> Wczesnośredniowieczne grodzisko w Sławiu,  gm. Kołaczkowo, woj. poznańskie. Wstępne podsumowanie wyników  archeologicznych badań ratowniczych z lat 1991 - 1992 . . . . .  Frühmittelalterlicher Burgwall in Sławie, Gem. Kołaczkowo, Woiwodschaft Poznań  Vorläufige Zusammenfassung der Ergebnisse von archäologischen  Rettungsgrabungen aus den Jahren 1991 - 1992 (Zusammenfassung) . . . . .</p>	<p>115 131</p>
<p><b>M a t e u s z Ł a s t o w i e c k i,</b> Sprawozdanie z badań wykopaliskowych przyczółka  wczesnośredniowiecznego mostu wschodniego (tzw. gnieźnieńskiego) na Ostrowie  Lednickim, gm. Łubowo, woj. poznańskie, stan. 2 . . . . .  Bericht über die Untersuchungen des östlichen Brückenkopfes der  frühmittelalterlichen Brücke (s.g. Gniezno-Brücke) auf dem Ostrów Lednicki, Gem.  Łubowo, Woiwodschaft Poznań, Fundstelle 2 (Zusammenfassung) . . . . .</p>	<p>133 154</p>
<p><b>A n n a i J a c e k W r z e s i ń s c y,</b> Wczesnośredniowieczne cmentarzysko  szkieletowe w Dziekanowicach, gm. Łubowo, woj. poznańskie, stan. 22 - sezon  badawczy 1992 . . . . .  Frühmittelalterliches Skelettgräberfeld in Dziekanowice, Gem. Łubowo,  Woiwodschaft Poznań Fundstelle 22 - Ausgrabungskampagne 1992  (Zusammenfassung) . . . . .</p>	<p>157 183</p>
<p><b>I l o n a i M a r e k P o l c y n o w i e,</b> Formy krzemionki biogenicznej (fitolity)  w próbie pobranej z naczynia grobowego znalezionej na stanowisku Dziekanowice  22, gm. Łubowo, woj. poznańskie . . . . .  Formen des biogenischen Siliziumdioxides (Phytolithen) in der Probe aus einem  Grabgefäß aus Dziekanowice, Gem. Łubowo, Woiwodschaft Poznań, Fundstelle 22  (Zusammenfassung) . . . . .</p>	<p>185 188</p>
<p><b>J a n u s z P i e t r z a k, P i o t r W a w r z y n i a k,</b> Badania i nadzory  archeologiczno-architektoniczne kompleksu kamienic przy Starym Rynku nr 97/98  i ul. Kramarskiej nr 22/24 w Poznaniu . . . . .  Archäologisch-architektonische Untersuchungen und Aufsicht bei dem  Häuserkomplex in Poznań, Stary Rynek Nr. 97/98 und in der Kramarskastr. Nr.  22/24 (Zusammenfassung) . . . . .</p>	<p>191 198</p>

A l i n a Ł o s i ń s k a, Badania weryfikacyjno-sondażowe na stan. 6 i 6a w miejscowości Wielowieś - Wszeborów, gm. Sulęcín, woj. gorzowskie . . . . .	201
Verifikationssondierungsarbeiten in den Fundstellen 6 und 6a im Dorf Wielowieś-Wszeborów, Gem. Sulęcín, Woiwodschaft Gorzów Wielkopolski (Zusammenfassung) . . . . .	212
P i o t r P a w l a k, Z badań archeologiczno-architektonicznych zamku w Kruszwicy w latach 1973-1982 . . . . .	215
Aus den archäologisch-architektonischen Untersuchungen des Schloßes in Kruszwica in den Jahren 1973-1982 (Zusammenfassung) . . . . .	231
J a r o s ł a w L e w c z u k, Nowożytny, połowy obiekt fortyfikacyjny w Szydłowie, gm. Cybinka, woj. zielonogórskie, stan. 2 (AZP 59-07/29) . . . . .	233
Neuzeitiges Feldbefestigungsobjekt in Szydłów, Gem. Cybinka, Woiwodschaft Zielona Góra, Fundstelle 2 (Zusammenfassung) . . . . .	236
M a c i e j K a c z m a r e k, Fibulã typu "certosa" z Czacza, gm. Śmigiel, woj. leszczyńskie . . . . .	239
Fibel vom Typ "Certosa" aus Czacz, Gem. Śmigiel, Woiwodschaft Leszno (Zusammenfassung) . . . . .	245
M i c h a ł B r z o s t o w i c z, Znaleźiska ceramiki typu Feldberg z Bruszczewa, gm. Śmigiel, woj. leszczyńskie, stan. 12 . . . . .	247
Funden der Keramik vom Typ Feldberg aus Bruszczewo, Gem. Śmigiel, Woiwodschaft Leszno, Fundstelle 12 (Zusammenfassung) . . . . .	252
M a r e k P o l c y n, Żyto z wczesnośredniowiecznego naczynia znalezionego na Ostrowie Lednickim, gm. Łubowo, woj. poznańskie, stan. 2 . . . . .	255
Roggen aus einem frühmittelalterlichen Gefäß, freigelegt auf dem Ostrów Lednicki, Gem. Łubowo, Woiwodschaft Poznań, Fundstelle 2 (Zusammenfassung) . . . . .	261
C z e s ł a w S t r z y ż e w s k i, Kafle gotyckie z ruin dworu w Jankowie Dolnym, gm. Gniezno, woj. poznańskie, stan. 21 . . . . .	263
Gotische Kacheln aus Hofruinen in Jankowo Dolne, Gem. Gniezno, Woiwodschaft Poznań, Fundstelle 21 (Zusammenfassung) . . . . .	272
T a d e u s z M a k i e w i c z, Archiwum naukowe dra Stanisława Jasnosza w zbiorach Instytutu Prahistorii UAM w Poznaniu . . . . .	275



II, Poznań 1993

7-19

## I. SPRAWOZDANIA Z BADAŃ TERENOWYCH

JAROSŁAW ROLA

### WSTĘPNE WYNIKI INTERWENCYJNYCH BADAŃ WYKOPALISKOWYCH NA WIELOKULTUROWEJ OSADZIE "TYPU MOKREGO" W ŻUŁAWCE MAŁEJ, GM. WYRZYSK, WOJ. PILSKIE, STAN. 1

Stanowisko odkryto przypadkowo na początku września 1992 r. Materiał archeologiczny, zarejestrowany na powierzchni około 5 hektarów, zajmuje obszar położony w trójkącie między gospodarstwem A. Kowalskiego w Żuławce Małej, wsią Bąkowo i torami linii kolejowej Piła - Bydgoszcz. Pod względem geomorfologicznym jest to pierwsza terasa nadzalewowa, stok opadający w kierunku terasy dennej i terasa denna doliny Noteci, na jej prawym, północnym brzegu.

Badania interwencyjne prowadzono od 10.09 do 23.10.1992 r. na dnie wykopanego około 10 lat temu, wyschniętego stawu rybnego, który jest umiejscowiony na terasie dennej, w obrębie gospodarstwa A. Kowalskiego (ryc. 1). W czasie autopsji terenu poprzedzającej badania zaobserwowano, oprócz fragmentów ceramiki pradziejowej, wystające ze ścian zbiornika dobrze zachowane pnie drzew ze śladami obróbki. Prace wykopaliskowe prowadzono łącznie na powierzchni około 170 m<sup>2</sup>. Zarejestrowane w trakcie prac źródła archeologiczne, na które składają się fragmenty naczyń glinianych, narzędzia z krzemienia i poroża, grocik kościany oraz obiekty i konstrukcje drewniane, pozwalają stwierdzić wielokulturowy, osadowy charakter stanowiska.

#### **Kultura ceramiki wstęgowej rytej**

Z powyższą kulturą wiązać można zarejestrowane na polu ornym, w sąsiedztwie stawu, ułamki naczyń glinianych, przeważnie tzw. grubej roboty. Zaledwie

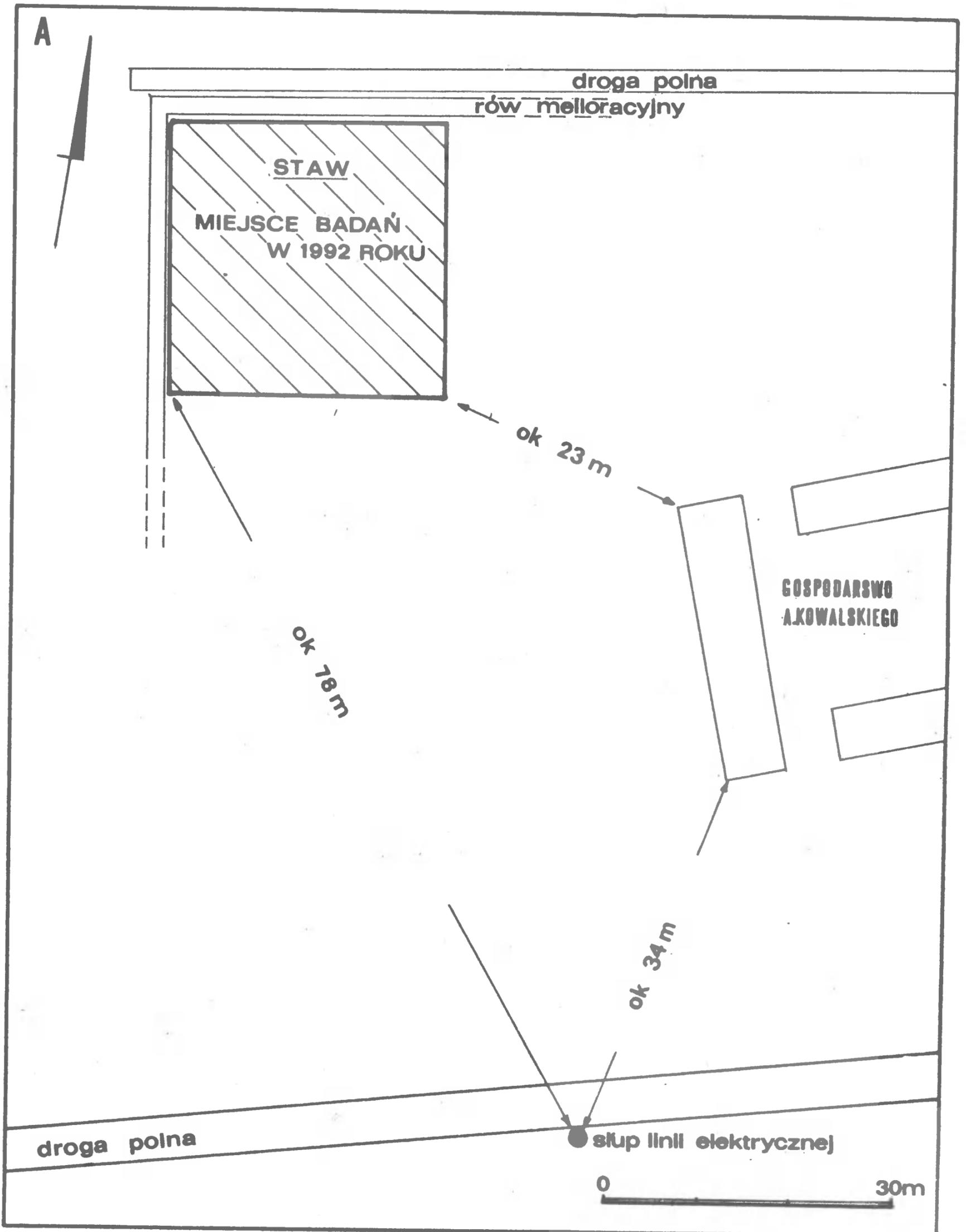

Ryc. 1. Żuławka Mała, stan. 1, gm. Wyrzysk. A. Szkic sytuacyjny stanowiska. B. Lokalizacja wykopów badawczych z 1992 r. na dnie wyschniętego stawu. Rys. J. Sawicka

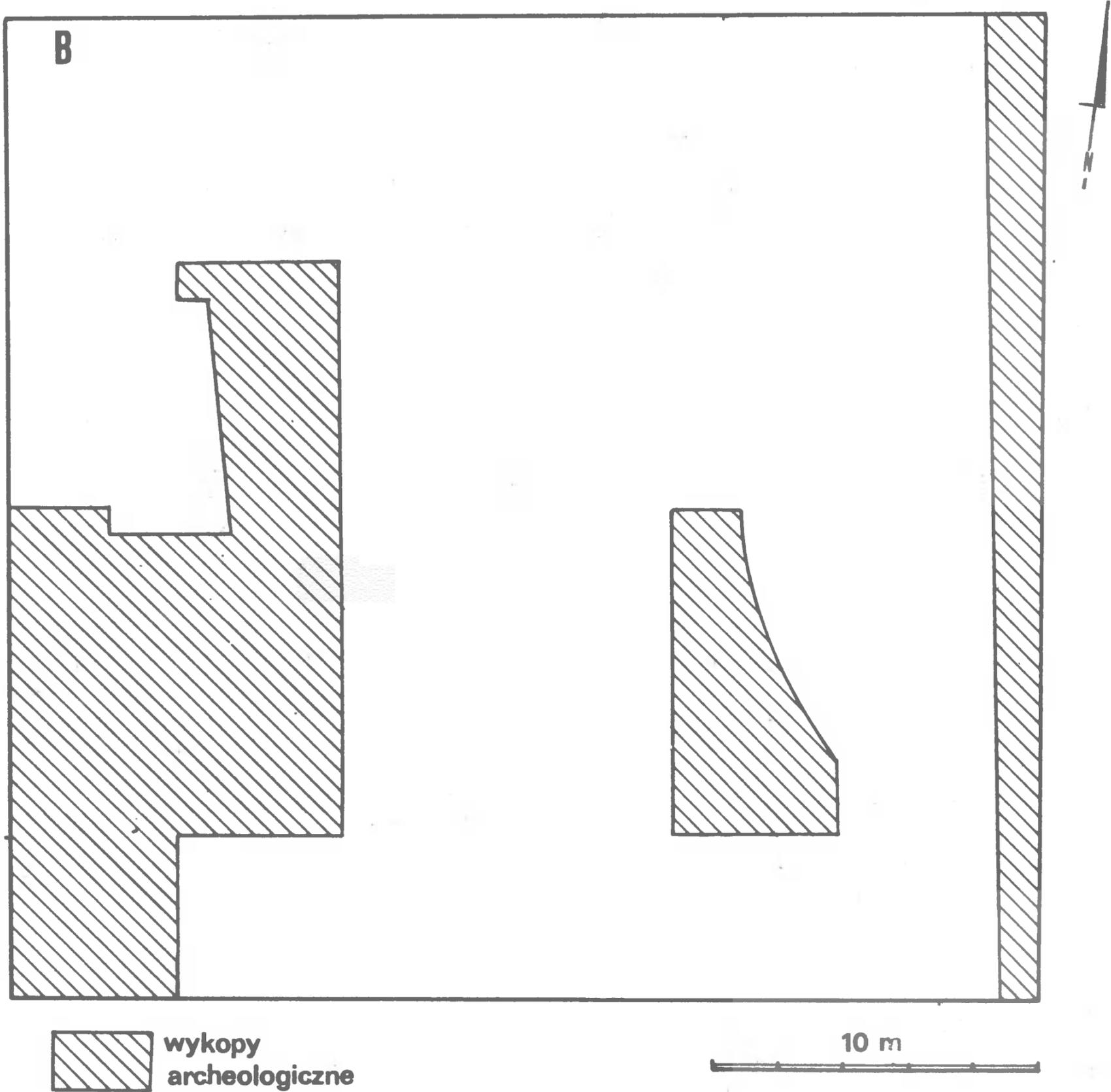

jeden niewielki fragment był zdobiony ornamentem rytym, który ostrożnie można datować na tzw. fazę nutową tej kultury (podobnie datowane materiały zarejestrowano na odległym o około 10-15 km stanowisku w Grabionnej<sup>1</sup>).

<sup>1</sup> Por. W. Rączkowski, A. Weber, Grabionna, gm. Białośliwie, woj. Piła, stan. 25 (Z badań nad osadnictwem neolitycznym w południowo-zachodniej części Pojezierza Krajeńskiego), Folia Praehistorica Posnaniensia, 1, 1984 (1985), s. 141-186.

### Kultura pucharów lejkowatych

Wiązać z nią można 34 obiekty postępujące i jeden o nieokreślonej funkcji, a także przynajmniej dwie warstwy kulturowe. Zarejestrowano w nich materiał ceramiczny, wykazujący dużą rozpiętość czasową, nieliczne wióry i odłupki krzemienne oraz 3 orzechy laskowe. Z próbki drewna poddanej analizie radiowęglowej<sup>2</sup> - wycięto ją z dębiny obciosanej na kształt deski<sup>3</sup>, pobranej z najwyższej warstwy osadniczej tej kultury (ryc. 2) - uzyskano następujący wynik: Gd-7270 -  $4890 \pm 70$  BP i wiek kalibrowany 3690 BC (z przedziałem niepewności 3610-3770) (por. Aneks).

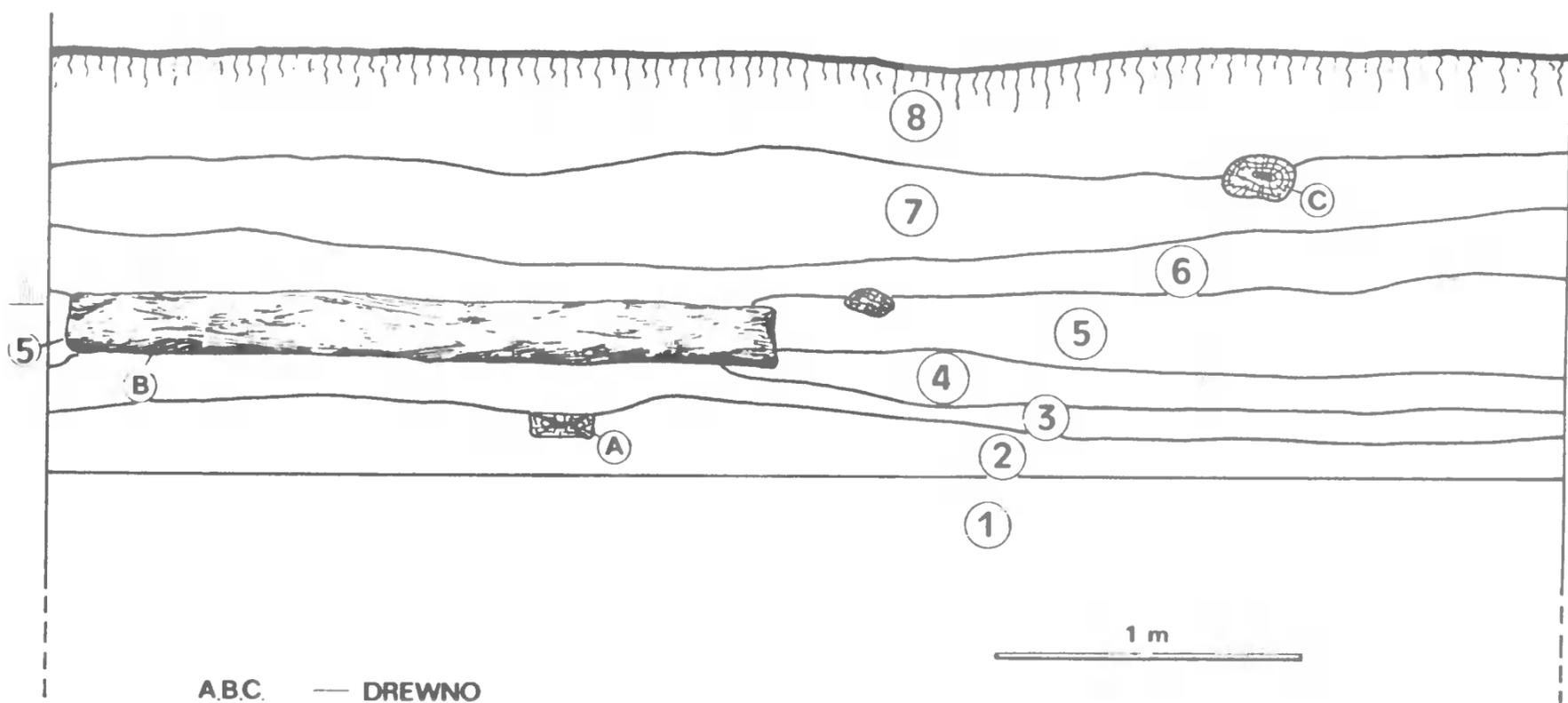

Ryc. 2. Żuławka Mała, stan. 1, gm. Wyrzysk. Fragment wschodniego profilu wyschniętego stawu datowany 3 próbkami C-14: A -  $4890 \pm 70$  BP; B -  $4180 \pm 50$  BP; C -  $3010 \pm 50$  BP (1 - poziom podmakania wody podskórnej; 2 - szary, drobnoziarnisty piasek; 3 - brunatnoszary, drobnoziarnisty piasek z drewnianymi wiórkami; 4 - biały, drobnoziarnisty piasek; 5 - torf z dużą zawartością szczątków malakofauny; 6 - torf z fragmentami drewna; 7 - "czysty" torf; 8 - torf z domieszką mineralną; 9 - drewno). Rys. J. Sawicka

Do omawianego okresu pradziejów można zaliczyć również kości konia i bydła formy turzej<sup>4</sup>.

<sup>2</sup> Analizy radiowęglowe wykonał prof. dr hab. M. Pazdur z Laboratorium C-14 Instytutu Fizyki Politechniki Śląskiej w Gliwicach (por. Aneks).

<sup>3</sup> Analizę dendrologiczną wykonał mgr T. Stępnik z Poznania.

<sup>4</sup> Analizy archeozoologiczne wykonał mgr inż. D. Makowiecki z Katedry Anatomii Zwierząt Akademii Rolniczej w Poznaniu.

### **Kultura amfor kulistych**

Z powyższą kulturą łączyć można nieliczne fragmenty ceramiki, kość świni oraz przypuszczalnie jedną, zarejestrowaną fragmentarycznie warstwę kulturową.

### **Kultura ceramiki sznurowej**

Pozostałością osadnictwa ludności tej kultury jest prawdopodobnie warstwa osadnicza oraz zarejestrowane w niej fragmenty ceramiki, kości zwierząt (bydła formy turzej, świni, psa, m.in. osobnika około dwuletniego, zółwia, jelenia, sarny i ptaków), a także noszące ślady obróbki ciesielskiej pnie drzew i dranice. Pobrano dwie próbki drewna (buk - ryc. 2 i topola - osika - ryc. 3), które po analizie radiowęglowej dały następujące wyniki: Gd-7286 -  $4180 \pm 50$  BP, po kalibracji 2760 BC (2680-2870); Gd-7290 -  $4200 \pm 50$  BP, po kalibracji 2780 BC (2700-2880).

### **Wczesnobrązowy horyzont osadniczy**

Obecność grup ludzkich z tego okresu na stanowisku w Żuławce Małej sugerują pojedyncze, niecharakterystyczne fragmenty ceramiki zarejestrowane w obrębie stawu, jak i na pobliskich polach. Na prawdopodobieństwo odsłonięcia podczas następnych sezonów badawczych pozostałości po zasiedleniu stanowiska w tym okresie wskazują również wyniki analizy radiowęglowej próbek pobranych z dwu pionowo wbitych słupów (lipa - słup 39, dąb - słup 88, ryc. 3). Określono dla nich następujące wartości wiekowe: Gd-6823 -  $3700 \pm 110$  BP, po kalibracji 2120 BC (1970-2290); Gd-7289 -  $3480 \pm 50$  BP, po kalibracji 1820 BC (1750-1880).

### **Kultura łużycka**

Z ludnością reprezentującą tzw. kulturę łużycką wiązać można ułamki ceramiki, kości zwierząt (bydła, świni, owcy, psa, zółwia, sarny i jelenia), być może narzędzia z poroża i grocik kościany (ryc. 4) oraz fragmenty drewna noszące ślady obróbki i pozostałości konstrukcji drewnianych (ryc. 3). Duże wymycie ceramiki oraz brak fragmentów charakterystycznych uniemożliwia w obecnym etapie badań sprecyzowanie chronologii zasiedlenia stanowiska przez ludność tej kultury. Można jedynie przypuszczać, że osadnictwo to było stabilne. Jak dotąd z tym okresem pradziejów wiążą się dwie daty radiowęglowe próbek drewna [buk(?) - ryc. 2; jesion - słup 99]. Ich wiek określono następująco: Gd-7288 -  $3010 \pm 50$  BP, po kalibracji 1280 BC (1180-1370); Gd-7287 -  $3110 \pm 50$  BP, po kalibracji 1390 BC (1320-1470).

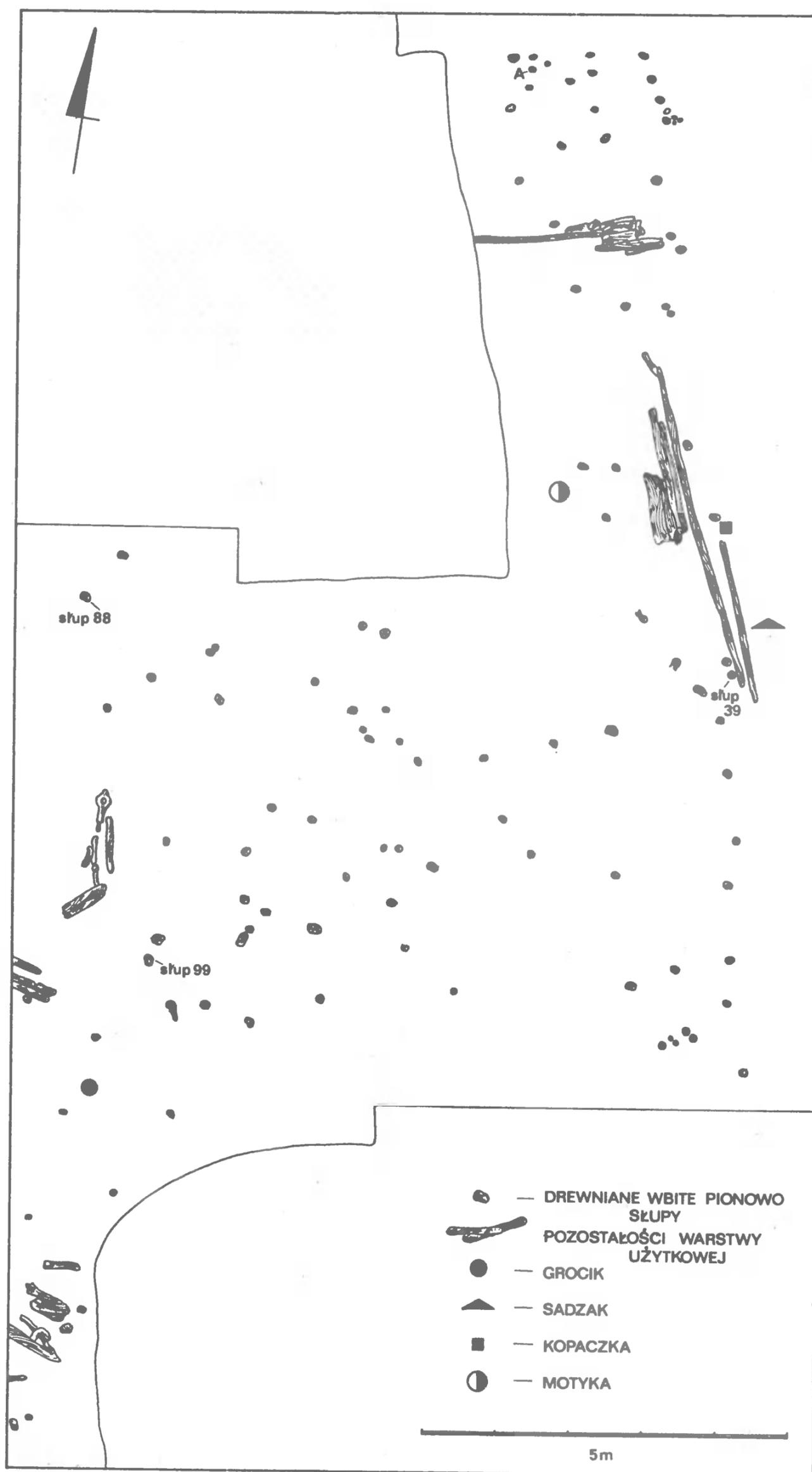

Ryc. 3. Żuławka Mała, stan. 1, gm. Wyrzysk. Pozostałości konstrukcji drewnianych odkryte w wykopie badawczym w 1992 r. na dnie wyschniętego stawu, datowane próbkami C-14: A -  $4200 \pm 50$  BP; słup 39 -  $3700 \pm 110$  BP; słup 88 -  $3480 \pm 50$  BP; słup 99 -  $3110 \pm 50$  BP.

Rys. J. Sawicka



Ryc. 4. Żuławka Mała, stan. 1, gm. Wyrzysk. Narzędzia z poroża i kościany grocik prawdopodobnie ludności kultury łużyckiej. Fot. Z. Kałużny

Rezultaty badań przeprowadzonych w 1992 r. na stanowisku 1 w Żuławce Małej, należy uznać za interesujące, tym bardziej, że chronologia zarejestrowanego materiału ceramicznego ustalona metodą archeologiczną dobrze koresponduje z wynikami analiz radiowęglowych próbek pobranych z drewnianych konstrukcji bądź fragmentów drewna noszącego ślady obróbki ciesielskiej. Po pierwszym, interwencyjno-ratowniczym sezonie badań za wcześnie jest

formułować bardziej już rozbudowane wnioski i opinie. Wydaje się jednak, że kolejne sezony wykopaliskowe na tym stanowisku (przynajmniej w części obejmującej strefę terasy dennej doliny Noteci) zapowiadają się obiecująco.

**Vorläufige Ergebnisse der Rettungsgrabungen  
in einer Mehrkultursiedlung "des feuchten Typs"  
in Żuławka Mała, Gem. Wyrzysk, Woiwodschaft Piła,  
Fundstelle 1**

**Zusammenfassung**

Im September und November 1992 wurden in Żuławka Mała archäologische Rettungsgrabungen in einer Mehrkultursiedlung "des feuchten Typs" (Noteć-Flußbett) durchgeführt. Es wurden Befunde aus sechs archäologischen Kulturen freigelegt: 1) Kultur der Linienbandkeramik - wenige Tonscherben (wahrscheinlich die s.g. Phase der Notenkopfformate; 2) Trichterbecherkultur - wenigstens zwei Kulturschichten, 34 Pfostenlöcher, ein mit unbestimmter Funktion, Tonscherben, 3 Haselnüße, ein C-14 Datum aus Eichenholz, gehauen in Form eines Brettes ( $4890 \pm 70$  BP); 3) Kugelamphorenkultur - es wurden wahrscheinlich Fragment einer Kulturschicht und wenige Tonscherben freigelegt; 4) Schnurrkeramikultur - wahrscheinlich eine Kulturschicht, Tonscherben, Baustämme und Bohlen mit Spuren der Zimmerbearbeitung (davon wurden zwei C-14 Daten erhalten -  $4180 \pm 50$  BP und  $4200 \pm 50$  BP); 5) Siedlungshorizont aus früher Bronzezeit - wenige Tonscherben (es wurden zwei C-14 Daten erhalten -  $3700 \pm 110$  BP und  $3480 \pm 50$  BP); 6) Lausitzer Kultur - wenigstens eine Kulturschicht, Tonscherben, wahrscheinlich Werkzeuge aus Horn und eine kleine Knochenspitze (es wurden zwei C-14 Daten erhalten -  $3010 \pm 50$  BP und  $3110 \pm 50$  BP). Die Ausgrabungen in dieser Fundstelle werden fortgesetzt.

**Abbildungen**

Abb. 1. Żuławka Mała, Fst. 1, Gem. Wyrzysk. A. Lageplan. B. Lageplan der Ausgrabungen aus 1992 am Grund eines ausgetrockneten Sees. Gez. J. Sawicka

Abb. 2. Żuławka Mała, Fst. 1, Gem. Wyrzysk. Fragment des Ostprofils des ausgetrockneten Sees, datiert mit 3 C-14 Proben: A -  $4890 \pm 70$  BP; B -  $4180 \pm 50$  BP; C -  $3010 \pm 50$  BP (1 - Niveau der Grundwasseranfeuchtung; 2 - grauer, feinkörniger Sand; 3 - braungrauer, feinkörniger Sand mit Holzspänen; 4 - weißer, feinkörniger Sand; 5 - Torf mit großem Anteil der Malakofaunreste; 6 - Torf mit Holzfragmenten; 7 - "reiner" Torf; 8 - Torf mit Mineralbeimischung; 9 - Holz). Gez. J. Sawicka

Abb. 3. Żuławka Mała, Fst. 1, Gem. Wyrzysk. Holzkonstruktionsreste, freigelegt in der Ausgrabung am Grund eines ausgetrockneten Sees, datiert mit C-14 Proben: A -  $4200 \pm 50$  BP; Säule 39 -  $3700 \pm 110$  BP; Säule 88 -  $3480 \pm 50$  BP; Säule 99 -  $3110 \pm 110$  BP. Gez. J. Sawicka

Abb. 4. Żuławka Mała, Fst. 1, Gem. Wyrzysk. Werkzeuge aus Horn und kleine Knochenspitze, wahrscheinlich der Lausitzer Kultur. Photo:

Adres autora:

mgr Jarosław Rola  
Muzeum Okręgowe w Pile  
ul. Chopina 1  
64-920 Piła



II, Poznań 1993

17-21

ANEKS

MIECZYŚLAW PAZDUR

KOMENTARZ DO WYNIKÓW DATOWANIA  
RADIOWĘGLOWEGO PRÓBEK DREWNA ZE  
STANOWISKA 1 W ŻUŁAWCE MAŁEJ,  
GM. WYRZYSK, WOJ. PILSKIE

Dostarczone do datowania próbki drewna charakteryzowały się stosunkowo dobrym stanem zachowania, rokującym uzyskanie wiarygodnych dat radiowęglowych. Obecne w próbkach zanieczyszczenia były usuwane stopniowo w trakcie obróbki wstępnej - niezbyt liczne korzonki wybierane były metalową pincetą, domieszki mułu oraz produkty procesów gnilnych usuwano poprzez traktowanie roztworami kwasu solnego i zasady sodowej. Pomiarów wieku wykonano stosując liczniki proporcjonalne, wypełnione czystym dwutlenkiem węgla otrzymanym ze spalania próbek. Konwencjonalne daty radiowęglowe wykazują obecność na badanym stanowisku co najmniej czterech horyzontów kulturowych, z których najstarszy datowany jest na ca 4900 BP, a najmłodszy na ca 3000 BP (chronologia poszczególnych horyzontów określona jest jedną lub dwoma próbkami).

Daty kalendarzowe, zamieszczone w poniższej tabeli, pozwalają przypuszczać, że osadnictwo pradziejowe zarejestrowane pozostałościami konstrukcji obejmuje przedział czasowy około trzech tysiącleci (od ca 4000 BC do ca 1100 BC). Załączona rycina 1 przedstawia wyniki obliczeń kalibracyjnych i zawiera daty kalendarzowe oraz przedziały niepewności wieku kalendarzowego pojedynczych datowanych próbek. Wykres na rycinie 2 przedstawia tzw. łączny rozkład prawdopodobieństwa wieku kalendarzowego pełnego zbioru datowanych próbek i stanowi ilustrację przytoczonej hipotezy o występowaniu czterech horyzontów osadniczych. Najstarszy horyzont odpowiada próbce nr 1/6 (3690 BC), następny datowany jest dwoma próbkami nr 1/7 i 1/12 o datach kalendarzowych 2780 BC i 2760 BC, kolejny, trzeci horyzont datowany jest dwoma próbkami nr 1/9 i 1/11 o znacznie różniących się datach radiowęglowych (doty-

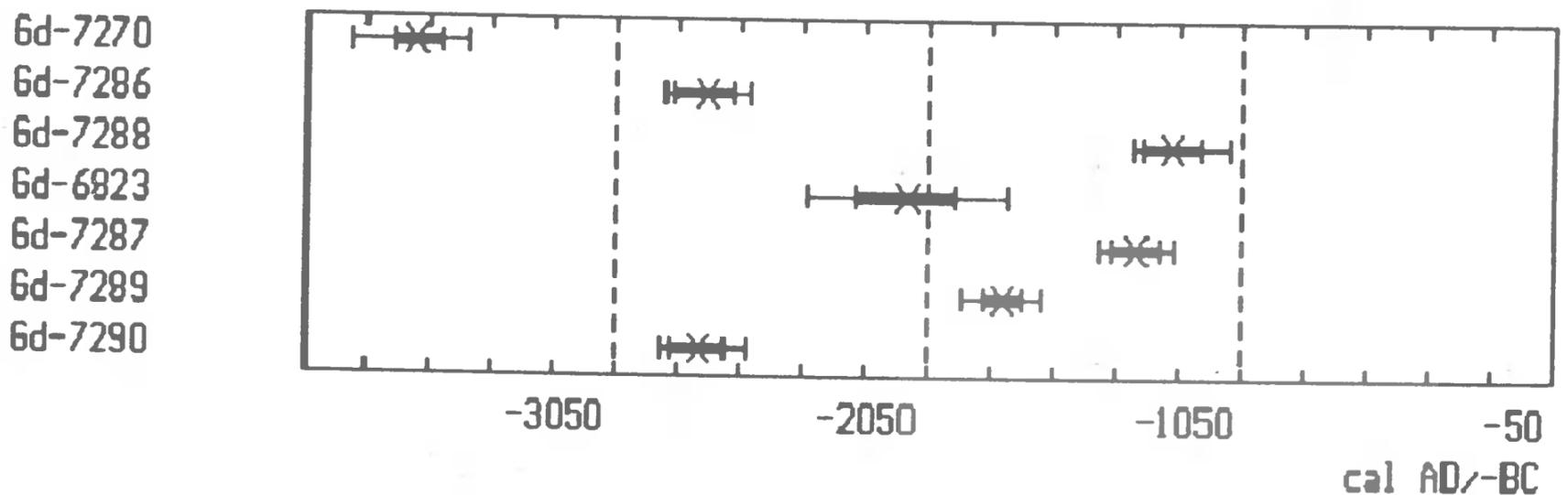

Ryc. 1. Żuławka Mała, stan. 1, gm. Wyrzysk. Zestawienie wyników obliczeń kalibracyjnych, dat kalendarzowych oraz przedziałów niepewności wieku kalendarzowego poszczególnych próbek radiowęglowych pobranych ze stanowiska w 1992 r.

7 dates were calibrated  
 $P(T < T_0)$        $T_0$  cal. AD/-BC

0.01	-3804
0.05	-3723
0.10	-3654
0.25	-2793
0.50	-2113
0.75	-1425
0.90	-1297
0.95	-1230
0.99	-1143

Ranges

0.50	[-2793, -1425]
0.68	[-2891, -1346]
0.95	[-3765, -1178]
0.98	[-3804, -1143]

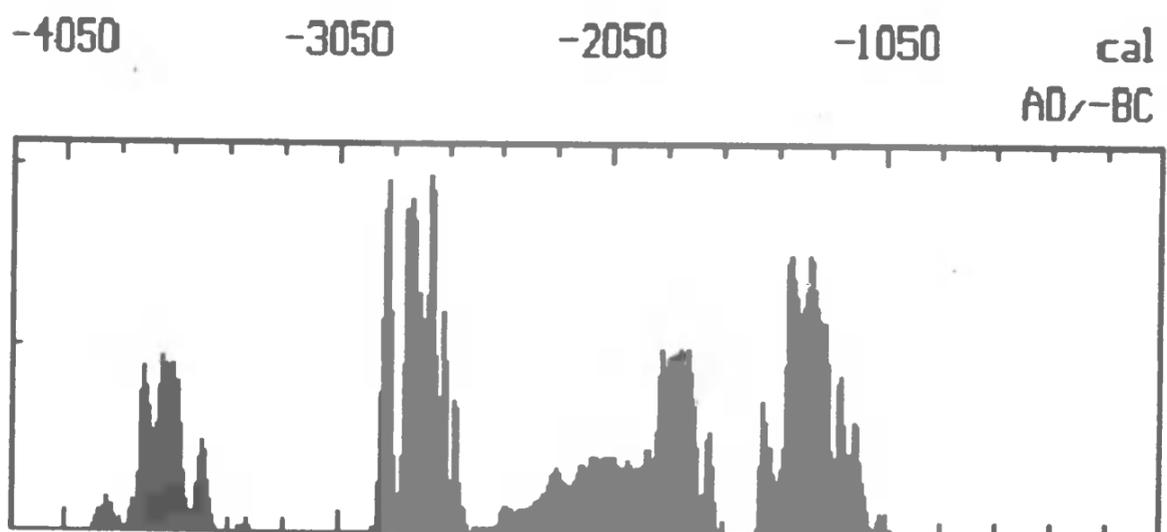

Ryc. 2. Żuławka Mała, stan. 1, gm. Wyrzysk. Wykres tzw. łącznego rozkładu prawdopodobieństwa wieku kalendarzowego pełnego zbioru datowanych próbek radiowęglowych pobranych ze stanowiska w 1992 r.

czy to zarówno dat konwencjonalnych jak i kalendarzowych). Brak jest podstaw do podejrzewania skażenia lub innego źródła błędu przy datowaniu próbki nr 1/9 (niska dokładność wynika z małej ilości materiału uzyskanego po spreparowaniu drewna z tej próbki). Łączne potraktowanie dat dwu ostatnich

próbek należy traktować jedynie jako wstępną roboczą hipotezę, uzasadnioną wyłącznie faktem nakładania się granic niepewności wieku kalendarzowego próbek nr 1/9 i 1/11, co na rycinie 2 uwidacznia się w postaci występowania niesymetrycznego rozległego maksimum. Najmłodszy horyzont jest zarejestrowany w postaci dwóch zbliżonych do siebie dat uzyskanych z próbek nr 1/8 oraz 1/10, i w skali lat kalendarzowych obejmuje przedział od ca 1400 BC do ca 1300 BC.

Tabela 1. Żuławka Mała, stan. 1, gm. Wyrzysk.

Wyniki analizy radiowęglowej próbek pobranych ze stanowiska w 1992 r.

Lp.	Nr lab.	Nazwa próbki	Wiek BP	Wiek kalib. BC
1.	Gd-7270	ŻM/1/6/92p	4890 ± 70	3690 (3610 - 3770)
2.	Gd-7286	ŻM/1/7/92p	4180 ± 50	2760 (2680 - 2870)
3.	Gd-7288	ŻM/1/8/92p	3010 ± 50	1280 (1180 - 1370)
4.	Gd-6823	ŻM/1/9/92p	3700 ± 110	2120 (1970 - 2290)
5.	Gd-7287	ŻM/1/10/92p	3110 ± 50	1390 (1320 - 1470)
6.	Gd-7289	ŻM/1/11/92p	3480 ± 50	1820 (1750 - 1880)
7.	Gd-7290	ŻM/1/12/92p	4200 ± 50	2780 (2700 - 2880)

Uwaga: w kolumnie "Wiek kalibrowany" podane są daty kalendarzowe próbek wyznaczone metodą komputerowej kalibracji na podstawie programu CALIBRATION, wykorzystującego dane kalibracyjne G. W. Paersona i M. Stuivera (1986). Pierwsza z liczb oznacza najbardziej prawdopodobną wartość wieku kalendarzowego, odpowiadające zamieszczonej w poprzedniej kolumnie wartości błędu pomiarowego.

**Kommentar zu den Ergebnissen von Radiokarbondatierung  
der Holzproben aus der Fundstelle 1 in Żuławka Mała,  
Gem. Wyrzysk, Woiwodschaft Piła**

Die zur Datierung gelieferten Holzproben charakterisierte ein verhältnismäßig guter Erhaltungsstand, der das Erhalten von glaubwürdigen Radiokarbondaten versprach. Die in Proben erhaltenen Verunreinigungen waren stufenweise während der Vorbearbeitung beseitigt - wenige kleine Würzel waren mit Metallpinzette herausgenommen, die Beimischungen von Schlamm und Fäulnisprozeßprodukten wurden durch Behandlung mit Salzsäuren- und Natriumbaselösung beseitigt. Die Altermessungen wurden bei Anwendung der mit reinem Kohlendioxid aus Probenverbrennung ausgefüllten Proportionalzählröhren durchgeführt.

Die konventionellen Radiokarbonaten weisen auf Anwesenheit von vier Horizonten auf, deren chronologische Position mit einem oder zwei Probestücken bestimmt wird. Obwohl die Sammlung der datierten Proben gering war, kann man auf Grund der durchgeführten Datierungen das Auftreten in der ausgegrabenen Fundstelle von wenigstens vier Kulturhorizonten annehmen, von den der älteste auf ca. 4900 BP und der jüngste auf ca. 3000 BP datiert werden.

Die in nachfolgender Tabelle dargestellten Kalenderdaten lassen es zu vermuten, daß die mit Konstruktionsresten registrierte urgeschichtliche Besiedlung einen Zeitabschnitt von ca. drei Jahrtausenden (von ca. 4000 BC bis ca. 1100 BC) umfaßt. Die beigelegte Abbildung 1 stellt die Ergebnisse von Kalibrierberechnungen dar und enthält Kalenderdaten und Unsicherheitsintervalle des Kalenderalters von einzelnen datierten Proben dar. Das Diagramm in Abb. 2 stellt die s.g. Gesamtwahrscheinlichkeitsverteilung des Kalenderjahres der vollständigen Sammlung von datierten Proben dar und bildet eine Illustration der zitierten Hypothese über das Auftreten von vier Siedlungshorizonten. Der älteste Horizont entspricht der Probe Nr. 1/6 (3690 BC), der nächste ist mit zwei Proben - Nr. 1/7 und 1/12 mit Kalenderdaten 2780 BC und 2760 BC datiert, der weitere Horizont wird mit zwei Proben - Nr. 1/9 und 1/11 datiert, deren Radiokarbonaten sich voneinander sehr unterscheiden (es gilt für sowohl konventionelle wie auch Kalenderdaten). Es fehlt an Grundlagen dafür, eine Verseuchung oder eine andere Fehlerquelle bei der Datierung der Probe Nr. 1/9 zu vermuten (niedrige Ergebnisgenauigkeit ist Erfolg von kleiner Menge des nach der Zubereitung des Holzes aus dieser Probe erhaltenen Materials). Die gemeinsame Betrachtung der Daten von zwei letzten Proben ist nur als eine vorläufige Arbeitshypothese zu betrachten, die ausschließlich die Deckung von Unsicherheitsgrenzen des Kalenderalters von Proben Nr. 1/9 und 1/11 begründet und was in der Abb. 2 als Auftreten eines unsymmetrischen, ausgedehnten Maximums zu sehen ist. Der jüngste Horizont ist in Form von zwei naheliegenden Daten registriert, erhalten aus Proben Nr. 1/8 und 1/10, und umfaßt in der Kalenderjahresskala den Zeitabschnitt von ca. 1400 BC bis ca. 1300 BC.

Tabelle 1. Żuławka Mała, Fst. 1, Gem. Wyrzysk

Ergebnisse der Radiokarbonanalyse der aus der Fundstelle im Jahre 1992 entnommenen Proben

Lfd. Nr.	Lab. - Nr.	Bezeichnung der Probe	BP-Alter	Kalibrieralter BC
1.	Gd-7270	ŻM/1/6/92p	4890 ± 70	3690 (3610-3770)
2.	Gd-7286	ŻM/1/7/92p	4180 ± 50	2760 (2680-2870)
3.	Gd-7288	ŻM/1/8/92p	3010 ± 50	1280 (1180-1370)
4.	Gd-6823	ŻM/1/9/92p	3700 ± 110	2120 (1970-2290)
5.	Gd-7287	ŻM/1/10/92p	3110 ± 50	1390 (1320-1470)
6.	Gd-7289	ŻM/1/11/92p	3480 ± 50	1820 (1750-1880)
7.	Gd-7290	ŻM/1/12/92p	4200 ± 50	2780 (2700-2880)

Bemerkung: in der Spalte "Kalibrieralter" sind die Kalenderdaten der Proben angegeben, die mittels Computerkalibrierung mit dem Programm CALIBRATION ermittelt wurden, das die Kalibrierangaben von G.W. Paerson und M. Stuiver (1986) ausnutzen. Erste Zahl bedeutet den

höchstwahrscheinlichen Wert des Kalenderalters, die dem in vorheriger Spalte angegebenen Meßfehlerwert entspricht.

#### Abbildungen

Abb. 1. Żuławka Mała, Fst. 1, Gem. Wyrzysk. Aufstellung der Ergebnisse von Kalibrierberechnungen, Kalenderdaten und Unsicherheitsintervalle des Kalenderalters von einzelnen Radiokarbonproben, die der Fundstelle im Jahre 1992 entnommen wurden.

Abb. 1. Żuławka Mała, Fst. 1, Gem. Wyrzysk. Diagramm der s.g. Gesamtwahrscheinlichkeitsverteilung des Kalenderalters der vollständigen Sammlung von datierten Radiokarbonproben, die der Fundstelle im Jahre 1992 entnommen wurden.

Adres autora:

prof. dr hab. Mieczysław Pazdur  
Laboratorium C - 14  
Instytut Fizyki Politechniki Śląskiej  
ul. Krzywoustego 2  
44 - 100 Gliwice



ANDRZEJ KRZYSZOWSKI

**BADANIA ARCHEOLOGICZNE NA CMENTARZYSKU  
LUDNOŚCI KULTURY ŁUŻYCKIEJ W MIEJSCOWOŚCI  
ZAKRZEW, GM. WARTA, WOJ. SIERADZKIE, STAN. 3**

W latach 1970-1985 Pracownia Archeologiczno-Konserwatorska Przedsiębiorstwa Państwowego Pracowni Konserwacji Zabytków Oddział w Poznaniu (częściowo we współpracy z PAK PP PKZ O/Szczecin) zrealizowała program archeologicznych badań ratowniczych na terenie projektowanego zbiornika wodnego "Jeziorsko", położonego na środkowym odcinku doliny Warty. Badania obejmowały obszar o szerokości około 2-3 km po obu stronach rzeki na długości około 20 km, od miasta Warta na południu po zaporę czołową na północy, przebiegającą między miejscowościami Skęczniew (gm. Dobra, woj. konińskie) i Łyszkowice (gm. Pęczniew, woj. sieradzkie)<sup>1</sup>. Terenowe badania archeologiczne przeprowadzono w latach 1970-1982. Łącznie w badania terenowe i opracowania gabinetowe, sukcesywnie wykonywane do 1985 r., zaangażowanych było 20 archeologów.

W wyniku badań powierzchniowych oraz informacji archiwalnych zlokalizowano i odkryto na terenie zbiornika ponad 200 stanowisk archeologicznych, obejmujących 558 punktów osadniczych. Program terenowych badań archeologicznych obejmował - z różnym zaawansowaniem na poszczególnych stanowiskach - następujące rodzaje prac inwentaryzacyjnych: badania powierzchniowe, w tym szczegółowe planigraficzne, badania wiertnicze oraz sporządzanie planów sytuacyjno-wysokościowych i geofizycznych. Na 61 stanowiskach (z tego 40 to punkty osadnicze kultury łużyckiej) wykonano rozpoznawcze sondáže przeciętnie o powierzchni 25-50 m<sup>2</sup>. Szerokopłaszczyznowe badania wykopal-

---

<sup>1</sup> R. Mazurowski, Badania archeologiczne na terenach zalewowych zbiornika retencyjnego "Jeziorsko" na Warcie, (w:) Badania archeologiczne Pracowni Konserwacji Zabytków, Warszawa 1988, ryc. 1. W tym artykule również wstępne podsumowanie tych badań.

skowe przeprowadzono na 35 stanowiskach, z których 22 reprezentują punkty osadnicze kultury łużyckiej (badania te niejednokrotnie uzupełniały wcześniejsze prace sondażowe). Wyniki badań archeologicznych na terenie zbiornika "Jeziorsko" przedstawiono w 62 tomach opracowań, które oprócz analizy dokonanej przez archeologa zawierają także wyniki badań specjalistycznych dotyczących m. in. metaloznawstwa, chemii, malakologii, dendrologii, numizmatyki, paleobotaniki, geofizyki, tkactwa starożytnego, archeozoologii, antropologii, petrografii i geologii.

Spośród 558 punktów osadniczych odkrytych na ponad 200 stanowiskach archeologicznych osadnictwo ludności kultury łużyckiej reprezentowane jest na 78 stanowiskach z 82 odrębnymi punktami osadniczymi<sup>2</sup>.

Pod względem funkcji większość punktów zakwalifikowano do osad (36 przypadków) i cmentarzysk (9 przypadków), które łącznie stanowią 54,8% wszystkich odkrytych punktów osadniczych tej kultury. Funkcji pozostałych 37 punktów osadniczych (45,2%) nie określono (nie udało się również sprecyzować w większości przypadków ich chronologii).

Datowanie, uściślone do fazy okresu epoki brązu (EB) i żelaza, ustalono dla 47 punktów osadniczych (57,5%), przy czym w 23 przypadkach dopuszczono możliwość egzystencji osadnictwa w czasie dłuższym niż jedna faza/okres EB<sup>3</sup>.

Pod względem zajmowanego obszaru rozmieszczenie osadnictwa kultury łużyckiej generalnie pokrywa się z predysponowanymi przez człowieka w celach osadniczych odpowiednimi rejonami morfologicznymi badanego odcinka doliny Warty. Widoczne tu są zarazem cechy swoiste, właściwe temu horyzontowi chronologicznemu. Cechy te to: pełne wykorzystanie przestrzennych możliwości zasiedlenia (po raz pierwszy stwierdzone w porównaniu z osadnictwem epoki neolitu i okresu wczesnego brązu), rozległość przestrzenna osadnictwa, a jednocześnie jego zwartość i silne zagęszczenie.

Dzięki licznym zbadanym wykopaliskowo stanowiskom kultury łużyckiej na tym terenie i rozpoznaniu ich funkcji oraz chronologii wyróżniono szereg zespołów osadniczych datowanych na kolejne fazy rozwoju tej kultury, począwszy od III EB aż po HaD/LtA. Proces osadniczy jest wyraźnie progresywny aż do okresu HaC-D włącznie, kiedy zanotowano najwyższą ilość punktów osadniczych kultury łużyckiej na tym terenie. Z końcem okresu HaD

---

<sup>2</sup> Szerzej problematykę osadniczą kultury łużyckiej w tym rejonie przedstawiono w pracy autora pt.: Osadnictwo kultury łużyckiej i kultury pomorskiej na terenach zalewowych zbiornika "Jeziorsko". Aspekt przestrzenno-funkcjonalny, (w:) Badania archeologiczne Pracowni Konserwacji Zabytków, Warszawa 1988, s. 289-312.

<sup>3</sup> A. Krzyszowski, op. cit., ryc. 1.

i początkiem wczesnego okresu lateńskiego obserwujemy powolny zanik kultury łużyckiej. Z kolei we wczesnym i środkowym okresie lateńskim rejestrowany jest ponowny proces przestrzennego i ilościowego wzrostu osadnictwa, co związane jest z pojawieniem się nowych elementów kulturowych [i zapewne etnicznych (?)] w postaci kultury pomorskiej.

Na tle osadnictwa ludności kultury łużyckiej na tym obszarze cmentarzysko w Zakrzewie, stan. 3 jest jednym z najważniejszych stanowisk archeologicznych jakie odkryto w czasie prac ratowniczych na terenie zbiornika "Jeziorsko"<sup>4</sup>. Począwszy od schyłku fazy/okresu III EB po HaD włącznie jest ono przewodnim i centralnie ulokowanym stanowiskiem wydzielonego mikroregionu osadniczego (ryc. 1).

Zespół osadniczy rysujący się wyraźnie od IV EB skupiał początkowo - oprócz omawianego cmentarzyska - trzy osady: Jeziorsko, stan. 4, Zakrzew, stan. 12A i Zakrzew, stan. 11. W okresie V EB skład tego mikroregionu powiększył się o jeszcze jedną osadę (Zakrzew, stan. 2), przy czym centralnie ulokowane cmentarzysko w Zakrzewie, stan. 3 osiąga wtedy kulminację swego rozwoju. Apogeum rozwoju mikroregion ten uzyskuje w obu okresach halsztackich. W tym czasie w skład jego wchodzi 17 punktów osadniczych (10 można ściśle datować)<sup>5</sup>. Przewodnimi stanowiskami tego mikroregionu są w fazach HaC-D trzy osady: Jeziorsko 4, Zakrzew 2 i Tądów Dolny 2 oraz cmentarzysko w Zakrzewie 3.

Analizując nekropole w Zakrzewie, stan. 3 należy podkreślić, że przeprowadzone tam w 1978 r. prace wykopaliskowe na obszarze 70,5 ara przyniosły największą i zróżnicowaną typologicznie ilość źródeł archeologicznych spośród wszystkich stanowisk kultury łużyckiej na terenie zbiornika "Jeziorsko". Odkryto tutaj 360 zespołów grobowych i 7 obiektów o funkcji bliżej nieokreślonej, datowanych począwszy od fazy/okresu III EB do HaD włącznie. Poprzez dogłębną analizę źródeł uchwycono też dość czytelnie zróżnicowanie przestrzenno - chronologiczne w użytkowaniu nekropoli. Badania na cmentarzysku dostarczyły poza licznymi materiałami źródłowymi typu archeologicznego ważne informacje antropologiczne, w tym demograficzne.

**C e r a m i k a.** Materiały ceramiczne przedstawiają największą wartość źródłową spośród zabytków odkrytych na cmentarzysku. Ogółem uzyskano 31424 fragmenty ceramiki i mimo ułamkowego na ogół zachowania zdołano wyróżnić 1819 form naczyń. Szczegółowe określenie morfologii naczyń we-

---

<sup>4</sup> R. Mazurowski, op. cit., s. 242, ryc.1; A. Krzyszowski, op. cit., ryc. 2.

<sup>5</sup> A. Krzyszowski, op. cit., s.289-292 (wykaz punktów osadniczych kultury łużyckiej).

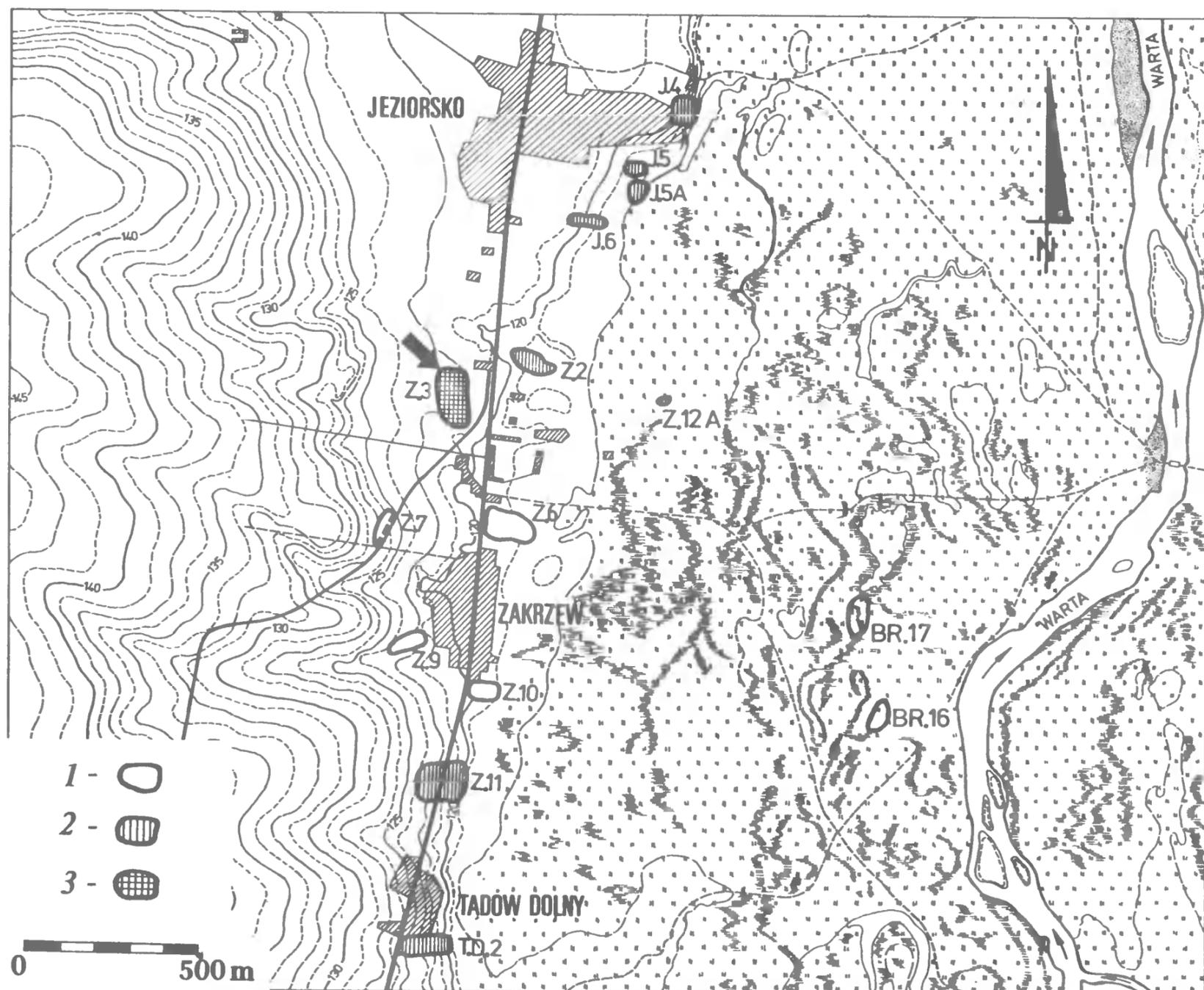

Ryc. 1. Osadnictwo ludności kultury łużyckiej w okolicach Zakrzewa, gm. Warta (1 - punkt osadniczy o funkcji nieokreślonej; 2 - osada; 3 - cmentarzysko; J. - Jeziorsko, Z. - Zakrzew, T. D. - Tądów Dolny, BR. - Brodnia; chronologię wymienionych stanowisk por. A. Krzyszowski, *Osadnictwo...*, s. 289-292). Rys. L. Olejniczak

dług typologii R. Miłkaszewskiej-Balcer i J. Miśkiewicza<sup>6</sup> udało się ustalić dla 1052 okazów, co stanowi 57,8% wszystkich wydzielonych naczyń; 767 naczyń (42,2%) nie zidentyfikowano z konkretnym typem morfologicznym.

Spośród wyodrębnionych typów naczyń najliczniej reprezentowane są wazy (344 szt.), dalej naczynia jajowate (222 szt.), czerpaki (169 szt.), misy (103 szt.), amfory (57 szt., ryc. 2:1, 3:1 - 3), naczynia dwustożkowate (49 szt., ryc. 2:4). W mniejszych ilościach wystąpiły naczynia esowate (30 szt., ryc. 2:3)

<sup>6</sup> R. Miłkaszewska-Balcer, J. Miśkiewicz, Cmentarzysko kultury łużyckiej z miejscowości Podule, pow. Łask, stanowisko 1, *Wiadomości Archeologiczne*, 33, 1968, s. 3-113.

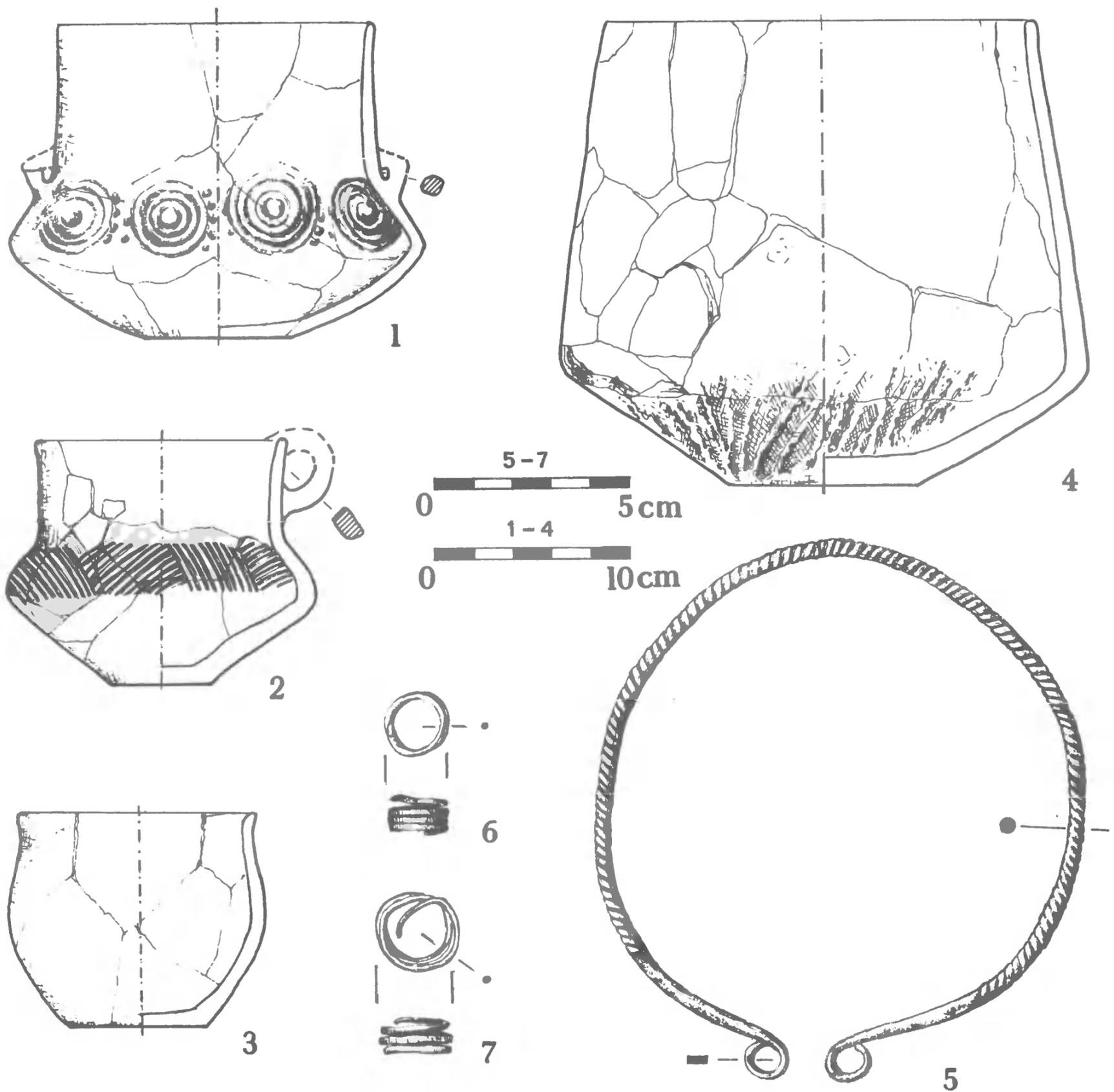

Ryc. 2. Zakrzew, stan. 3, gm. Warta. Wybór ceramiki naczyniowej (1-4) i wyrobów z brązu (5-7) (1-3 - grób 13/78 z IV EB, wykop WI/78: 1 - amfora, 2 - dzban, 3 - naczynie esowate; 4-7 - grób 177/78 z kon. V EB-HaC, wykop WI/78: 4 - naczynie dwustożkowate, 5 - naszyjnik skośnie żłobkowany, 6-7 - zawieszki skroniowe). Rys. L. Olejniczak

dzbany (32 szt., ryc. 2:2), naczynia miniaturowe (35 szt.) i wreszcie w minimalnych ilościach odnotowano kubki (6 szt.), talerze (4 szt.), naczynia sitowate (1 szt.) i inne wyroby gliniane (2 grzechotki i 3 łyżki).

Zdobienie naczyń jest mocno zróżnicowane w zależności od typu, jak i jego chronologii. Prócz naczyń esowatych zdobione są wszystkie pozostałe typy naczyń, a najwyższym odsetkiem naczyń ornamentowanych w danym typie

charakteryzują się dzbany (71,8%), amfory (61,4%) i wazy (47,4%). Łącznie ornamentowanych jest 527 naczyń i materiał zdobiony stanowi 27,6% całości materiału ceramicznego. Jest to odsetek zbliżony do stwierdzonej dotąd frekwencji na kilku innych cmentarzyskach z rejonu Polski Środkowej.

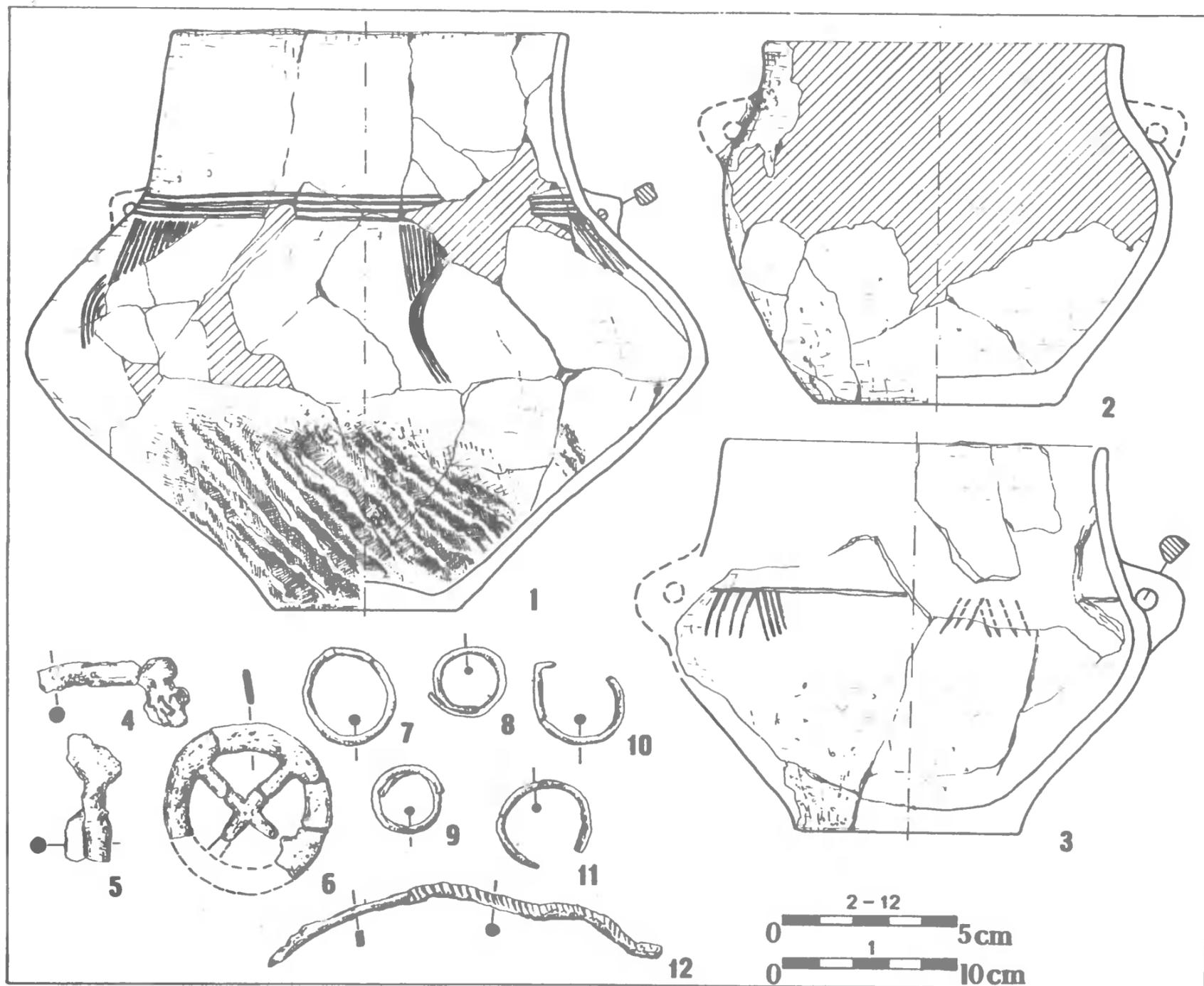

Ryc. 3. Zakrzew, stan. 3, gm. Warta. Inwentarz grobu 261/78 z HaC-D, wykop WI/78 (1-3 - amfory; 4-5 - fragmenty nieokreślonych przedmiotów z brązu; 6 - wisiorek brązowy; 7-11 - brązowe zawieszki skroniowe; 12 - fragment brązowego naszyjnika). Rys. L. Olejniczak

Największą popularnością wśród wytwórców naczyń z Zakrzewa cieszyły się dwie techniki zdobienia: rycia (ryc. 3:1, 3) i odciskania, które stanowią 67% wśród zdobionych naczyń, przy czym nieznacznie przeważa zdobienie w technice odciskania (34,4%) nad ornamentem rytym (32,5%). Na trzecim miejscu plasuje się technika bruzdowa (20%, ryc. 2:1-2); rzadko natomiast występuje technika nacinania (6,5%) i plastyczna (5,7%). Jednostkowo odnotowano inne motywy zdobnicze: a) malowanie czerwonym barwnikiem w postaci znaku krzyża umieszczonego na zewnętrznej powierzchni dna

czerpaka, b) zdobienie otworami na wylot (3 przypadki), c) inkrustację białym barwnikiem ornamentu rytego (12 egzemplarzy naczyń; 1,8% wśród naczyń ornamentowanych).

**P r z e d m i o t y m e t a l o w e.** Wykonane są z dwu rodzajów surowców: z brązu i żelaza. Większość stanowią wyroby brązowe, których odkryto 169 egzemplarzy<sup>7</sup>. Nieliczne są natomiast wyroby żelazne, których odkryto 10 okazów. Ogromna większość wyrobów metalowych to ozdoby i części stroju. Liczebnie zdecydowanie przeważają zawieszki skroniowe (98 szt., ryc. 2:6-7, 3:7-11), na drugim miejscu znajdują się różnego typu paciorki - rurkowate, płasko-wypukłe i spiralne (28 szt.). Zestaw ozdób i części stroju uzupełniają: szpile (14 egz.), bransolety (8 egz.), naszyjniki zwarte (6 egz., ryc. 2:2; 3:12), naszyjniki - kolie (3 egz.), guziki (3 egz.) i wisiorki (3 egz., ryc. 3:6).

Poza czterema wyjątkami brak jest w wyposażeniu grobowym narzędzi metalowych oraz przedmiotów związanych z uzbrojeniem. Wyjątki te stanowią: 2 sierpy (ryc. 4:2), 1 nóż z żelaza (ryc. 4:1) oraz 1 igła brązowa.

Zestaw przedmiotów znalezionych w grobach uzupełniają ciemnoniebieskie paciorki szklane (85 egzemplarzy) wchodzące w skład dwóch kolia - naszyjników, nieliczne wyroby krzemienne (11 szt.), topór i buława z kamienia drobnokrystalicznego (sienodioryt i gnejs), pojedynczy paciorek rurkowaty z kości zwierzęcej (owca/koza) oraz 2 fragmenty tekstyliów<sup>8</sup>. Na szczególną uwagę zasługują resztki tkanego płótna, które zostały utrwalone tlenkami żelaza na sierpie żelaznym podczas kremacji (grób 266/78, ryc. 4:2). Zachowany fragment tkaniny (prawdopodobnie ubioru o zwartym splocie krzyżowym) wykonano z lnu lub wełny. Jest to jednocześnie najstarsza z terenu Polski tkanina, w której wątek jest całkowicie przykryty osnową. Drugą pozostałość tkaniny stanowi fragment sznurka o splocie złożonym z czterech nici, na których pierwotnie nanizane były paciorki brązowe i szklane tworzące naszyjnik - kolie (grób 244/78).

**F o r m y g r o b ó w i o b r z ą d e k p o g r z e b o w y.** Cmentarzyko w Zakrzewie należy do obiektów ciałopalnych, składających się z płaskich

---

<sup>7</sup> Wybór odkrytych przedmiotów metalowych zaprezentowano w cytowanej powyżej pracy autora (Osadnictwo..., ryc. 5.).

<sup>8</sup> Określeń petrograficznych dokonał prof. dr hab. J. Skoczyła z Instytutu Geologii UAM w Poznaniu, archeozoologicznych mgr inż. D. Makowiecki z Katedry Anatomii Zwierząt Akademii Rolniczej w Poznaniu, a tekstylii dr J. Maik z Instytutu Archeologii i Etnologii PAN - Oddział w Łodzi.

grobów nakrytych ciągłym brukiem kamiennym, zalegającym pierwotnie na całej nekropoli albo przykrywającym grupy grobów lub pojedyncze obiekty. Ko-

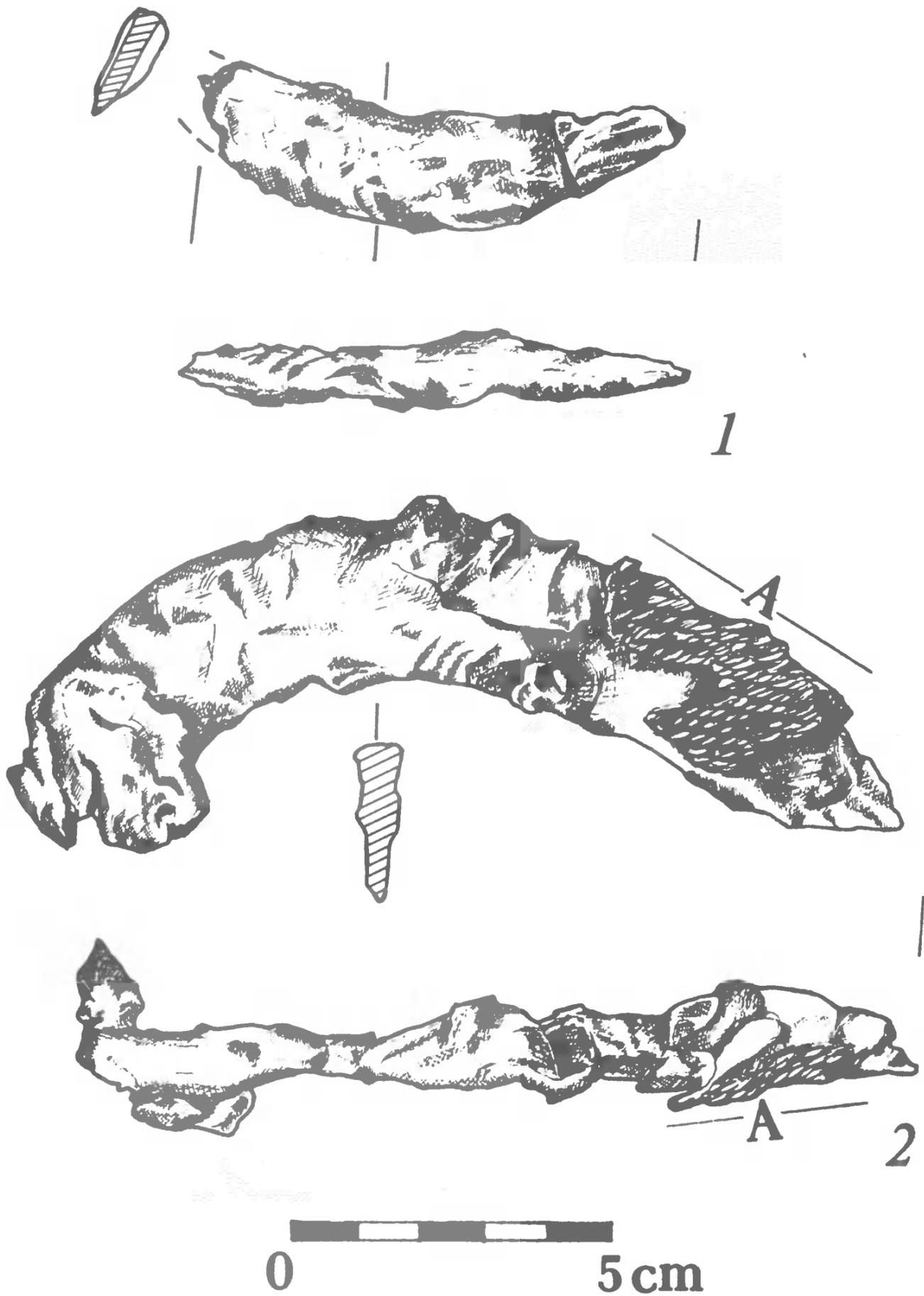

Ryc. 4. Zakrzew, stan. 3, gm. Warta. Wyroby z żelaza: nóż typu sierpowatego (1) oraz sierp z guzikiem w rękojeści (2) i fragmentem zmineralizowanej tkaniny (2A) (1 - grób 337/78 z HaD, wykop WI/78; 2 - grób 266/78 z HaD, wykop WI/78). Rys. L. Olejniczak

nstrukcje kamienne w postaci bruku nakrywającego miało około 60% grobów; nad dalszymi 137 grobami (38,1%) nie stwierdzono takich konstrukcji, co może

odzwierciedlać zarówno stan faktyczny, jak też wynikać z dewastacji cmentarzyska, głównie w I połowie XX w.

W obrębie jednolitego, kremacyjnego obrządku pogrzebowego wyróżniono w zależności od sposobu potraktowania pochówka i formy grobu cztery zasadnicze typy grobów. Przeważają groby, w których ludzkie szczątki kostne złożono w popielnicy. Pochówki te stanowią 62,3% ogólnej liczby grobów (244 groby). Wśród grobów popielnicowych zanotowano dwa typy: popielnicowe "czyste" (162 groby - 43%) i popielnicowe ze szczątkami stosu (62 groby - 17,3%). Groby jamowe stanowią niewielki odsetek; łącznie w dwóch typach odkryto ich bowiem 39, co stanowi 10,8% ogólnej liczby grobów. Typy te reprezentują groby jamowe "czyste" (10 grobów - 2,7%) i jamowe ze szczątkami stosu (29 grobów - 8,1%). 97 grobów z uwagi na całkowite zniszczenie (26,9%) nie sklasyfikowano. Wśród 360 grobów odkrytych na cmentarzysku, w 13 przypadkach stwierdzono tzw. groby podwójne, tj. takie, w których odkryto szczątki kostne dwóch osobników.

**U s t a l e n i a a n t r o p o l o g i c z n e.** Spośród 256 oznaczonych osobników 20 nie określono pod względem wieku<sup>9</sup>. Z pozostałych 236 osobników 80 osób określono jako zmarłych w wieku dziecięcym, co w stosunku do ogółu zmarłych o ustalonym wieku stanowi 33%. Osób zmarłych w wieku juvenis (wiek młodzieńczy) było 7, a w wieku *adultus* (dojrzały) 149. Płeć określono w przypadku 49 osobników, z tego 22 to mężczyźni, a 27 to kobiety.

Oczekiwana liczba lat życia osób, które dożyły 20 lat wynosi w przypadku badanej populacji 18,6 lat, co oznacza, że przeciętny wiek w chwili śmierci tych osób wyniósłby 38,6 lat, gdyby populacja spełniała ściśle warunki zastoju. Na podstawie zrekonstruowanej tablicy wymieralności dla modelu populacji ustabilizowanej scharakteryzowano wielkość rodziny podstawowej użytkującej cmentarzysko zakrzewskie - na każdych 100 żyjących funkcjonowało 26,4 rodziny, składającej się oprócz rodziców z 1,65 dziecka do lat 14 i 0,13 dziadka.

**C h r o n o l o g i a.** Jak wspomniano powyżej cmentarzysko w Zakrzewie wydatowano od schyłku III EB do HaD włącznie. Podstawą ustaleń chronologicznych było zestawienie w tabeli porównawczo-chronologicznej 202 zespołów grobowych, w której uwzględniono poszczególne rodzaje zabytków oraz

---

<sup>9</sup> Ekspertyzę antropologiczną ludzkich szczątków kostnych wykonał prof. dr hab. J. Strzałko z Instytutu Antropologii UAM w Poznaniu.

ornamentykę naczyń<sup>10</sup>. Przez odpowiednie pogrupowanie 95 cech formalnych (odpowiadały im sekwencje grobów) uzyskano dwufunkcyjny wykres (o funkcji stałej i zmiennej), który ułatwił prowadzenie właściwej analizy chronologicznej. W konsekwencji zabiegi te pozwoliły podzielić zespoły grobowe na 6 wyraźnych grup chronologicznych zbieżnych z kolejnymi fazami/okresami epoki brązu i żelaza. Dokonane cezurę chronologiczne pomiędzy poszczególnymi fazami nie mają jednak charakteru statycznego, gdyż jest wiele zespołów występujących w grupach pośrednich, przejściowych pomiędzy poszczególnymi fazami chronologicznymi.

W przypadku źródeł ceramicznych uzyskany wykres funkcji zmiennej, obejmującej cechy najbardziej dynamiczne o walorach grupotwórczych, pozwolił wydzielić 3 podokresy, w których następuje zmiana rytmu rozwojowego ceramiki naczyniowej. Pierwszy z nich można w periodyzacji realnej synchronizować w czasie od III EB do połowy V EB, drugi obejmuje cały V EB (bez jej początku) i sięga, być może, przełomu faz/okresu V EB i HaC, wreszcie trzeci wyznaczają fazy HaC-HaD w pełni swojego rozwoju.

W przypadku zróżnicowania przestrzennego zespołów grobowych frekwencja w poszczególnych fazach użytkowania cmentarzyska przedstawia się następująco (ryc. 5): najstarszą część cmentarzyska wyznacza 10 grobów (2,8%) z końca III EB i początku IV EB, które znajdują się głównie w północnej części odkrywki WI/78; pięć z nich występuje jednak w rozproszeniu w sąsiedztwie grobów z IV EB i z fazy przejściowej IV EB-V EB. Wśród tej grupy grobów za najstarszy uznano grób nr 147/78 (z dzbanem zdobionym półkolistym żłobkowaniem z guzami plastycznymi oraz brązową zawieszka skroniową<sup>11</sup>).

Groby z następnej fazy, tj. IV EB, w liczbie 29 (8,1%) oraz datowane na okres przejściowy IV EB-V EB w liczbie 34 (9,4%), zajmują konsekwentnie dalszy obszar w kierunku południowym. Z kolei najliczniejsza na cmentarzysku grupa obiektów datowana jest na fazę/okres V EB i okres przejściowy V EB-HaC. Liczy ona 139 grobów (38,6%) i zajmuje generalnie obszar centralno-zachodniej partii cmentarzyska. Po analizie planigraficznej do fazy V EB włączono część zespołów grobowych wydatowanych na IV EB/V EB i umieszczonych pierwotnie w przedziale IV EB-Ha; po tej korekcie mielibyśmy

---

<sup>10</sup>A. Krzyszowski, Cmentarzisko ludności kultury łużyckiej w Zakrzewie, stan. 3, gm. Warta, woj. Sieradz, Poznań 1985, cz. 3, ryc. 15 (praca w mpisie w Pracowni Archeologicznej PP PZK w Poznaniu). Tabela ta będzie publikowana w przygotowywanej do druku monografii cmentarzyska.

<sup>11</sup>A. Krzyszowski, Osadnictwo..., ryc. 4:1.

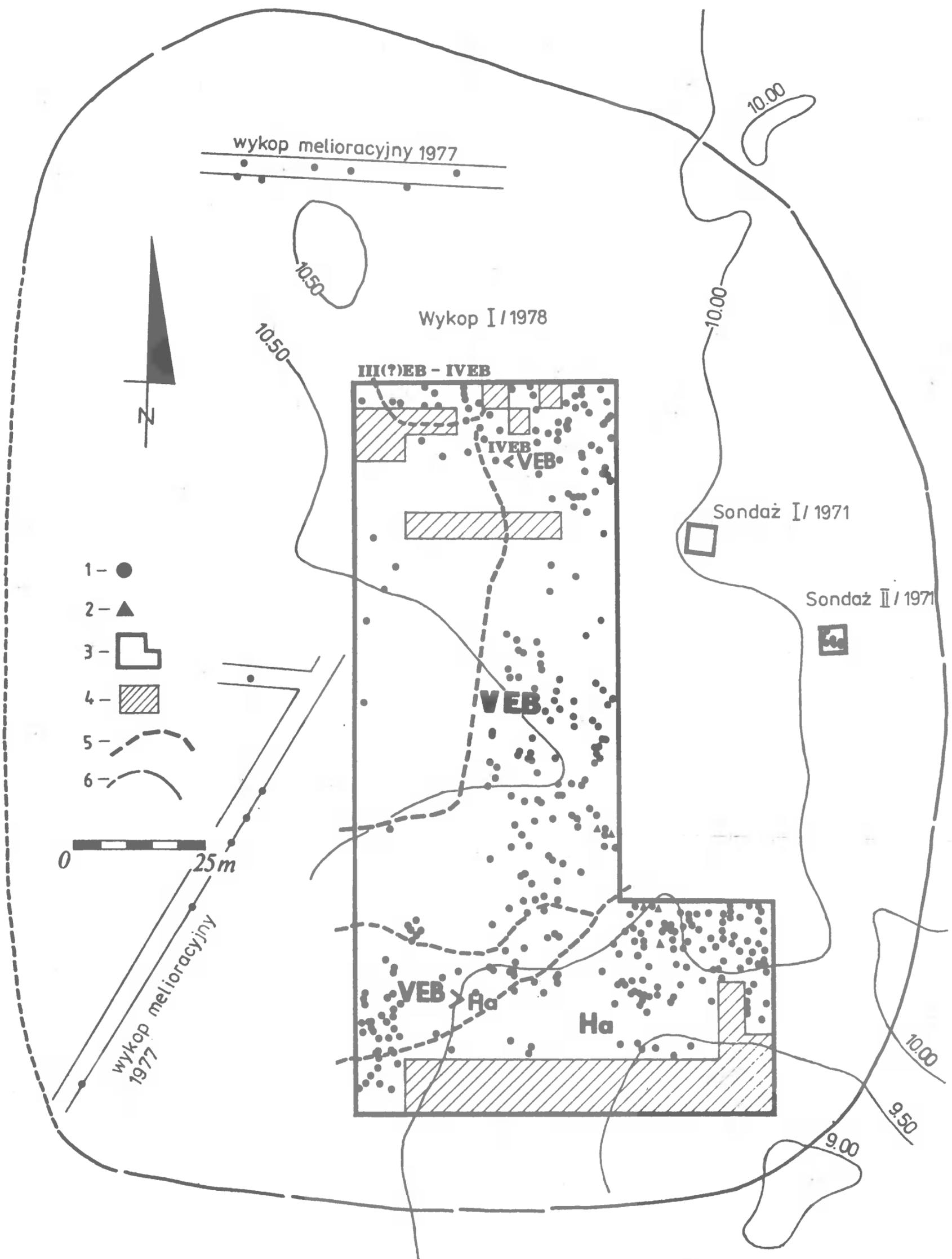

Ryc. 5. Zakrzew, stan. 3, gm. Warta. Plan zbiorczy cmentarzyska z rozwarstwieniem chronologicznym odkrytych obiektów [1 - groby; 2 - obiekty osadnicze kultury łużyckiej (?); 3 - granice wykopów; 4 - obszar nieeksplorowany wykopaliskowo; 5 - granice między skupiskami grobów o odmiennej chronologii; 6 - hipotetyczny zasięg cmentarzyska]. Rys. L. Olejniczak

znaczną część cmentarzyska datowaną na V EB i V EB/HaC (około 50% wszystkich grobów).

Część halsztacka z kolei rysuje się dość czytelnie, z centrum umiejscowionym zasadniczo w południowo-wschodniej partii nekropoli wyeksplorowanej wykopaliskowo. W jej skład wchodzi 67 grobów stanowiących 18,6% wszystkich odkrytych obiektów. Część z nich występuje także w rozproszeniu w sąsiedztwie grobów z V EB i V EB-HaC. Z powyższego przeglądu widać, że cmentarzysko w Zakrzewie rozwijało się sukcesywnie z północy na południowy wschód.

Dzięki przeprowadzonym na cmentarzysku dodatkowym badaniom sondażowym (założone w części północno-zachodniej - sondaże I-II/71 o łącznej powierzchni 40,5 m<sup>2</sup>) i wykopom melioracyjnym (z 1977 r., założone w części wschodniej cmentarzyska), jak też badaniom geofizyczno-magnetycznym i powierzchniowym badaniom planigraficznym można określić prawdopodobne granice zasięgu oraz wielkość nekropoli. Z uzyskanych w ten sposób informacji wynika, że wykopaliskowo została przebadana ponad 1/3 pierwotnej powierzchni cmentarzyska, a hipotetyczne granice jego zasięgu zaznaczono na rycinie 5 linią ciągłą. Prawdopodobną wielkość nekropoli w Zakrzewie, stan. 3 określono na około 3-3,5 ha, zaś ilość pochowanych osobników szacunkowo na 1100-1200 osób.

W aspekcie kulturowym odkryty na cmentarzysku materiał zabytkowy kultury łużyckiej wykazuje zdecydowanie cechy grupy środkowopolskiej tej kultury. W różnych odcinkach czasu stwierdzono oddziaływania sąsiednich grup regionalnych kultury łużyckiej (grupa górnośląsko-małopolska i wschodniowielkopolska). Odkryto też pojedyncze importy z kręgu kultur halsztackich (ryc. 3:6)<sup>12</sup>.

---

<sup>12</sup> A. Krzyszowski, *Osadnictwo...*, ryc. 5:16.

Ausgrabungen auf einem Gräberfeld der Bevölkerung  
der Lausitzer Kultur in Zakrzew, Gem. Warta,  
Woiwodschaft Sieradz, Fundstelle 3

Zusammenfassung

In den Jahren 1970-1985 hat die Abteilung für Archäologie des Staatsunternehmens "Werkstätte für Denkmalpflege", Abteilung in Poznań, ein Programm der archäologischen Rettungsgrabungen auf dem Gebiet des projektierten Wasserreservoirs "Jeziorsko", im Mittelteil des Warthebettes realisiert. Als Ergebnis wurden insgesamt über 200 archäologische Fundstellen freigelegt, Siedlungen der Lausitzer Kultur waren darin in 78 Fundstellen vertreten. Eine der wichtigsten Fundstellen dieser Kultur ist das Gräberfeld in Zakrzew (Fst. 3), das zur Leitfundstelle einer abgesonderten Siedlungskammer wird (Abb. 1). Die dort, auf einem Gebiet von 70,5 Aren geführten Ausgrabungen haben zur Freilegung von 360 Gräbern zugeführt, die vom Ende III EB bis incl. HaD nach Systematik von Montelius - Kostrzewski datiert werden. Archäologische Quellen werden, außer der Gräber, durch 31424 Tonscherben, darin fast 2000 Gefäße (z.B. Abb. 2:1-4; 3:1-3); 169 Bronzeerzeugnisse (z.B. Abb. 2:5-7; 3:4-12), 10 Eisengegenstände (z.B. Abb. 4:1-2), Glasperlen, einem Handbeil und einer Streitkolbe aus Stein, altertümliche Textilien vertreten.

Unter den freigelegten Funden sind die Überreste einer gewebten Leinwand besonders bemerkenswert, die mit Eisenoxyden auf einer Eisensichel während der Leichenverbrennung (Abb. 4:2) festgehalten sind. Der behaltene, wahrscheinlich aus Kleidung, Gewebeteil mit dichter Kreuzbindung wurde aus Lein oder Wolle gemacht. Es ist das älteste Gewebe auf dem Gebiet Polens, dessen Faden mit der Kette vollständig gedeckt ist.

Das Gräberfeld gehört zu den Brandgräberfeldern mit den Flachgräbern, bedeckt mit stetigem Steinpflaster, der ursprünglich das ganze Gräberfeld oder Gräbergruppe bzw. einzelne Objekte bedeckte.

Die zahlreichste Gräbergruppe wird chronologisch auf V EB und die Übergangsperiode V EB-HaC (ca. 50% der freigelegten Gräber) datiert, die nächstzahlreichste Gräbergruppe ist durch insgesamt 67 Objekte (18,7% aller Gräber - Abb. 5) aus der Hallstatt-Zeit (HaC-D) vertreten. Aus den erhaltenen archäologischen, anthropologischen und geophysikalischen Informationen kann die Schlußfolgerung gezogen werden, daß über 1/3 der ursprünglichen Gräberfeldfläche ausgegraben ist. Wahrscheinliche Gräberfeldgröße wird als ca. 3 - 3,5 ha und die Anzahl der begrabenen Toten schätzungsweise als 1100-1200 Personen bestimmt.

#### Abbildungen

Abb. 1. Besiedlung der Bevölkerung der Lausitzer Kultur in der Umgebung von Zakrzew, Gem. Warta (1 - Siedlungspunkt mit unbestimmter Funktion; 2 - Siedlung; 3 - Gräberfeld; J. - Jeziorsko, Z - Zakrzew, T.D. - Tądów Dolny, BR. - Brodnia; Chronologie der genannten Fundstellen vgl. A. Krzyszowski, op.cit., 1988, S. 289-292). Gez. L. Olejniczak

Abb. 2. Zakrzew, Fst. 3, Gem. Warta. Beispiele der Tongefäße (1-4) und Bronzeerzeugnisse (5-7) (1-3 - Grab 13/78 aus IV EB, Grabungsfläche WI/78: 1 - Amphora, 2 - Krug, 3 - S-Profil-Gefäß; 4-7 - Grab 177/78, aus Ende V EB-HaC Grabungsfläche WI/78: 4 - doppelkonisches Gefäß, 5 - schräggeriffeltes Halsband, 6-7 - Schläfenringe). Gez. L. Olejniczak

Abb. 3. Zakrzew, Fst. 3, Gem. Warta. Beigaben aus dem Grab 261/78 aus Ha C-D, Grabungsfläche WI/78: 1-3 - Amphoren, 4-5 - Fragmente unbestimmter Bronzegegenstände;

6 - Bronzehalsband; 7-11 - Bronzeschläfenringe; 12 - Fragment eines Bronzehalsbandes. Gez. L. Olejniczak

Abb. 4. Zakrzew, Fst. 3, Gem. Warta. Eisenerzeugnisse: sichelförmiges Messer (1) und eine Sichel mit Knötchen für den Griff (2) sowie Fragment eines mineralisierten Gewebes (2A) (1 - Grab 338/78 aus HaD, Grabungsfläche WI/78; 2 - Grab 266/78 aus HaD, Grabungsfläche WI/78). Gez. L. Olejniczak

Abb. 5. Zakrzew, Fst. 3, Gem. Warta. Gesamtplan des Gräberfeldes mit chronologischer Schichtung der freigelegten Objekte (1 - Gräber; 2 - Siedlungsobjekte der Lausitzer Kultur(?); 3 - Grenzen der Grabungsfläche; 4 - nicht exploriertes Gelände; 5 - Grenzen zwischen den Gräbergruppierungen mit verschiedener Chronologie; 6 - hypothetischer Gräberfeldumfang. Gez. L. Olejniczak

Adres autora:

mgr Andrzej Krzyszowski  
Przedsiębiorstwo Państwowe Pracownia  
Konservacji Zabytków w Warszawie  
Ośrodek Naukowo-Konserwatorski w Poznaniu  
Pracownia Archeologiczna  
ul. Żydowska 1  
61-761 Poznań

II, Poznań 1993

37-42

URSZULA NAROŻNA-SZAMAŁEK

ZAGADNIENIE DOMNIEMANYCH MIEJSC CIAŁO-  
PALENIA NA CMENTARZYSKU HALSZTACKIM  
W GORSZEWICACH, GM. KAŻMIERZ,  
WOJ. POZNAŃSKIE, STAN.1

W monografii obrządku pogrzebowego ludności kultury łużyckiej w Polsce T. Malinowski określa miejsce ciałopalenia, jako skupiska węgla drzewnych na ziemi lub bruku kamiennym z niewyzbieranymi szczątkami kości ludzkich rozrzuconymi na obszarze odpowiadającym wielkości stosu pogrzebowego<sup>1</sup>. Miejsca takie występują niekiedy w kulminacyjnej partii wzniesienia, na którym usytuowane jest cmentarzysko. Jednak mimo dużej liczby odkrytych obiektów sepulkralnych odkrycia miejsc ciałopalenia należą do rzadkości. Z terenu Pojezierza Wielkopolskiego rozpoznane zostały na cmentarzyskach w Nadziejewie i Dębiczku gm. Środa Wlkp., woj. poznańskie, Chłapowie, gm. Dominowo, woj. poznańskie oraz ostatnio na cmentarzysku w Kowalewku, gm. Oborniki Wlkp., woj. poznańskie<sup>2</sup>.

Odkrycia ostatniego sezonu badań wykopaliskowych (1992 r.) cmentarzyska halsztackiego w Gorszewicach, gm. Kaźmierz, woj. poznańskie, stan. 1 rzucają nowe światło na te interesujące zagadnienie<sup>3</sup>. Nie ulega wątpliwości, że kremacji ciał zmarłych pochowanych na tym cmentarzysku dokonywano w pobliżu miejsca ich grzebania. W grobie nr 21 - odkrytym w jednym z poprzednich sezonów - z jedną popielnicą nakrytą miśią, dziewiętnastoma naczyniami (w tym malowaną czarką) natrafiono na szczątki stosu pogrzebowego zsypane z jednej strony do jamy grobowej (ryc. 1a). Składały się na nie

---

<sup>1</sup> T. Malinowski, Obrządek pogrzebowy ludności kultury łużyckiej w Polsce, *Przegląd Archeologiczny*, 14, 1962, s. 57-58.

<sup>2</sup> Informacja mgra Tomasza Skorupki z Muzeum Archeologicznego w Poznaniu, który prowadzi badania wykopaliskowe na cmentarzysku ludności kultury łużyckiej w Kowalewku.

<sup>3</sup> Wyniki badań archeologicznych cmentarzyska w poprzednich sezonach por. U. Narożna-Szamałek, K. Szamałek, *Badania archeologiczne okolic Gorszewic nad Jeziorem Bytyńskim, gm. Kaźmierz, woj. poznańskie, Wielkopolskie Sprawozdania Archeologiczne*, 1, 1992 (1993), s. 19-30.

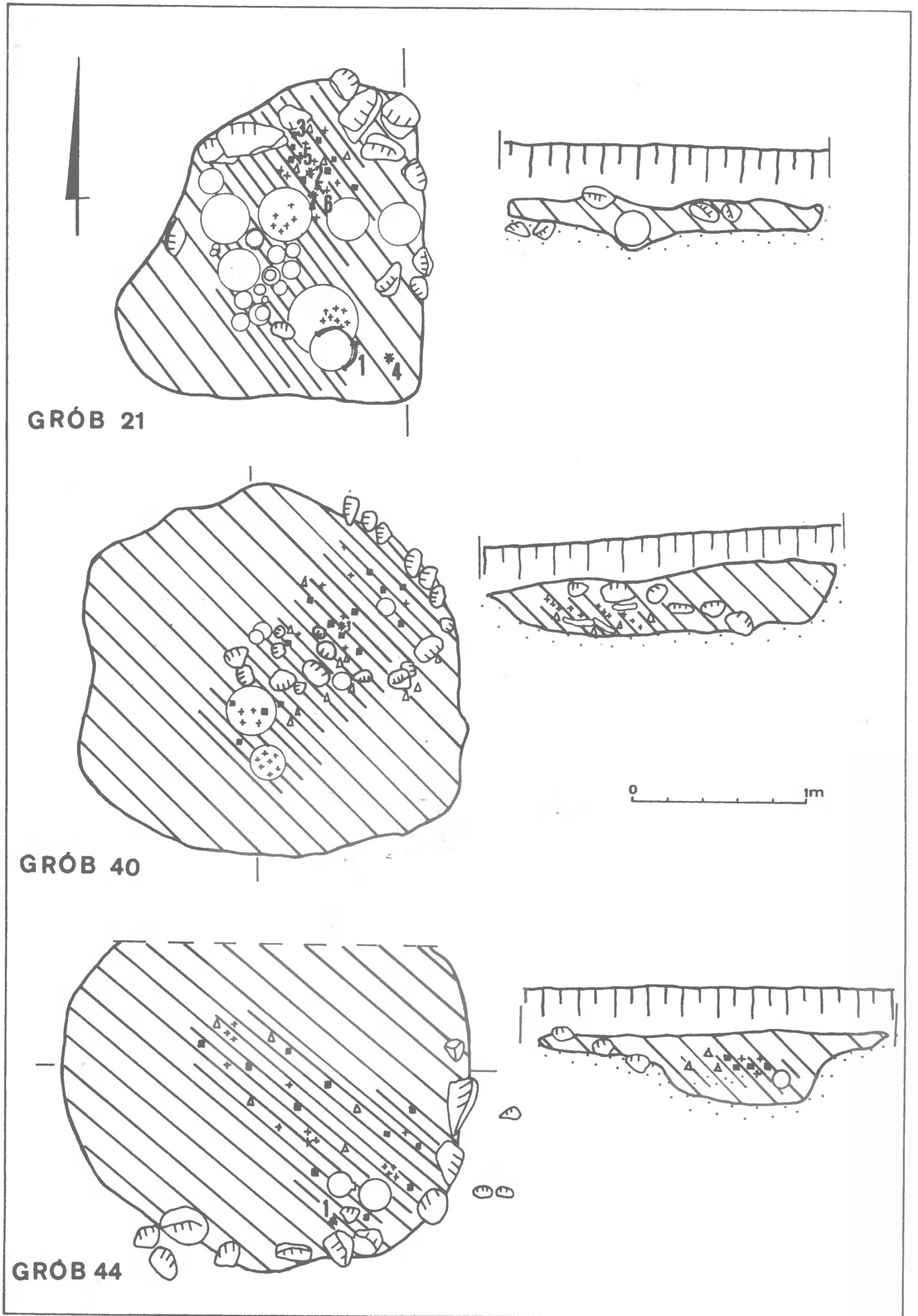

Ryc. 1. Gorszewice, stan. 1, gm. Kazmierz. Plany rzutów poziomych i profili grobów (1 - szarobrunatna próchnica; 2 - wypełnisko jamy grobowej; 3 - resztki stosu pogrzebowego; 4 - glina morenowa; 5 - przepalone kości ludzkie; 6 - zabytki metalowe; 7 - fragmenty ceramiki i całe naczynia; 8 - węgle drzewne; 9 - kamienie polne). Rys. U. Narożna-Szamałek

liczne, drobne, węgielki drzewne i przepalone szczątki kostne. Wśród nich znaleziono fragmenty bransolety brązowej, stopionej zausznicy z paciorków szklanych oraz połowy kółka brązowego, którego druga połowa znajdowała się w popielnicy wraz z sześcioma innymi. W popielnicy znajdowały się dwie podobne bransolety (jedna wykonana z brązu, druga z żelaza), a na szyjkę popielnicy nałożony był żelazny naszyjnik. Bransoleta żelazna nosiła ślady działania wysokiej temperatury, miała też drobne szczątki kostne przywarte do niej w wyniku tej temperatury. Z powyższych obserwacji wynika, iż część ozdób stanowiących wyposażenie zmarłej osoby znajdowała się na stosie podczas kremacji, inne ozdoby włożono do grobu jako dary już po jej zakończeniu. Niezbyt dokładnie zbierano szczątki kostne po kremacji, skoro nie zauważono części ozdób zniszczonych podczas kremacji zwłok. Pozostałości stosu zebrano i zsypano do grobu. Fakt przeoczenia części ozdób, ślady spieczenia dna jamy grobowej oraz rozmiary obiektu, którego średnica wynosiła 1,6 x 1,2 m, a max. głębokość 0,4 m nasunął przypuszczenie, iż stos pogrzebowy mógł być ułożony ponad wykopaną wcześniej w glinie morenowej jamą grobową, i po zakończeniu kremacji oraz wybraniu większości szczątków kostnych do popielnicy, pozostałą część zsunięto na bok, zaś w przygotowanej uprzednio jamie złożono popielnicę oraz dary grobowe: naczynia i przedmioty metalowe, zarówno te, które wyjęto ze stosu, jak i te które z całą pewnością na stosie nie były. Obecność węgielków drzewnych stwierdzono również w innych grobach, odkrytych podczas ostatnich badań, niestety, już nie tak dobrze zachowanych jak opisany wyżej grób. Węgielki drzewne pozwoliły uzyskać nawet małą serię datowań C-14 potwierdzających wcześniejsze ustalenia w zakresie chronologii (por. przypis 3). Badania ubiegłoroczne przeprowadzone na kulminacyjnej partii wału terenowego, na którym usytuowane jest cmentarzyisko przyczyniły się do odkrycia następnych grobów oraz, być może, miejsc ciałopalenia. Grób nr 40 (ryc. 1b) znajdował się w nieckowatej jamie, o średnicy 2 x 2,1 m i głębokości 0,4 m, wykopanej w glinie morenowej o brzegach częściowo wyłożonych kamieniami polnymi, które znajdowały się również na dnie grobu. Obok popielnicy i przystawek grobowych natrafiono na pozostałości stosu pogrzebowego w postaci spalenizny zalegającej na dnie jamy grobowej oraz na przepalone ludzkie szczątki kostne. Stwierdzono też spieczenie gliny morenowej dna jamy - prawdopodobnie efekt działania wysokiej temperatury. W odległości około 10 m natrafiono na ślady trzech następnych grobów lub miejsc ciałopalenia. Grób nr 44 (ryc. 1c) znajdował się w nieckowatej jamie, o średnicy 1,9 x 2,1 m i max. głębokości 0,4 m, zagłębionej w glinie morenowej o ścianach wyłożonych częściowo kamieniami polnymi ułożonymi przypuszczalnie w dwóch poziomach. Natrafiono w nim na ślady spale-

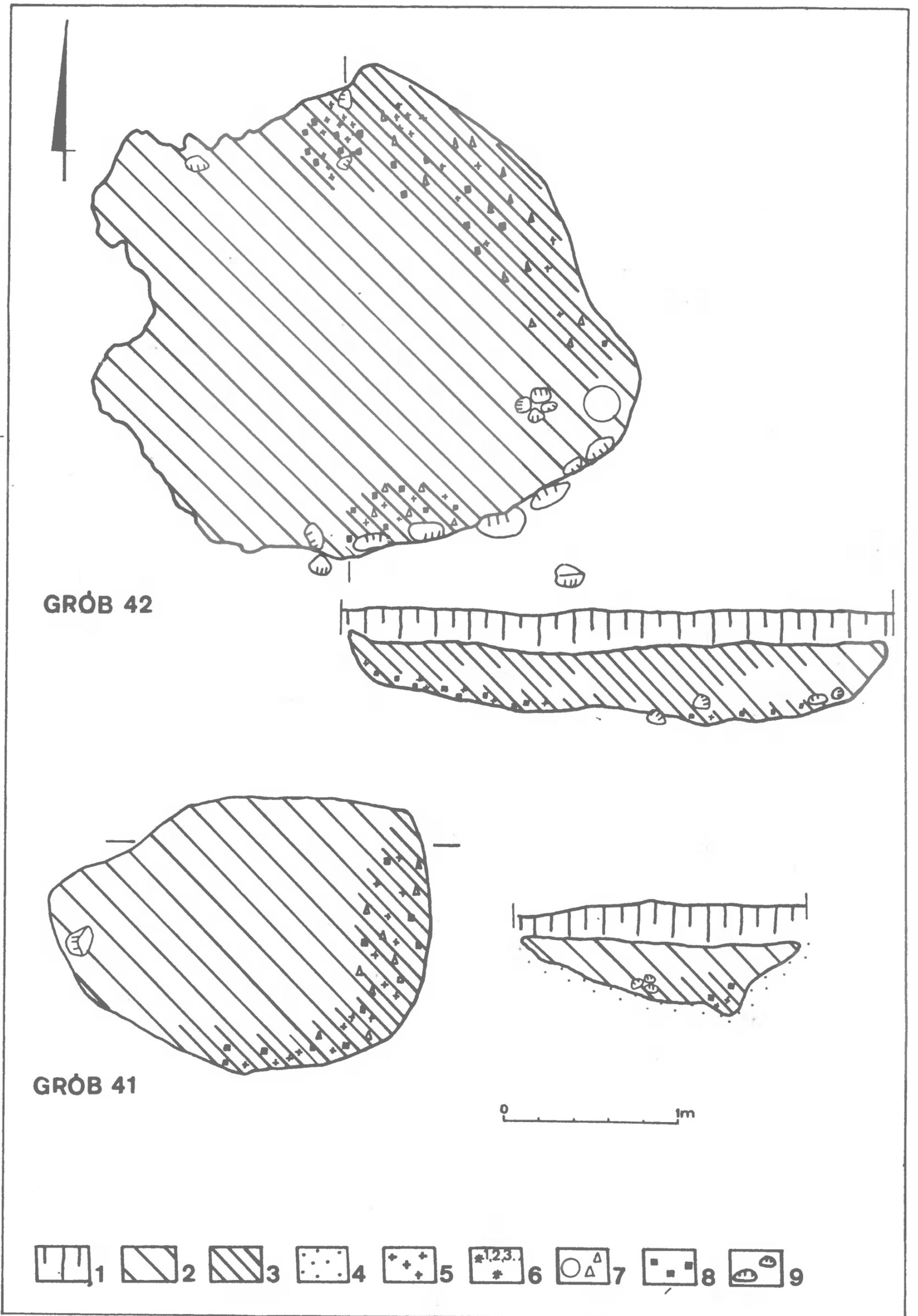

Ryc. 2' Gorszewice, stan. 1, gm. Kaźmierz. Plany rzutów poziomych i profili grobów (legenda por. ryc. 1). Rys. U. Narożna-Szamałek

nizny w środkowej części jamy grobowej, liczne fragmenty naczyń, przepalone szczątki kostne i szpilę z główką stożkową. Tuż obok znajdowała się jama grobu nr 42 (ryc. 2a) wykopana w glinie, o znacznych rozmiarach: średnica 3 x 2,9 m, max. głębokości 0,4 m. Na dnie tego interesującego obiektu natrafiono na małe skupisko kamieni polnych, przypuszczalnie podstawę popielnicy, liczne fragmenty ceramiki, w tym grafitowanej i malowanej, pochodzące od większego naczynia. Stwierdzono również działanie wysokiej temperatury w postaci spieczenia bryłek gliny dna jamy. Na obrzeżach jamy wystąpiły wyraźne pozostałości stosu pogrzebowego w postaci spalenizny, drobnych węgielków drzewnych oraz licznych fragmentów przepalonych szczątków kostnych, wśród których natrafiono na fragmenty czaszki z przywartymi do niej stopionymi paciorkami szklanymi, przypuszczalnie pozostałości podobnej zausznicy jak w grobie nr 21. Obok grobu nr 42 natrafiono na podobny obiekt - grób nr 41 (ryc. 2b). W nieckowato zagłębionej jamie, o średnicy 2 x 1,2 m i głębokości 0,4 m, wystąpiło duże skupisko przepalonych ludzkich szczątków kostnych w otoczeniu spalenizny z węgielkami drzewnymi; zalegały również fragmenty naczyń (m. in. grafitowanych). Znaczne wielkości ww. obiektów (całkowicie nie przystające do ich zawartości), pozostałości stosów pogrzebowych oraz ślady działania wysokiej temperatury nasuwają przypuszczenie, iż mamy tutaj do czynienia nie tylko ze zwykłymi jamami grobowymi, ale również z miejscami ciałopalenia, w których po zakończeniu kremacji złożono szczątki zmarłych. Obok tych wyróżniających się rozmiarami grobów, zawierających pozostałości stosów pogrzebowych, których cechą charakterystyczną jest także ich kolisty lub owalny kształt i wyłożenie kamieniami polnymi brzegów jam wykopanych w glinie morenowej, na cmentarzysku w Gorszewicach występują również groby nie zawierające szczątków stosu pogrzebowego. Są one znacznie mniejsze, mają kształt owalny, czworoboczny, a wyjątkowo nawet trójkątny. Występują z kamienną obstawą lub są jej pozbawione. Zmarłych pochowanych w tych grobach palono w innych miejscach. Szansa odkrycia takich miejsc w przypadku cmentarzyska z Gorszewic jest jednak znikoma. Ślady stosów pogrzebowych układanych na powierzchni uległy bowiem zniszczeniu w trakcie użytkowania terenu nekropoli przez osadników w okresie wpływów rzymskich oraz średniowiecznej i nowożytnej uprawy roli.

W świetle możliwości interpretacyjnych ostatnich odkryć na cmentarzysku ludności kultury łużyckiej w Gorszewicach należałoby powtórnie przyjrzeć się grobom zawierającym pozostałości stosów pogrzebowych, które odkryto na cmentarzyskach ww. kultury. Są wśród nich takie, w których szczątki zmarłego rozsypane były na dnie jamy grobowej o wielkości odpowiadającej długości ciała zmarłego. Taki grób odkryto na cmentarzysku w Lachmirowicach, gm.

Kruszwica, woj. bydgoskie, stan. 3, a także w Borku, gm. Godziesze Wielkie, woj. kaliskie, stan. 1. Niektóre z tych grobów mogłyby również stanowić przykład stosowania stosu pogrzebowego nad wcześniej przygotowaną jamą grobową.

Problem der vermutlichen Leichenverbrennungsstellen  
auf dem Gräberfeld aus der Hallstatt-Zeit in Gorszewice,  
Gem. Kaźmierz, Woiwodschaft Poznań, Fundstelle 1

Zusammenfassung

Die Ausgrabungen aus der letzten Kampagne haben zur anderen Betrachtung der Gräber beigetragen, die die Brandhaufenreste enthalten. Es besteht kein Zweifel, daß die Leichen in der Nähe ihrer Bestattung verbrannt waren. Auf dem Gräberfeld in Gorszewice wurden, außer Gräber ohne Brandhaufenreste, einige besonders interessante Objekte (Abb. 1 und 2) freigelegt. Sie enthalten, außer Urne und Grabgaben (Gefäße und Metallgegenstände), sowohl die, die aus dem Haufen herausgenommen wurden wie auch die, die sich im Haufen nicht befanden, auch Brandrestspuren, zahlreiche Holzkohlenstücke und kleine, durchgebrannte, menschliche Knochenreste. Der Grund dieser Objekte zeigte Spuren der Wirkung hoher Temperatur in Form von Tonausdörren auf. Die Größe dieser Objekte wich viel von ihrem Inhalt ab. Der Brandhaufen war wahrscheinlich über die früher im Moränenlehm gegrabene Grabgrube gelegt. Nach der Leichenverbrennung und Überlegen der meisten Knochenreste in die Urne wurde der übrige Haufenteil zur Seite, in die Grabgrube, die oft mit Feldsteinen belegt war, geschoben.

Die Chance, auf der Oberfläche aufgeschichteten Brandhaufen freizulegen, ist gering, weil diese Spuren während der späteren Nutzung des Gräberfeldgebietes vernichtet waren.

Abbildungen

Abb. 1. Gorszewice, Fst. 1, Gem. Kaźmierz. Pläne der Grabgrundriße und -profile (1 - graubrauner Humus; 2 - Grabgrubenfüllung; 3 - Brandhaufenreste; 4 - Moränenlehm; 5 - durchgebrannte menschliche Knochen; 6 - Metallfunde; 7 - Tonscherben und ganze Gefäße; 8 - Holzkohlenstücke; 9 - Feldsteine). Gez. U. Narożna-Szamałek

Abb. 2. Gorszewice, Fst. 1, Gem. Kaźmierz. Pläne der Grabgrundriße und -profile (Bilderklärung vgl. Abb. 1). Gez. U. Narożna-Szamałek

Adres autorki:

mgr Urszula Narożna-Szamałek  
Muzeum Archeologiczne  
ul. Wodna 27  
61 - 781 Poznań

II, Poznań 1993  
43-58

RYSZARD PIETRZAK

## RATOWNICZE BADANIA WYKOPALISKOWE NA WIELOKULTUROWYM STANOWISKU (NR 2) W MUTO- WIE, GM. SZAMOTUŁY, WOJ. POZNAŃSKIE

Przeprowadzone w lipcu 1992 r. badania archeologiczne stanowiły kontynuację prac w najbardziej zagrożonej strefie omawianego stanowiska wielokulturowego.

Stanowisko nr 2 w Mutowie położone jest około 2 km na północny wschód od Szamotuł (przy drodze do Piotrkówek), na wschodnim, łagodnie opadającym stoku doliny rzeki Samy (odległość od rzeki wynosi około 300 m). Ekspozycja stoku zachodnia (ryc. 1). Współcześnie teren stanowiska w strefie południowej został zniszczony przez nielegalną eksploatację piasku. Postępująca dewastacja stanowiska była więc bezpośrednim powodem podjęcia przez Muzeum - Zamek Górków w Szamotułach ratowniczych prac terenowych. Ich celem było zabezpieczenie najbardziej zagrożonej części stanowiska, znajdującej się na krawędzi wybierzyska piaśnicy.

Badania zostały sfinansowane przez Muzeum - Zamek Górków oraz Urząd Miasta i Gminy w Szamotułach. Skromne fundusze pozwoliły tylko na częściowe zrealizowanie zamierzeń. Pozyskane materiały wraz z całą dokumentacją przechowywane są w Muzeum-Zamek Górków w Szamotułach.

Stanowisko nr 2 w Mutowie zostało zarejestrowane w trakcie badań powierzchniowych Archeologicznego Zdjęcia Polski prowadzonych w 1984 r. Zebrano wówczas dość pokaźną kolekcję materiału ceramicznego o różnej przynależności kulturowej. Kolejnych informacji i materiałów dostarczyła interwencja konserwatorska w 1986 r. Zabezpieczono wówczas 2 groby szkieletowe oraz pozostałości grobu popielnicowego.

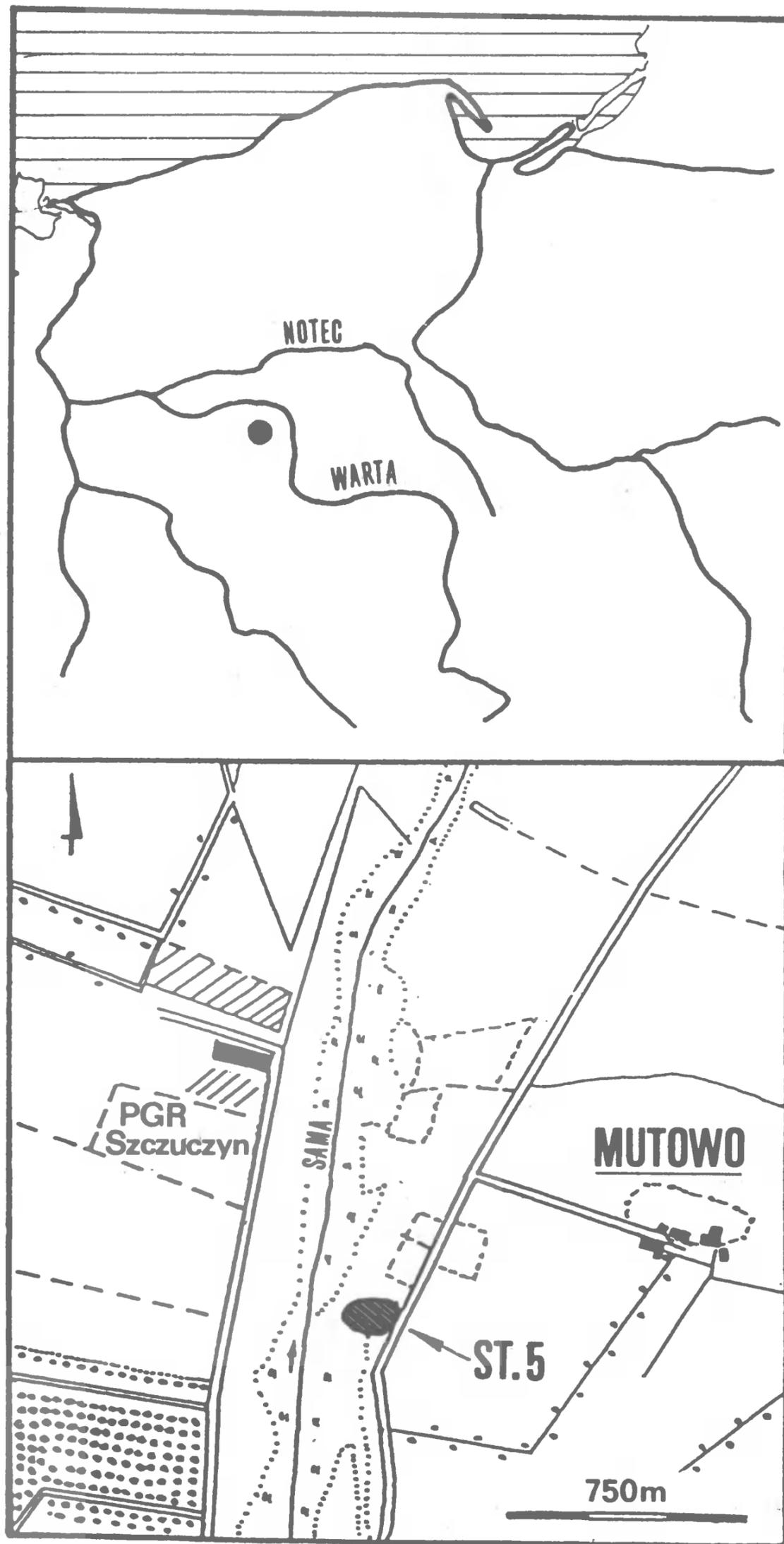

Ryc. 1. Mutowo, stan. 2, gm. Szamotuły. Lokalizacja stanowiska. Rys. R. Pietrzak

W 1987 r. Muzeum Archeologiczne w Poznaniu przeprowadziło szerokopłaszczyznowe badania wykopaliskowe. Pracami terenowymi kierowały mgr B. Kirschke i mgr G. Soroka<sup>1</sup>.

Badania te objęły obszar około 400 m<sup>2</sup>. W trakcie prac zarejestrowano ogółem 48 obiektów. Wyszczególniono wśród nich 29 grobów szkieletowych (z cmentarzyska datowanego na XVI/XVII w.), 4 obiekty należące do kultury łużyckiej (w tym 1 grób bezpopielnicowy jamowy), 2 groby popielnicowe kultury pomorskiej (datowane na HaD), 11 obiektów związanych z kulturą przeworską (w tym 1 grób bezpopielnicowy jamowy oraz 3 pochówki szkieletowe psów) oraz 1 obiekt pochodzący z okresu wczesnego średniowiecza. W okresie pomiędzy badaniami z 1987, a wykopaliskami w 1992 r. zniszczono bezpowrotnie około 10 arów stanowiska. O tym, że na zniszczonym obszarze były obiekty archeologiczne świadczy fakt zabezpieczenia przez dyrektora szamotulskiego muzeum mgra M. Szczepańskiego popielnicy kultury pomorskiej (ryc. 2:1). Uszkodzone naczynie na podstawie formy i inkrustowanego ornamentu datować należy na HaD. Ponadto na zniszczonym terenie zarejestrowano kilkadziesiąt fragmentów ceramiki (głównie średniowiecznej). Niestety, zarejestrowano je bez żadnego kontekstu, co zdecydowanie obniża ich wartość poznawczą.

W trakcie badań wykopaliskowych przeprowadzonych w 1992 r. założono 8 wykopów o łącznej powierzchni 3,3 ara. Ze względu na ratowniczy charakter prac wykopy umiejscowiono wzdłuż skarpy wybierzyska piaśnicy. Zarejestrowano łącznie 114 obiektów archeologicznych związanych z wielokulturowym cmentarzyskiem oraz osadnictwem (głównie nowożytnym).

### **Analiza wyników**

Na rozpatrywanym stanowisku zarejestrowano obiekty związane z następującymi jednostkami kulturowymi: kulturą łużycką, pomorską, wielbarską oraz okresem wczesnośredniowiecznym i nowożytnym. Wydzielono także obiekty z materiałem, który nie pozwala precyzyjnie ich datować; można je tylko określić jako pochodzące z okresu wpływów rzymskich. Ponadto zarejestrowano obiekty bez materiału "datującego". Wobec faktu, że stanowisko jest wielokulturowe nie można ich usystematyzować w ramach jakiegokolwiek z występujących tu jednostek kulturowych.

---

<sup>1</sup> Informator Archeologiczny. Badania rok 1987, Warszawa 1988, s. 86.

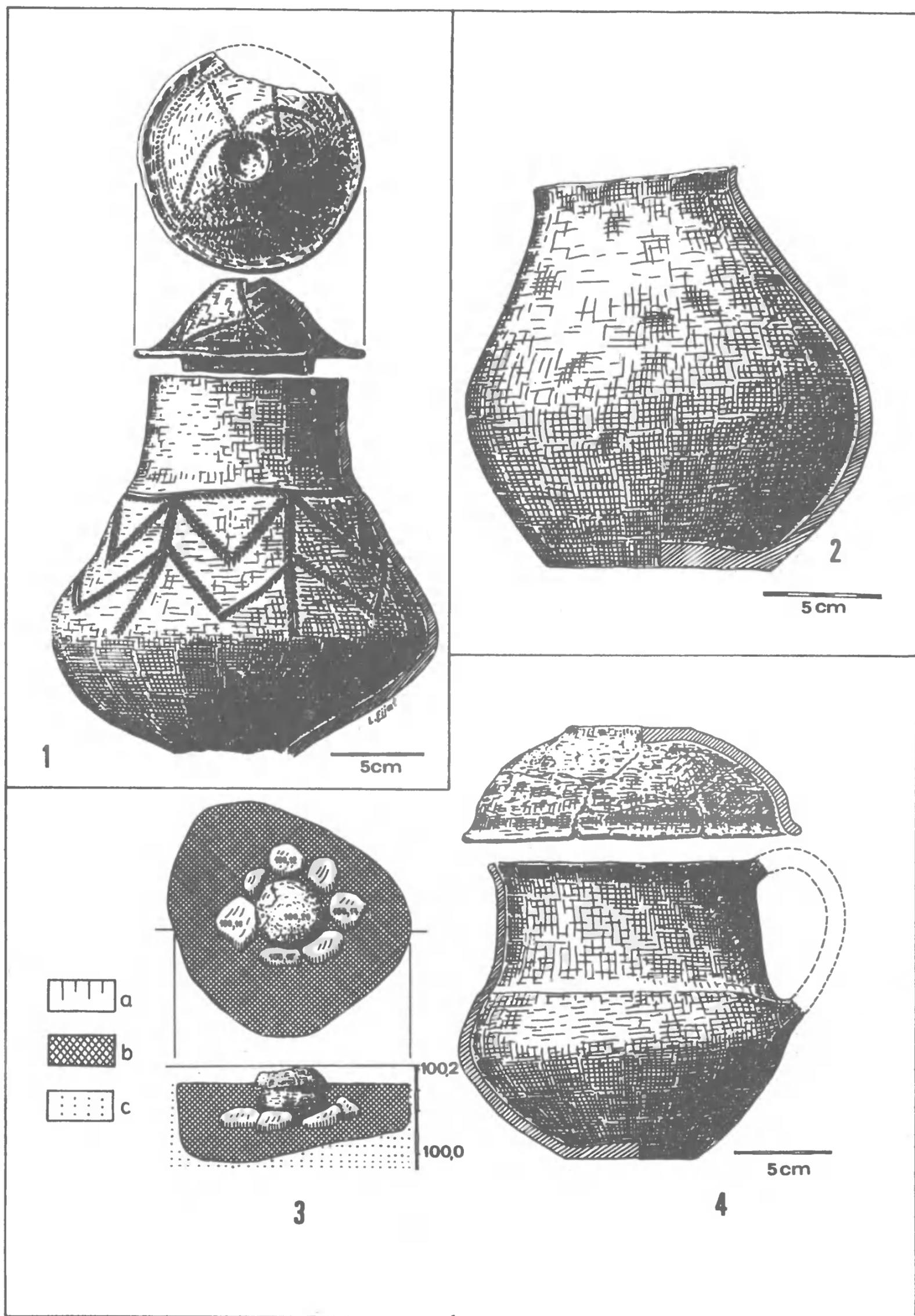

Ryc. 2. Mutowo, stan. 2, gm. Szamotuły. Gliniane popielnice kultury pomorskiej [1 - znalezisko luźne; 2 - wkop współczesny; 3 - rzut poziomy i profil obiektu (grób) nr 37 (3); 4 - popielnica i misa z obiektu nr 37 (3); a - humus; b - spalenizna; c - calec]. Rys. L. Fijał

### K u l t u r a ł u ż y c k a

W ramach znalezisk przypisanych tej kulturze wyróżniono łącznie 8 obiektów. Za najciekawszy należy uznać obiekt nr 46. Jest to jama, która na planie płaskim rysowała się jako wydłużony owal, o wymiarach 1 x 0,6 m, zalegający na osi wschód - zachód. W profilu natomiast zarejestrowano kształt regularnego prostokąta o max. miąższości 0,61 m. Wypełnisko w warstwie stropowej (o miąższości około 0,3 m) stanowił piasek szaro-brunatny, pod nią pojawiła się warstwa kości i ceramiki przemieszanych ze spalenizną (jej miąższość wynosiła około 0,15 m). Warstwę spągową (o miąższości około 0,15 m) tworzyła jednorodna spalenizna. Ekspertyza osteologiczna szczątków kostnych wykonana przez mgra inż. D. Makowieckiego z Katedry Anatomii Zwierząt Akademii Rolniczej w Poznaniu wykazała, że przepalone kości pochodzą z co najmniej dwóch koni w wieku 3-5 lat. Jeden z nich został oznaczony jako ogier. Pod względem anatomicznym oznaczone kości należą do wszystkich odcinków szkieletu, można więc przypuszczać, że zwierzęta zostały spalone w całości. Obok kości w obiekcie zarejestrowano fragmenty ceramiki, które pozwalają zaklasyfikować ten obiekt do kultury łużyckiej. Pochówki tego typu zdarzają się bardzo sporadycznie. Jediną analogią jaką udało się znaleźć jest grób w Zehmen koło Lipska (Niemcy). Jednakże był to pochówek 2 koni w popielnicy<sup>2</sup>. Do kultury łużyckiej zaliczono także: jedną jamę oraz 6 jam postępowych.

### K u l t u r a p o m o r s k a

W trakcie prac wykopaliskowych zarejestrowano łącznie 9 obiektów należących do tej kultury. Wśród nich wyróżniono grób podkloszowy (obiekt nr 45) (ryc. 3:1). Jama grobowa na planie płaskim rysuje się jako nieregularny owal o wymiarach 0,84 x 0,66 m. W profilu jama o kształcie misowatym, max. miąższość 0,44 m. Wypełnisko stanowił piasek szaro-brunatny. W centralnej części jamy znajdował się klosz. Był on ustawiony na bruku z kamieni polnych. Obok klosza zarejestrowano fragmenty misy, pod nim natomiast 2 fragmenty kości (analiza antropologiczna kości z wszystkich grobów została zamieszczona w Aneksie). Ten typ kloszy został sklasyfikowany przez L. Krzyżaniaka jako grupa A, odmiana C<sup>3</sup>. Datować należy go podobnie jak klosz z grobu 1 z Ma-

---

<sup>2</sup> U. Tiehme, Über Leichenbrauduntersuchungen, Neue Ausgrabungen und Forschungen in Niedersachsens, 5, 1970, s. 253-286.

<sup>3</sup> L. Krzyżaniak, Klasyfikacja typologiczno-chronologiczna kultury pomorskiej w Wielkopolsce, cz. 1-2 (mps pracy doktorskiej w Muzeum Archeologicznym w Poznaniu), Poznań 1968, s. 112.

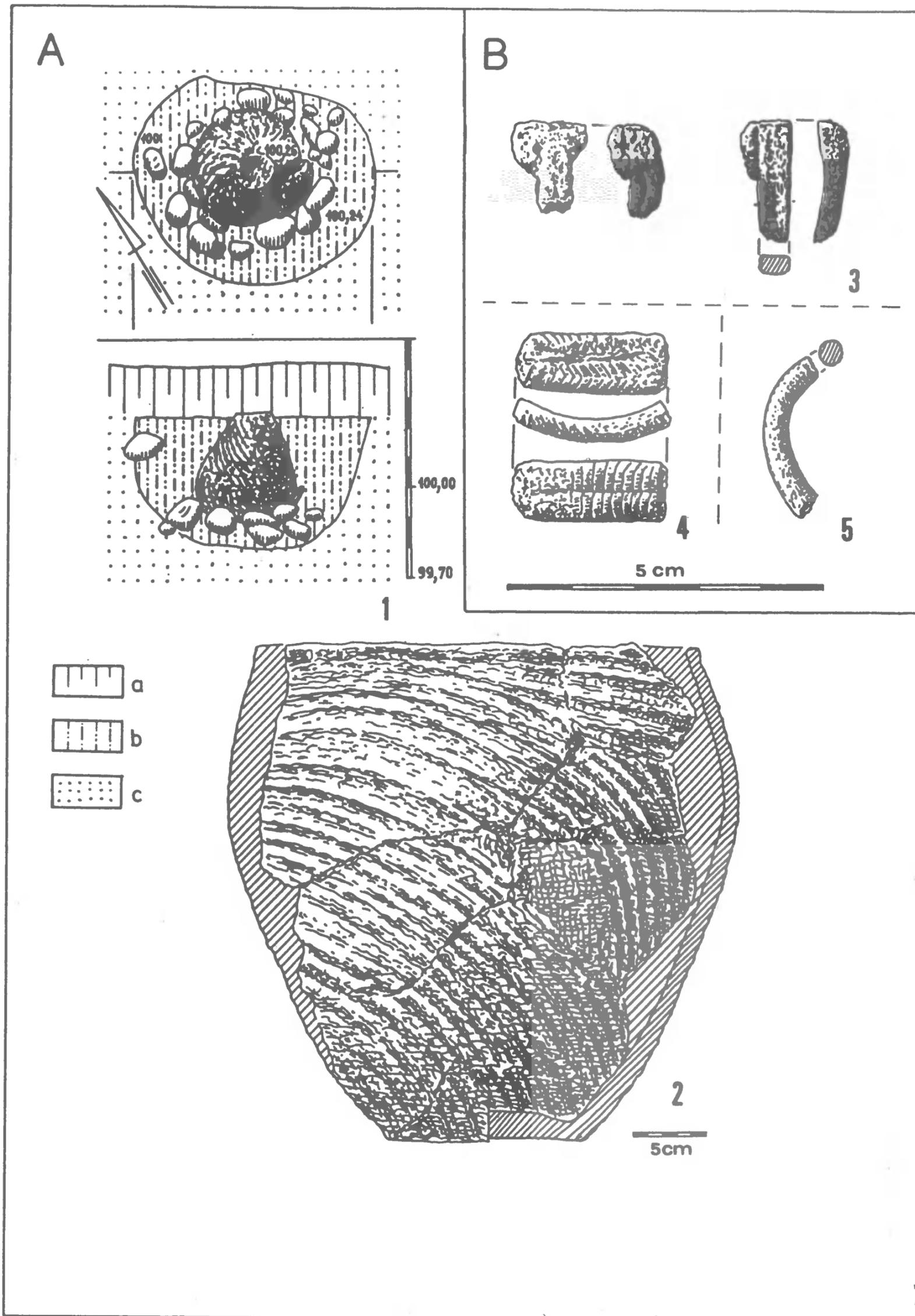

Ryc. 3. Mutowo, stan. 2, gm. Szamotuły. A. Grób podkloszowy (obiekt nr 45) (1 - rzut poziomy i profil grobu; 2 - klosz). B. Wybór zabytków brązowych z obiektu nr 41 (3) i z obiektów nowożytych (4-5) (a - humus; b - piasek szaro-brunatny; c - calec). Rys. L. Fijał

słowa, b. pow. Śrem od okresu Hallstatt D do początku okresu lateńskiego (około 500-350 r. p.n.e.)<sup>4</sup>.

Zarejestrowano także groby popielnicowe. Niestety dwa z nich były zniszczone. Pozostałości jednego z nich zostały zarejestrowane w jednym z wkopów współczesnych. Stwierdzono w nim całkowicie zachowaną popielnicę wypełnioną kośćmi (ryc. 2:2). Naczynie to należy datować na okres Hallstatt D<sup>5</sup>.

Następny grób popielnicowy to obiekt nr 37 (3). Na planie płaskim jama grobowa rysuje się jako obiekt nieregularnie kolisty o wymiarach 0,6 x 0,6 m. W profilu natomiast miała kształt nieregularnego prostokąta o max. miąższości 0,24 m. Wypełnisko stanowiła spalenizna. W części centralnej jamy grobowej ustawiony był dzban obłożony kamieniami polnymi, wewnątrz którego znajdowały się ości. Był on przykryty misą. Pod nim znajdowały się fragmenty ceramiki (ryc. 2:3-4). Ten typ dzbanów został sklasyfikowany przez L. Krzyżaniaka jako grupa A, odmiana G i jest datowany na okres Hallstatt D<sup>6</sup>.

W ramach kultury pomorskiej wyróżniono jeszcze palenisko (obiekt nr 41; wszystkie paleniska z omawianego stanowiska są tematem odrębnego artykułu<sup>7</sup>). W wypełnisku paleniska zarejestrowano 2 przepalone fragmenty przedmiotów brązowych (ryc. 3:3). Ponadto zarejestrowano 1 jamę i 3 jamy postłupowe, które wiąże się z kulturą pomorską.

### K u l t u r a w i e l b a r s k a

Do tej kultury zostało zaliczonych 8 obiektów. Wśród nich wyróżniono pochówek szkieletowy (obiekt nr 18). Jama grobowa w rzucie poziomym rysowała się jako nieregularny prostokąt o zaokrąglonych wierzchołkach i wymiarach 1,74 x 0,62 m. Obiekt zalegał na osi pd. wsch. - pn. zach. W profilu stwierdzono kształt misowaty o max. miąższości 0,31 m (ryc.4:1). Wypełnisko stanowił piasek jasnoszaro-brunatny. W obiekcie zarejestrowano 5 zębów (w części pn.-zach. obiektu) oraz fibulę wykonaną z brązu (ryc. 4:2). Należy zaliczyć ją do grupy VII serii 1 wg O. Almgrena<sup>8</sup>. Fibule z górną cię-

---

<sup>4</sup> L. Krzyżaniak, op. cit., ryc. 35.

<sup>5</sup> L. Krzyżaniak, op. cit., s. 155-170.

<sup>6</sup> L. Krzyżaniak, op. cit., s. 112 oraz ryc. 24.

<sup>7</sup> Por. P. Pawlak, R. Pietrzak, A. Sikorski, Paleniska i obiekt kremacyjny z Mutowa, gm. Szamotuły, woj. poznańskie, stan. 2 - nowe aspekty metodyki badań, Wielkopolskie Sprawozdanie Archeologiczne, 2, 1993 (1994).

<sup>8</sup> O. Almgren, Studien über nordeuropäische Fibelformen der ersten nachchristlichen Jahrhunderte, Stockholm 1987.

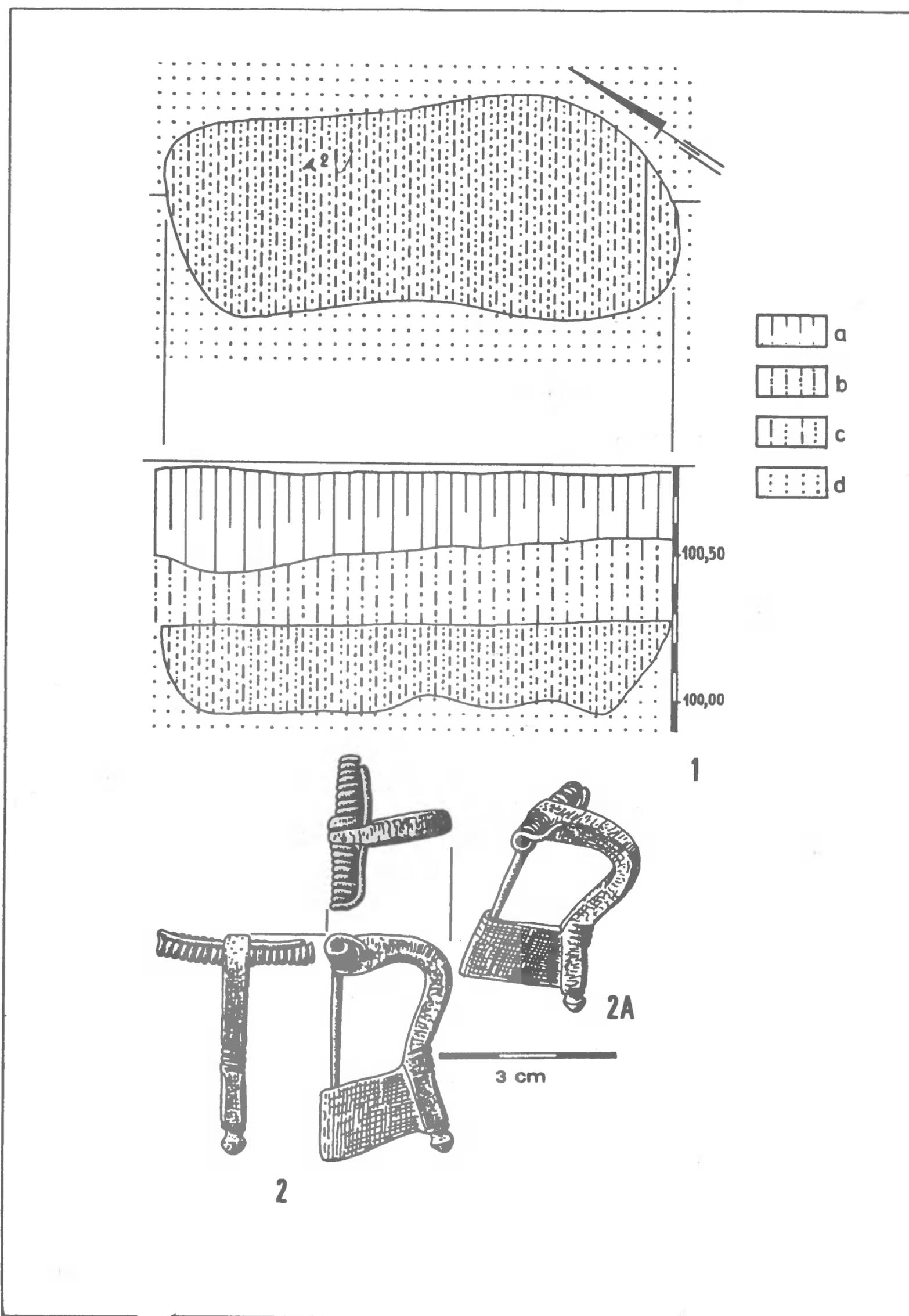

Ryc. 4. Mutowo, stan. 2, gm. Szamotuły. Grób szkieletowy (obiekt nr 18) (1 - rzut poziomy i profil grobu; 2-2a - brązowa fibula; a - humus; b - piasek szaro-brunatny; c - piasek jasnoszaro-brunatny; d - całec). Rys. L. Fijał

ciwą przechodzącą przez otwór umieszczony w przedniej części kabłąka, występujące w kulturze wielbarskiej, są dość typowe, jak się wydaje, dla kultury przeworskiej. Należy je datować na fazę C<sub>1a</sub> późnego okresu wpływów rzymskich. Podobnie datowane są fibule tego typu np. na Górnym Śląsku<sup>9</sup>. Omawiany egzemplarz jest prawdopodobnie pierwszym zarejestrowanym na terenie Wielkopolski. Także grób [obiekt nr 23 (2)] został zaliczony do kultury wielbarskiej. Jama grobowa w planie płaskim rysowała się jako nieregularny owal o wymiarach 0,52 x 0,4 m. W profilu miała kształt misowaty o max. miąższości 0,31 m (ryc. 6:1). Wypełnisko stanowiła spalenizna. Na spągu jamy ustawiona była popielnica. Kości znajdowały się obok oraz, w niewielkiej ilości, wewnątrz niej. Przy popielnicy zarejestrowano również sprzączkę do pasa wykonaną z brązu (ryc. 6:2) i fragment grzebienia kościanego (ryc. 6:4). Forma naczynia (ryc. 6:3) jest typowa dla kultury wielbarskiej; według R. Wołagiewicza należy ono do grupy II<sup>10</sup>. Sprzączka swą formą nawiązuje do okazów grupy H typu 9 lub typu 11 wg R. Madydy-Legutko<sup>11</sup>. Jednak ze względu na występujący na niej ornament, który jest elementem późniejszym, analogii należy szukać w grupie H typ 34 i 35. Są one datowane na późny okres wpływów rzymskich, jednakże znane egzemplarze wykonane są z żelaza. Fragment grzebienia z poroża zdobionego obustronnie poziomym żłobkiem pochodzi z egzemplarza jednostronnego, jednopłytkowego. Według typologii wprowadzonej przez A. Chmielowską należy go zaliczyć do grupy IA typu I<sup>12</sup>. Chronologia tych grzebieni obejmuje okres od drugiej połowy I w. do końca III w.

Wobec powyższych ustaleń cały zespół należy datować na schyłek fazy B<sub>2</sub> późnego okresu wpływów rzymskich.

Następnym grobem należącym do kultury wielbarskiej jest obiekt nr 42/43. Jama grobowa na planie płaskim rysuje się jako nieregularny owal, o wymiarach 1,34 x 1,08 m. W profilu jama posiadała kształt nieregularny, misowaty, o max. miąższości 0,34 m. Wypełnisko stanowił piasek jasnoszaro-brunatny (ryc. 5:1). Na stropie jamy zarejestrowano bruk z dużych i średnich kamieni

---

<sup>9</sup> K. Godłowski, Materiały do poznania kultury przeworskiej na Górnym Śląsku, cz. 2, Materiały Starożytne i Wczesnośredniowieczne, 4, 1977, s. 23-24.

<sup>10</sup> R. Wołagiewicz, Chronologia ceramiki kultury wielbarskiej w świetle dotychczasowego stanu badań, Archeologia Polski, 32, 1987, s. 181.

<sup>11</sup> R. Madyda-Legutko, Die Gürtelschnallen der Römischen Keiserzeit und der frühen Völkerwanderungszeit im mittteleuropäischen Barbaricum, BAR Internationi Series, 360, 1986.

<sup>12</sup> A. Chmielowska, Grzebienie starożytne i średniowieczne z ziem polskich, Acta Archaeologica Lodziensia, t. 20, Łódź 1971, s. 97.

polnych w układzie luźnym. Popielnica znajdowała się na spągu jamy, w zachodniej części. Kości znajdowały się wewnątrz naczynia. Popielnica z charakterystycznym ornamentem pól na przemian gładkich i chropowatych jest typowym naczyniem ceramicznym kultury wielbarskiej (ryc. 5:2). Ze względu na ornamentykę i morfologię należy je zaliczyć do grupy III według R. Wołągiewicza<sup>13</sup>. Ceramika tej grupy jest datowana na fazę B<sub>2</sub>C<sub>1</sub>/C<sub>1</sub> późnego okresu wpływów rzymskich; tak też należy datować cały grób.

Zarejestrowano również grób jamowy bezpopielnicowy (obiekt nr 36), 3 paleniska oraz 1 jamę.

#### O k r e s " p ó ź n o r z y m s k i "

Następną wyróżnioną grupą są obiekty pochodzące z późnego okresu wpływów rzymskich. Na podstawie mało diagnostycznego materiału źródłowego nie można tych obiektów precyzyjnie zaliczyć do jednostek kulturowych z tego okresu. W ramach tej grupy zarejestrowano 2 paleniska, 6 jam postępowych, 8 jam oraz 1 jamę z brukiem kamiennym na stropie obiektu. Ponadto zarejestrowano 2 groby jamowe bezpopielnicowe. Jeden z nich - obiekt nr 55 - był grobem z pozostałościami stosu kremacyjnego. Drugi natomiast - obiekt nr 74 - był grobem "czystym", bez pozostałości stosu.

#### O k r e s w c z e s n o ś r e d n i o w i e c z n y

W trakcie badań zarejestrowano łącznie pięć obiektów wczesnośredniowiecznych. Wśród nich palenisko (obiekt nr 107) datowane na podstawie ceramiki na fazę A/B (VI-VIII w.) okresu wczesnośredniowiecznego w Wielkopolsce i 3 jamy datowane na fazę D/E<sub>1</sub> (XI-XII w.) oraz 1 jamę postępową.

#### O k r e s n o w o ż y t n y

Obiekty nowożytne występujące na stanowisku prawdopodobnie są związane z osadą targową - tzw. Starymi Szamotułami. Wśród tych obiektów wyróżniono fragmenty konstrukcji murowanych (obiekty nr 55 i 77) oraz 4 jamy, które przypuszczalnie mogły być związane z tymi konstrukcjami. Obiekty te zniszczyły ślady wcześniejszego osadnictwa na stanowisku. Świadczą o tym rejestrowana w ich wypełniskach ceramika starożytna oraz fragmenty przedmiotów wykonanych z brązu (ryc. 3:4-5).

---

<sup>13</sup> R. Wołągiewicz, op. cit., s. 181.

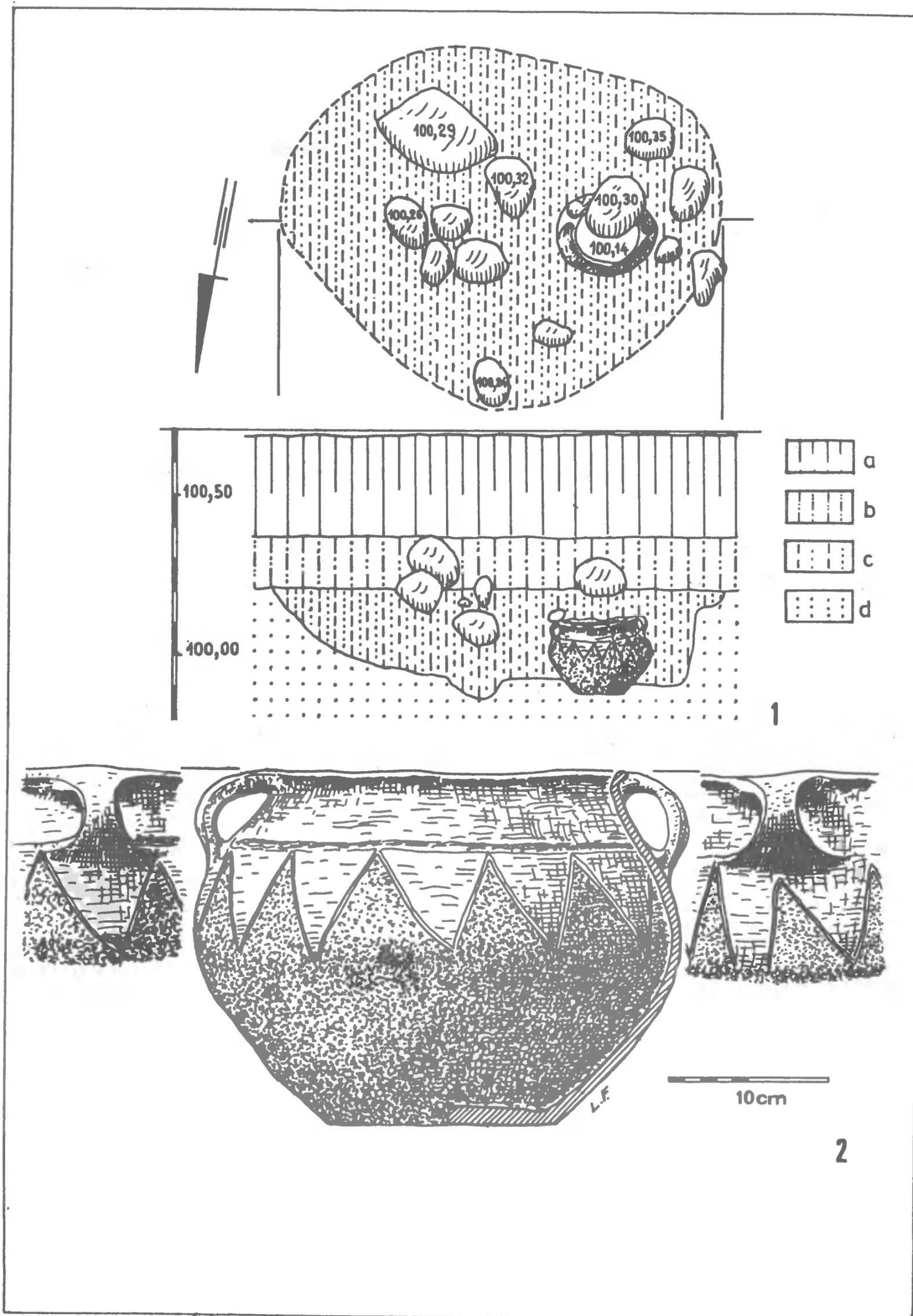

Ryc. 5. Mutowo, stan. 2, gm. Szamotuły. Grób popielnicowy (obiekt nr 42/43) (1 - rzut poziomy i profil grobu; 2 - gliniana popielnica; a - humus; b - piasek szaro-brunatny; c - piasek jasnoszaro-brunatny; d - calec). Rys. L. Fijał

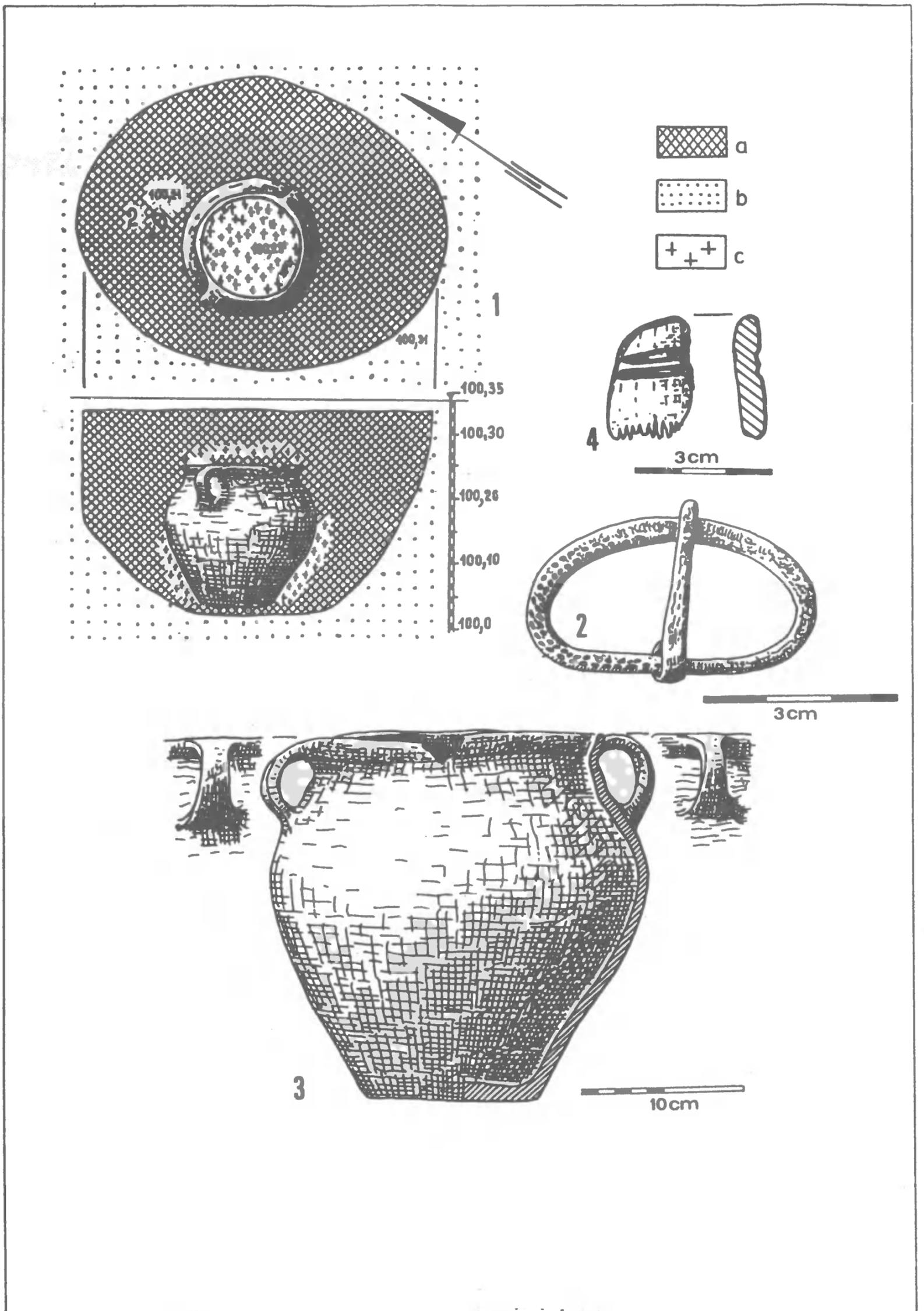

Ryc. 6. Mutowo, stan. 2, gm. Szamotuły. Grób popielnicowy [obiekt nr 23 (2)] (1 - rzut poziomy i profil grobu; 2 - brązowa sprzączka; 3 - gliniana popielnica; 4 - grzebień z poroża; a - spalenizna; b - calec; c - spalone kości ludzkie). Rys. L. Fijał

Ponadto w trakcie badań zarejestrowano 44 jamy postłupowe oraz 12 jam i 1 palenisko, w którym nie stwierdzono materiału "datującego". Wobec faktu, że stanowisko jest wielokulturowe nie można tych obiektów zaliczyć do żadnej z występujących na nim archeologicznych jednostek kulturowych.

Na podstawie przytoczonych ustaleń stanowisko nr 2 w Mutowie należy zaliczyć do stanowisk wielokulturowych o szerokich ramach chronologicznych (cementarzyska z elementami osadniczymi). Wyróżniono tutaj pochówki kultury pomorskiej datowane na okres Hallstatt D oraz kultury wielbarskiej datowane na okres od schyłku fazy B<sub>2</sub> do C<sub>1</sub> okresu wpływów rzymskich.

Zarejestrowany kremacyjny pochówek dwóch koni jest pewnym *novum* w kulturze łużyckiej. Wnosi on nowe dane do badań nad poznaniem kultury symbolicznej plemion kultury łużyckiej. Także pochówki kultury wielbarskiej dostarczają zupełnie nowych informacji, ważnych w aspekcie poznania tej kultury na terenie północnej Wielkopolski. Za najważniejsze znalezisko należy uznać pochodzącą z nekropoli wielbarskiej brązową sprzączkę do pasa z grobu popielnicowego oraz brązową fibulę z grobu szkieletowego. Są to unikatowe egzemplarze z terenu Wielkopolski.

Omawiane stanowisko ze względu na różnorodność obiektów i zabytków ruchomych należy uznać za stanowisko o dużej wartości poznawczej, szczególnie w kontekście badań nad kulturą wielbarską późnego okresu wpływów rzymskich.

## ANEKS

### WYNIKI EKSPERTYZY ANTROPOLOGICZNEJ MATERIAŁÓW KOSTNYCH ZE STANOWISKA 2 W MUTOWIE \*

#### 1. Obiekt 18, nr inw. 9/92 - grób szkieletowy

Na podstawie analizy materiału stwierdzono, że był to szkieletowy pochówek dziecka zmarłego na przełomie dzieciństwa młodszego i starszego (Inf. I/Inf. II), czyli około 6-8 roku życia.

#### 2. Popielnica z wkopu współczesnego, nr inw. 14/92

Na podstawie analizy materiału stwierdzono, że kości należały do jednego osobnika. Wielkość fragmentów kostnych i stopień zrastania trzonów kości z nasadami pozwala przypuszczać, że analizowane kości należały do dziecka

---

\*Analizę kości wykonała dr E. Miłoś z Instytutu Antropologii UAM w Poznaniu.

zmarłego w wieku 6-8 lat (Inf. I/Inf. II).

**3. Obiekt 23(2), nr inw. 15/92 - grób popielnicowy**

Na podstawie analizy materiału stwierdzono, że kości należały do jednego osobnika. Stopień obliteracji szwów czaszkowych pozwala na stwierdzenie, iż osobnik ten zmarł w wieku 20-30 lat. Wielkość kości nie wskazuje na płeć, a jedynie fakt znalezienia w grobie grzebiemnia sugerować może, że należały do osobnika płci żeńskiej.

**4. Obiekt 36, nr inw. 23/92 - grób jamowy bezpopielnicowy**

Na podstawie analizy materiału stwierdzono, że kości należały do jednego osobnika. Stopień obliteracji szwów czaszkowych pozwala na stwierdzenie, iż osobnik ten zmarł w wieku 20-30 lat. Natomiast wielkość i urzeźbienie kości długich pozwala przypuszczać, że analizowany materiał kostny należał do osobnika płci męskiej.

**5. Obiekt 37(3), nr inw. 24c/92 - grób popielnicowy**

Na podstawie analizowanego materiału stwierdzono, że kości należały do jednego osobnika. Wielkość fragmentów kostnych, stopień zrastania trzonów z nasadami oraz stan uzębienia pozwala przypuszczać, iż należały one do dziecka zmarłego w okresie dzieciństwa młodszego (3-6 lat).

**6. Obiekt 42/43, nr inw. 28c/92 - grób popielnicowy**

Na podstawie analizowanego materiału stwierdzono, że kości należały do jednego osobnika. Stan zachowania uzębienia oraz stopień obliteracji szwów czaszkowych pozwala na stwierdzenie, iż osobnik ten zmarł w wieku 40-60 lat. Natomiast urzeźbienie i wielkość kości pozwala przypuszczać, iż należały one do osobnika płci męskiej.

**7. Obiekt 45, nr inw. 29c/92 - grób podkloszowy**

Na podstawie analizy materiału nie można ustalić płci, ani wieku osobnika do którego należały. Można jedynie przypuszczać, że są to kości ludzkie.

**8. Obiekt 55, nr inw. 33/92 - grób jamowy bezpopielnicowy**

Na podstawie analizy materiału stwierdzono, że kości należały do jednego osobnika. Stan zachowania szwów czaszkowych oraz brak wolnych nasad kości długich pozwala na stwierdzenie, iż osobnik ten zmarł w wieku 15-20 lat. Natomiast ukształtowanie łuski kości czołowej oraz wielkość i urzeźbienie kości pozwala przypuszczać, że należały one prawdopodobnie do osobnika płci męskiej.

**9. Obiekt 74, nr inw. 46/92 - grób jamowy bezpopielnicowy**

Na podstawie analizy materiału stwierdzono, że kości należały do dwóch osobników. Stan obliteracji szwów czaszkowych pozwala na stwierdzenie, iż zmarli oni w wieku 20-40 lat. Natomiast wielkość i urzeźbienie kości pozwala przypuszczać, iż należały one do osobników różnej płci (kobieta i mężczyzna).

**10. Obiekt 76, nr inw. 48a/92 - grób popielnicowy (zniszczony)**

Na podstawie analizowanego materiału stwierdzono, że kości należały przynajmniej do trzech osobników. Stan zachowania uzębienia oraz stopień obliteracji szwów czaszkowych pozwala na stwierdzenie, iż jeden z tych osobników zmarł w wieku 15-20 lat, zaś dwaj w wieku 20-40 lat. Ukształtowanie, wielkość i urzeźbienie kości pozwala przypuszczać, iż należały one do młodej kobiety i dwóch mężczyzn.

**Rettungsgrabungen (Fundstelle 2) in Mutowo  
Gem. Szamotuły, Woiwodschaft Poznań**

Zusammenfassung

Die durch Museum - Zamek Górków in Szamotuły, im Juli 1992 durchgeführten Ausgrabungen waren Fortsetzung der früheren Arbeiten in dieser Fundstelle. Während der Ausgrabungen wurde eine Fläche von 3,3 Aren untersucht und dabei insgesamt 114 Befunde freigelegt, die mit einem Mehrkulturgräberfeld und einer Siedlung verbunden waren. Sie waren mit der Lausitzer, Pommerschen und Wielbark Kultur sowie mit dem frühen Mittelalter und mit der Neuzeit verbunden. Als interessantester Befund, verbunden mit der Bevölkerung der Lausitzer Kultur, ist die Brandgrab von zwei Pferden zu anerkennen, die ein gewisses *Novum* bei den Forschungen über die symbolische Kultur dieser Zeit ist. Im Rahmen der Pommerschen Kultur sind u.a. Urnengräber und ein Glockengrab besonders bemerkenswert, die auf Hallstatt D datiert werden. Mit der Wielbark Kultur sind ein Skelett - und ein Urnengrab zu verbinden. Sie sind auf Ende der Stufe B bis C der Römischkaiserzeit datiert. Die 2 frühmittelalterlichen Befunde werden auf VI-VII. Jh. und XI-XII Jh. datiert. Die Ausgrabungen werden fortgesetzt.

Abbildungen

Abb. 1. Mutowo, Fst. 2, Gem. Szamotuły. Lageplan. Gez. R. Pietrzak

Abb. 2. Mutowo, Fst. 2, Gem. Szamotuły. Tonurnen der Pommerschen Kultur (1 - loser Fund; 2 - gegenwärtiger Aufschlag; 3 - Grundriß und Profil des Objektes (Grab) Nr. 37(3); 4 - Urne und Schale aus dem Objekt Nr. 37(3); a - Humus; b - Brandreste; c - Untergrund). Gez. L. Fijał

Abb. 3. Mutowo, Fst. 2, Gem. Szamotuły. A. Glockengrab (Objekt Nr. 45) (1 - Grabgrundriß und -profil; 2 - Glocke). B. Bronzefundenauswahl aus dem Objekt Nr. 41 (3) und aus neuzeitigen Objekten (4-5) (a - Humus, b - graubrauner Sand; c - Untergrund). Gez. L. Fijał

Abb. 4. Mutowo, Fst. 2, Gem. Szamotuły. Skelettgrab (Objekt Nr. 18) (1 - Grabgrundriß und -profil; 2a - Bronzefibel; a - Humus; b - graubrauner Sand; c - hellgraubrauner Sand; d - Untergrund). Gez. L. Fijał

Abb. 5. Mutowo, Fst. 2, Gem. Szamotuły. Urnengrab (Objekt Nr. 42/43) (1 - Grabgrundriß; 2 - Tonurne; a - Humus, b - graubrauner Sand; c - hellgraubrauner Sand; c - Untergrund). Gez. L. Fijał

Abb. 6. Mutowo, Fst. 2, Gem. Szamotuły. Urnengrab (Objekt Nr. 23 (2)) (1 - Grabgrundriß und -profil; 2 - Bronzeschnalle; 3 - Tonurne; 4 - Kamm aus Geweih; a - Brandreste, b - Untergrund; c - verbrannte menschliche Knochen) Gez. L. Fijał

Adres autora:

mgr Ryszard Pietrzak  
Muzeum - Zamek Gorków  
ul. Wroniecka 30  
64-500 Szamotuły

PAWEŁ PAWLAK, RYSZARD PIETRZAK, ANDRZEJ SIKORSKI

PALENISKA I OBIEKT KREMACYJNY Z MUTOWA, GM.  
SZAMOTUŁY, WOJ. POZNAŃSKIE, STAN. 2 - NOWE  
ASPEKTY METODYKI BADAŃ

Eksperyment, przeprowadzony na jednym z wielokulturowych stanowisk z terenu Pomorza dowiódł, że paleniska - jako najpopularniejsze urządzenia grzewcze - stanowią mogą podstawę do zupełnie nowych interpretacji, zwłaszcza w zakresie techniczno - surowcowym. Dotąd, bywały one ledwie opisywane (bardzo ogólnikowo), będąc "martwym" i w gruncie rzeczy dość "statycznym" źródłem, rejestrowanym w obozowiskach, osadach, na grodzisku, cmentarzysku lub dowolnym obiekcie proto i/lub produkcyjnym<sup>1</sup>. Badania hipotetycznych miejsc ciałopalenia należały raczej do rzadkości, a wyniki ograniczały się przede wszystkim do określenia ich funkcji, w mniejszym stopniu - lub w ogóle - do opisu ewentualnych elementów konstrukcji.

Zaproponowana metoda obserwacji, eksploracji, pomiarów i interpretacji stwarza - naszym zdaniem - dużą szansę na: 1) dokładniejszą deskrypcję pozornie jednolitych elementów konstrukcji domniemanego obiektu kremacyjnego i palenisk; 2) rozpoznanie intencjonalnie stabilnego (i mobilnego) surowca i destruktu kamiennego; 3) określenie frekwencji i lokalizację ewentualnych destruktyw kamienych narzędzi w obrębie palenisk/ognisk i w konstrukcji obiektu kremacyjnego; 4) rekonstrukcję intensywności i hipotetycznej długości użytkowania obiektów; 5) pomiaru masy kamienia, wykorzystanego do budowy bruku (wieńca) pojedynczego obiektu grzewczego lub całej grupy w ramach osady lub cmentarzyska; 6) rejestrację niektórych "urządzeń" kuchennych (tzw. podstawki) i specyficznych detali konstrukcyjnych, niezbędnych do funkcjonowania danego obiektu; 7) dokładniejszego rozpoznania palenisk/ognisk lub innych obiektów z osad albo - co trudniejsze - z cmentarzysk.

---

<sup>1</sup> Por. A. Sikorski, Nowe aspekty metodyki badań palenisk, Sprawozdania Archeologiczne, 43, 1991, s. 319-328.

Podjęty eksperyment stanowi więc kontynuację badań, jakie prowadzone są w Instytucie Prahistorii UAM od 1990 r. Tym razem skoncentrowano uwagę na trzech grupach obiektów, które znaleziono w 1992 r. na stanowisku wielokulturowym w Mutowie (stan. 2). Wszystkie zbudowane były z kamieni, w obrębie których stwierdzono mniej lub bardziej intensywne ślady spalenizny i węgla drzewnych. Generalnie, są to zatem znaleziska "stałe", związane z cmentarzyskiem ludności kultury pomorskiej i wielbarskiej oraz z dość słabo zbadaną osadą wczesnośredniowieczną (z fazy A/B - D/E<sub>1</sub>). Z mutowskiej nekropoli wybraliśmy: domniemane miejsce kremacji (kultura pomorska - obiekt 41) i paleniska/ogniska (kultura wielbarska - obiekty 103-106), natomiast z osady otwartej tylko 1 palenisko (obiekt 107). Wszystkie omawiane tutaj znaleziska uznajemy za obiekty wolnostojące. Ze zrozumiałych względów opis, zestawienie wyników i wnioski zostaną więc przedstawione w dwóch osobnych podrozdziałach.

### **Obiekty z cmentarzyska**

Obecny eksperyment w znacznym stopniu poszerza krąg naszych zainteresowań o nową kategorię znalezisk, które - jak się wydaje - musiały spełniać istotną funkcję symboliczną na cmentarzysku w Mutowie. Baza informacyjna o miejscach, w których przypuszczalnie dokonywano kremacji zwłok oraz o paleniskach/ogniskach, odkrywanych na nekropolach np. ludności kultury łużyckiej<sup>2</sup>, przedrzymskich i okresu wpływów rzymskich<sup>3</sup>, uzmysławia złożoność zagadnienia, nie wykluczając tym samym - co najmniej - kilku możliwości interpretacyjnych. W związku z tym, niektóre sugestie mogą się okazać bardzo hipotetyczne i wymagać będą możliwie najszybszej weryfikacji.

W niniejszym podrozdziale zwracamy uwagę na niektóre elementy surowcowo-konstrukcyjne obiektów, które zbudowano z kamieni w strefie cmentarzyska ludności kultury pomorskiej (w 1992 r. zarejestrowano 3 groby w odległości 1-16 m od obiektu kremacyjnego - por. ryc. 1), kultury wielbar-

<sup>2</sup> Por. T. Malinowski, Obrządek pogrzebowy ludności kultury łużyckiej w Polsce, *Przegląd Archeologiczny*, 14, 1961, s. 57-58, 68-71, 110-112; A. Gałęzowska, Cmentarzysko ludności kultury łużyckiej w Byszynie, województwo koszalińskie, *Fontes Archaeologici Posnanienses*, 37, 1992, s. 82-83.

<sup>3</sup> Por. H. Machajewski, Cmentarzysko ludności kultury oksywskiej na stan. 39 w Dębczynie, woj. Koszalin, *Koszalińskie Zeszyty Muzealne*, 11, 1981, s. 37n.; A. Niewęglowski, Wierzenia eschatologiczne i obrządek pogrzebowy, (w:) J. Wielowiejski (red.), *Późny okres lateński i okres rzymski, Prahistoria ziem polskich*, t. 5, Wrocław 1981, s. 436-447.

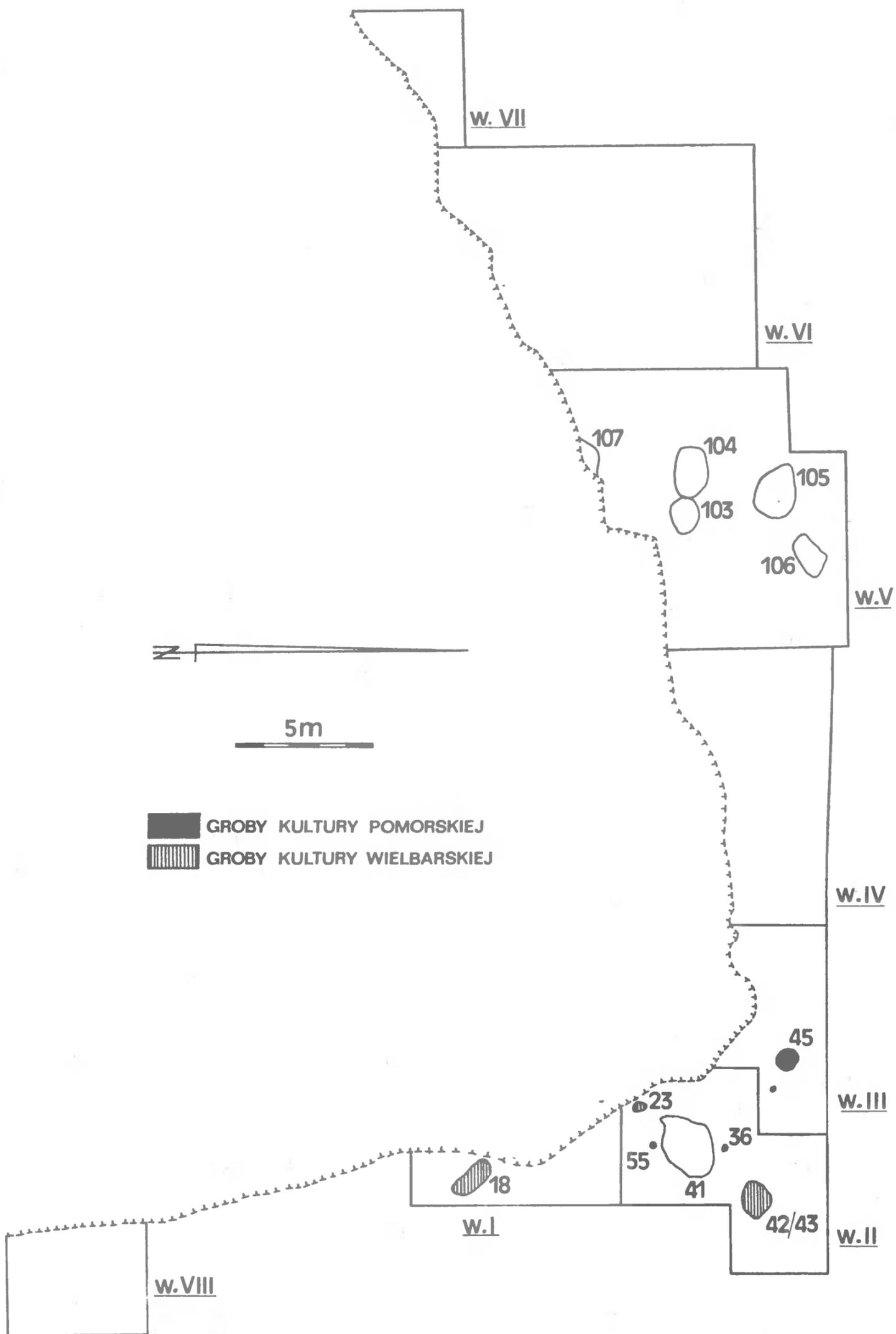

Ryc. 1. Mutowo, stan. 2, gm. Szamotuły. Lokalizacja obiektów. Rys. P. Pawlak

skiej (paleniska, w wyraźnym skupieniu, w odległości 19 - 25 m od grobów, jakby "zamykają" od zachodu teren cmentarzyska) oraz we wschodniej peryferii stanowiska (?) osady wczesnośredniowiecznej (np. obiekty 81, 102, 107).

Obiekt kremacyjny - kultura pomorska (obiekt 41) - por. ryc. 1:2

W zarysie poziomym nieregularnie owalny. Zarejestrowane wymiary intensywnej spalenizny sięgają 2,2 x 1,35 m, zaś sam dość regularny [wielowarstwowy(?)] układ kamieni ułożony na linii wschód-zachód, ma wielkość 1,2 x 0,95 m. Zachowana konstrukcja kamienna nie odzwierciedla zatem pierwotnego układu, bowiem "negatywy" ciemno-szarobrunatnego piasku ewidentnie świadczą o zniszczeniach obiektu. Wieniec kamienny jest - jak można zakładać - zaledwie fragmentem spągu hipotetycznego miejsca ciałopalenia. Niewykluczone, że spora część bruku (obudowy) kamiennej osunęła się w kierunku południowo-zachodnim, miażdżąc naczynia - por. ryc. 2. Poza względnie "czytelną" obudową znaleziono (w południowej części jamy) 2 fragmenty przedmiotów brązowych. Nie odnotowano natomiast żadnych śladów kości ludzkich (w północno-wschodniej części, przy kamieniach znaleziono kawałki kości zwierzęcych). Na uchwyconym poziomie obiekt był maksymalnie zagłębiony w podłoże do 0,26-0,4 m. W północno-wschodnim fragmencie pojawiły się bardzo wyraźne ślady intensywnej spalenizny i kawałki przepalonego drewna (dopalenie się paliwa drewnianego przy nawiewie od zachodu). W wypełnisku przeważał zdecydowanie silnie rozdrobniony (rozkruszony) surowiec kamienny (o wielkości 5,1-10 cm - 115 kawałków), który w dużych ilościach rejestrowano zwłaszcza w stropie obiektu - (por. tabela 1).

Inwentarz: 99 fragmentów ceramiki, 2 kawałki przedmiotów z brązu (nadtopione), fragmenty kości zwierzęcych. Obiekt został zbudowany ze 192 kamieni o wadze 221,4 kg.

Paleniska/ogniska - kultura wielbarska (obiekt 103-106) - por. ryc. 1:3-4

P a l e n i s k o / o g n i s k o - o b i e k t 1 0 3

Opisywany obiekt jest najmniejszym z ognisk/palenisk, tworzących wyraźne skupienie w zachodniej peryferii cmentarzyska. Dość duże zagęszczenie na niewielkiej powierzchni (odległości między obiektami wynoszą: 0 - 1 - 1,7 m) stanowić może dodatkowy argument potwierdzający - w jakimś stopniu - postawioną hipotezę, o czynnościach podejmowanych obok grobów ciałopalnych ("Do tych aktów pietyzmu zaliczamy więc i palenie na grobach ogni, które mają ogrzać duszę i oświetlić jej drogę na tamten świat lub też odpędzić duszę, przed

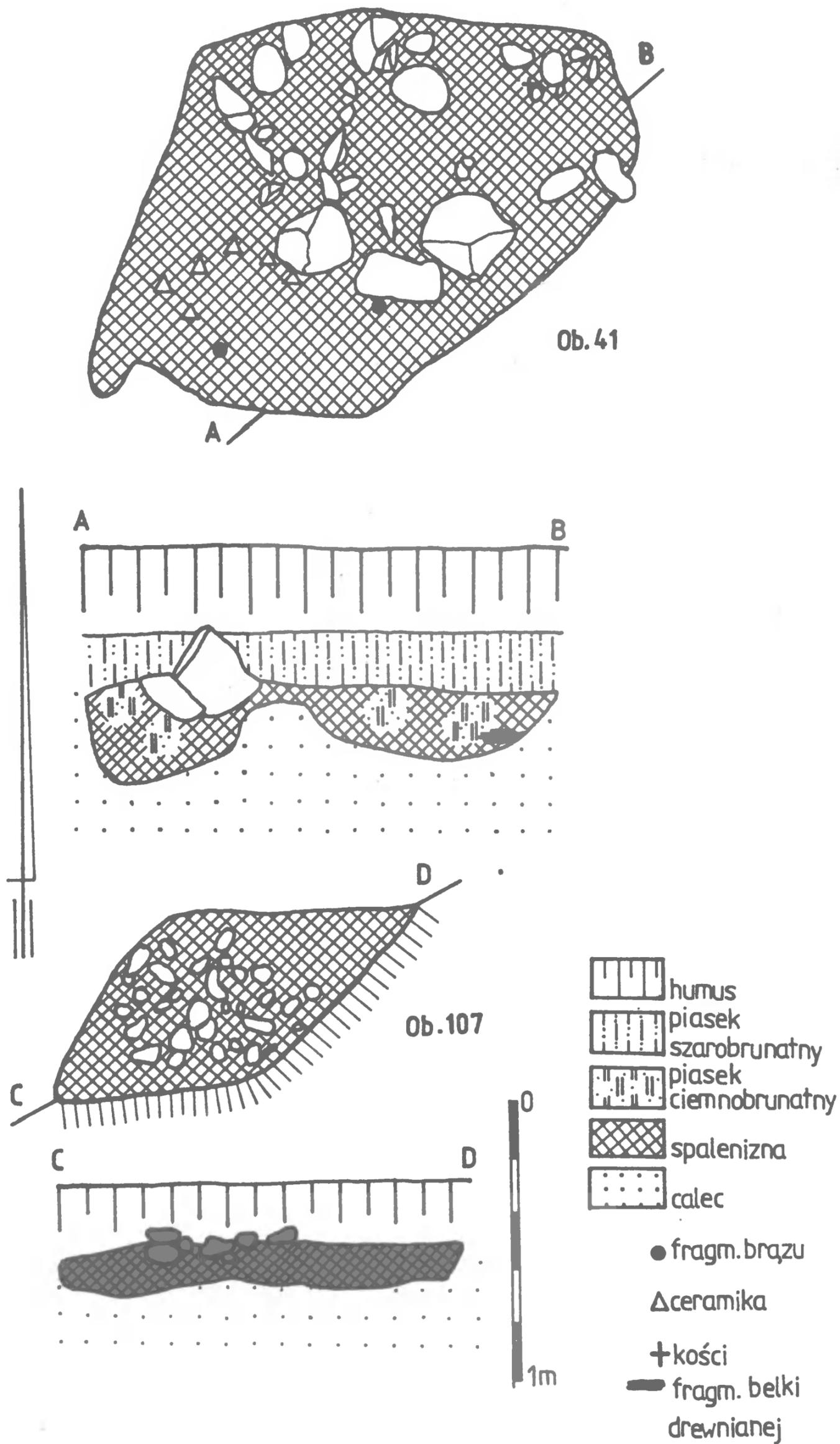

Ryc. 2. Mutowo, stan. 2, gm. Szamotuły. Domniemany obiekt kremacyjny z cmentarzyska ludności kultury pomorskiej (obiekt nr 41) i wczesnośredniowieczne palenisko z osady otwartej (obiekt nr 107). Rys. P. Pawlak

którą pozostali przy życiu pragną się ustrzec..."<sup>4</sup>.

Palenisko zostało więc zbudowane na linii wschód-zachód z bardzo małych i małych kamieni polnych. Wymiary zachowanej jamy paleniskowej: 1,25 x 1 m; wielkość uchwyconej konstrukcji kamiennej obiektu - 1 x 0,75 m. Nieco rozwleczonego układu kamieni (ułożonych kilkuwarstwowo w obrębie zewnętrznego wieńca) wskazuje niezawodnie, że zarejestrowano jedynie "środkową" i spągową część wypełniska obiektu, który w centralnej części, na dnie, wyłożony był dużymi, "płaskimi" kamieniami o parametrze "z" 15,1 - 20 cm. Względnie duże rozdrobnienie surowca kamiennego, ślady spękań, wreszcie kruszący się materiał kamienny świadczą zapewne o wysokich temperaturach, jakie prawdopodobnie osiągnęto podczas eksploatacji tegoż paleniska/ogniska.

Inwentarz: 4 fragmenty ceramiki. Obiekt zbudowany został z 211 kamieni o wadze 58,7 kg.

#### P a l e n i s k o / o g n i s k o - o b i e k t 1 0 4

Bezpośrednio obok opisanego już obiektu 103, zarejestrowano, zdecydowanie większy, bardziej masywnie zbudowany obiekt, usytuowany na osi wschód-zachód. Wymiary jamy paleniskowej wynoszą: 1,75 x 1,18 m, natomiast częściowo zniszczona konstrukcja kamienna ogniska mogła mieć prawdopodobnie rozmiary w granicach: 1,2 x 0,85 m. Zapewne był to układ zwarty (?) - dwu/trzywarstwowy - z większymi kamieniami polnymi, ułożonymi dookoła właściwego bruku. Jama paleniskowa, w profilu misowata, płytka, o miąższości maksymalnej do 0,20 m. Silnie rozdrobniony, czasami kruszący się materiał kamienny również poświadcza osiągnięcie progu wysokich temperatur.

Inwentarz: 12 fragmentów ceramiki. Obiekt zbudowany był z 376 kamieni o wadze 72,22 kg.

#### P a l e n i s k o / o g n i s k o - o b i e k t 1 0 5

Zdecydowanie za największe uznać trzeba ognisko, zlokalizowane między obiektem 104 i 106. Zachowane zarysy jamy wynoszą: 1,8 x 1,25 m, natomiast wielkość właściwej konstrukcji kamiennej można rekonstruować w granicach: 1,6 x 1,1 m. Obiekt zalegał na osi wschód-zachód. Układ - głównie bardzo rozdrobnionych, małych kamieni polnych-"średnio" zwarty, bez rozpoznawalnego bruku paleniskowego, mimo, że materiał zalegał wielowarstwowo. Jama paleniskowa zagłębiona była do 0,32 m.

---

<sup>4</sup> T. Malinowski, op. cit., s. 91.

Inwentarz: 2 fragmenty ceramiki. Obiekt był zbudowany z 244 kamieni o wadze 59,7 kg.

#### **P a l e n i s k o / o g n i s k o - o b i e k t 1 0 6**

Kolejne, lepiej zachowane ognisko, usytuowane było na linii północno-wschodniej - południowozachodniej. Funkcjonowało ono w jamie o wymiarach: 1,65 x 0,93 m, podczas gdy sam układ - małych i średnich kamieni polnych - był "czytelny" na powierzchni 1,05 x 0,75 m. Również i w tym przypadku nie można mówić o ułożeniu w obiekcie typowego bruku kamiennego. Kamienie, zalegające wielowarstwowo, posiadały ślady działania ognia, palenisko zaś było maksymalnie zagłębione w podłoże do 0,2 m. Tylko w centralnej części obiektu odnotowano bardziej zwarty układ kamieni.

Inwentarz: 2 fragmenty ceramiki. Obiekt był zbudowany z 202 kamieni o wadze 40,9 kg.

#### **Obiekt z osady wczesnośredniowiecznej**

##### **P a l e n i s k o - o b i e k t 1 0 7 - p o r. r y c. 1:2**

Pełna analiza wielkości, kształtu i ewentualnych detali konstrukcyjnych tego obiektu jest utrudniona, bowiem udało się wyeksplorować jedynie 1/2 lub 1/3 paleniska. Obiekt zarejestrowany został w skarpie wybierzyska piasznicy, dlatego też wszelkie wyniki pomiarów uznać trzeba za szacunkowe, acz nie pozbawione określonych walorów poznawczych. Przypuszczalnie mogło to być palenisko o zarysie owalnym (?) - niewykluczone - że z brukiem kamiennym, odpowiednio mniejszym od zarysów jamy. Tworzyły go raczej małe i średnie całe kamienie polne, ułożone -co najmniej - dwuwarstwowo. Ze zrozumiałych powodów nie można więc określić wielkości obiektu. Głębokość maksymalna zachowanej jamy paleniskowej wynosi 0,19 m. Palenisko zalega w strefie "rozrzedzonego" osadnictwa wczesnośredniowiecznego, a dostępny materiał ceramiczny zaliczyć można - z pewnymi zastrzeżeniami - do wczesnośredniowiecznej fazy A-B w Wielkopolsce.

Inwentarz: 11 fragmentów ceramiki. Obiekt zbudowany został z 118 kamieni (gdyby przyjąć, że była to 1/2 paleniska = 236 kamieni, 1/3 = 354 kamieni) o wadze 17,7 kg (cały obiekt mógłby ważyć odpowiednio 35,4 kg lub też 53,1 kg).

#### **Wyniki badań**

Poczynione przez nas obserwacje podczas oczyszczania i eksploracji każdego z opisanych wcześniej obiektów miały za zadanie rozpoznanie, dokładną analizę, wreszcie rekonstrukcję poszczególnych etapów budowy (rozbudowy) i intencjo-

nalnego "zagospodarowania" całej powierzchni domniemanego miejsca kremacji zmarłych i palenisk/ognisk (na cmentarzysku i osadzie). Ponadto, ważne było rozstrzygnięcie - bądź wskazanie na niektóre - kwestii, poświadczających specyfikę obiektów, związanych z cmentarzyskiem i typowym obiektem grzewczym, odkrywanym na osadach. Niestety, i tym razem nie udało się udzielić odpowiedzi na pytania: co do jednorazowego i wielokrotnego (ciągłego) użytkowania palenisk z osad<sup>5</sup> oraz co do warunków, w jakich zapewne funkcjonowały obiekty kremacyjne i ogniska/paleniska na nekropolach z ciepłym obrządkiem pogrzebowym. Niemniej, spróbujemy opisać kilka wybranych cech, wskazując przy tym na najbardziej charakterystyczne, ważne dla rekonstrukcji etapów budowy obiektów wolnostojących.

O b i e k t 4 1 (ryc. 2) - konstrukcja ze średnich, dużych i bardzo dużych kamieni polnych, która tworzy dość zwarty wieniec, bez śladów bruku "wypełniającego" środkową część obiektu. Domniemane miejsce kremacji składało się prawdopodobnie z dwóch jam: w północno-wschodniej (tej z wieńcem kamieni) odbywała się kremacja, natomiast spalone szczątki (?) zsypywano do jamy w południowo-zachodnim fragmencie obiektu (tutaj znaleziono kawałki brązu i fragmenty ceramiki). Ślady po nadpalonym drewnie, zarejestrowane bezpośrednio przy zachodnim fragmencie obudowy kamiennej, świadczą o dłuższym dopalaniu się (żarzeniu) paliwa drewnianego w zawietrznej części obiektu.

O b i e k t 1 0 3 (ryc. 3) jako jedyny posiadał małą "płytę grzewczą" (0,4 x 0,4 m), zbudowaną z dwu warstw płaskich kamieni, która pozwalała - jak można zakładać - na kilkakrotne użytkowanie (bez dodatkowych "wzmocnień" wypełniska) tego obiektu<sup>6</sup>.

Pozostałe paleniska/ogniska, związane z cmentarzyskiem ludności kultury wielbarskiej (obiekty 104-106) posiadały wyraźne ślady po zewnętrznej obudowie kamiennej (wieniec), bez wykładania brukiem wewnętrznej powierzchni obiektu. Odmienną konstrukcję zarejestrowano we fragmencie paleniska z osady, gdzie cały, zwarty (?) bruk kamienny, tworzył specyficzną płytę grzewczą, wyłożoną całymi kamieniami.

---

<sup>5</sup> Por. A. Sikorski, op. cit., s. 326-327.

<sup>6</sup> Por. A. Sikorski, op. cit., s. 323.

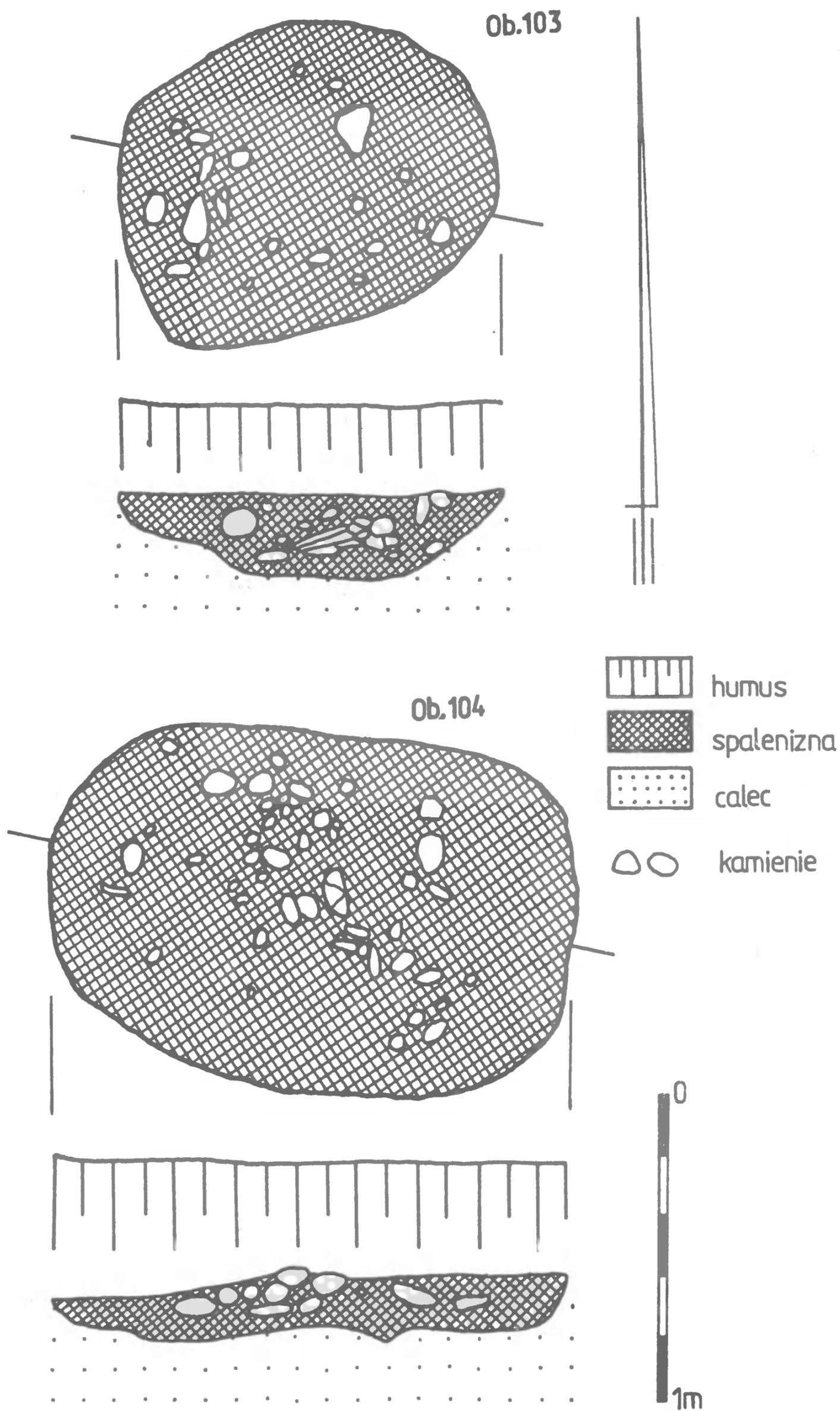

Ryc. 3. Mutowo, stan. 2, gm. Szamotuły. Paleniska/ogniska z cmentarzyska ludności kultury wielbarskiej (obiekty nr 103 i 104). Rys. P. Pawlak

### O r g a n i z a c j a p r z e s t r z e n n a o b i e k t ó w

Zaproponowana metoda obserwacji i pomiaru niektórych elementów składających się na bruk i/lub wieniec kamienny umożliwia względnie precyzyjną deskrypcję poszczególnych etapów budowy (rozbudowy) i eksploatacji obiektów. Naszą uwagę skoncentrowaliśmy m. in. na określeniu układu i elementów konstrukcji kamiennych oraz próbie określenia rozdrobnienia i rozpoznanych destruktyw kamieni, będących egzemplifikacją intensywnego użytkowania tychże obiektów. W mniejszym stopniu pomocne były pozostałe elementy ruchomego inwentarza archeologicznego (fragmenty ceramiki), które - poza obiektem 41 - nie wniosły żadnych istotnych ustaleń do funkcji i warunków eksploatacji obiektów na nekropoli i osadzie wczesnośredniowiecznej.

Wśród materiału kamiennego odnotowano przesunięcia rzędu 0,05 - 0,08 - 0,1 m (zatem są to kamienie spękanne, które mogły ulec rozsunięciu pod wpływem wysokich temperatur lub innych czynników naturalnych, przy minimalnym udziale człowieka). Wydaje się więc, że do budowy tychże obiektów użyty został surowiec, który zgromadzono jednorazowo, bez dodatkowych uzupełnień i "napraw" w obrębie wieńca i bruku kamiennego.

### P o d z i a ł k a m i e n i

Naszą obserwację *in situ* skupiliśmy generalnie na kilku elementach, tzn. na rejestracji ogólnego układu kamieni w wypełniku jamy obiektu kremacyjnego i/lub paleniskowego, ze szczególnym uwzględnieniem kamieni ze śladami obróbki (wtórnie wyzyskiwanymi, jako składnik bruku lub obstawy kamiennej), całych kamieni i surowca rozkruszonego (ostrokrawędzistego), poświadczającego bądź powtórne (wielokrotne) wykorzystanie kamienia, bądź intensywną eksploatację, w strefie obłożonej kamieniami.

Z ogólnego zestawienia wynika, że pojedyncze kamienie ze śladami obróbki zarejestrowano w dwu paleniskach/ogniskach z kultury wielbarskiej (obiekt 103 i 105) (por. tabela 1-2). Przypuszczalnie mogły to być podstawki albo fragmenty żaren, które stanowiły najbardziej stabilny element konstrukcji bruku (?). Pozostałe kamienie (małe i średnie) uznać trzeba za destrukty eksploatacyjne (defekty mechaniczne i defekty będące egzemplifikacją "szoku termicznego", jaki nastąpił podczas nagrzewania - studzenia kamieni).

### W i e l k o ś c i k a m i e n i

Pomiar wielkości surowca i destrukty kamiennego w obiektach został przeprowadzony za pomocą parametru "z", który dotąd stosowano do pomiaru

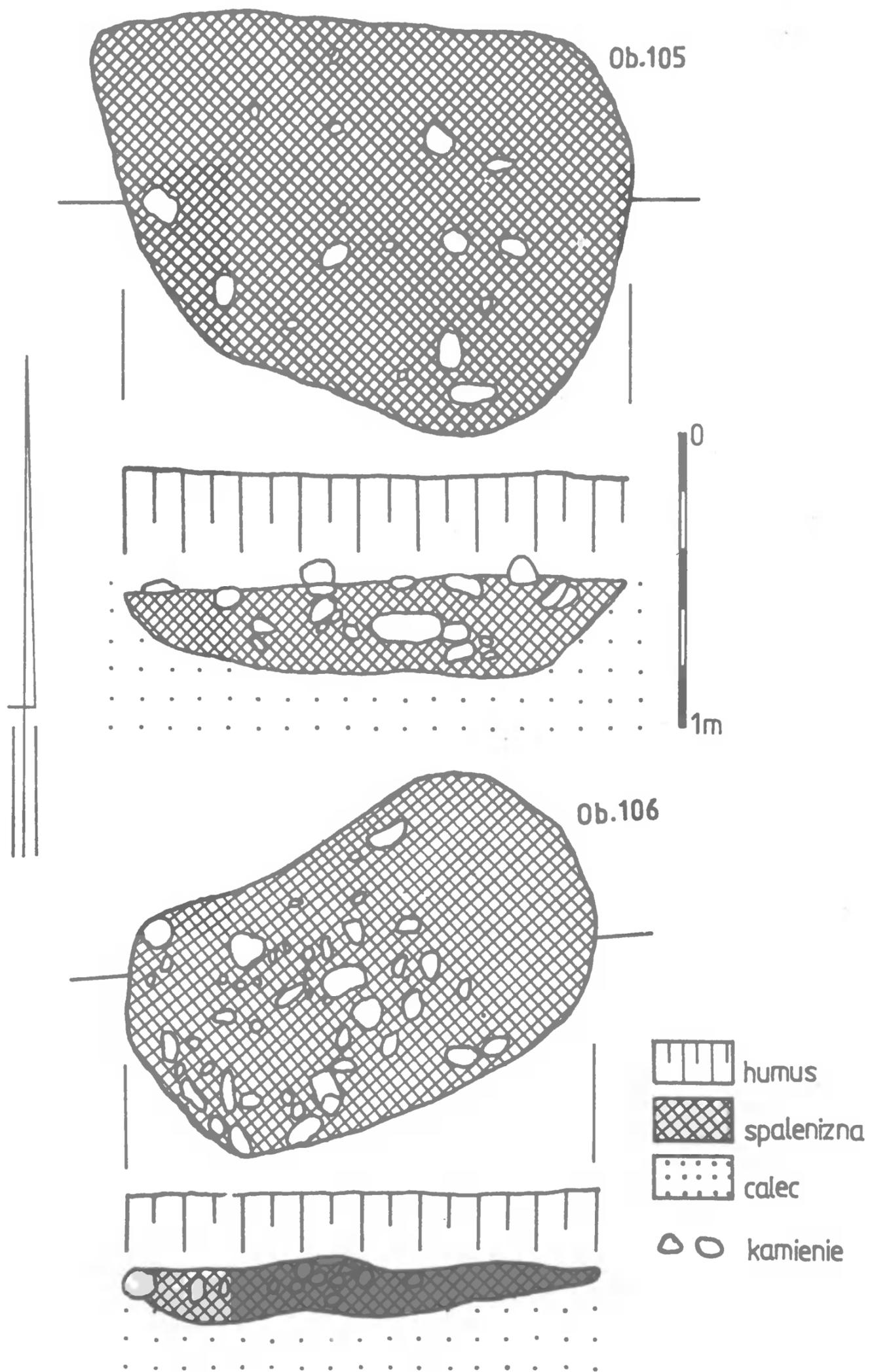

Ryc. 4. Mutowo, stan. 2, gm. Szamotuły. Paleniska/ogniska z cmentarzyska ludności kultury wielbarskiej (obiekty nr 105 i 106). Rys. P. Pawlak

wielkości pojemników ceramicznych<sup>7</sup>. Do naszych potrzeb wydzieliliśmy 7 grup wielkościowych (por. tabela 1 - 3), które grupują kamienie o przekątnych od 1 - 35/40 cm. Chcemy teraz zwrócić uwagę na pewne tendencje w zachowanej substancji reliktovej obiektów.

Domniemane miejsce kremacji - obiekt 41 - wielkość "z" najmniejszego kamienia wynosiła 2 cm, największego zaś 40 cm. Zakładając, że obiekt musiał być względnie intensywnie eksploatowany - jednorazowo lub wielokrotnie - znalezienie zaledwie 7 całych kamieni (surowiec o wielkości 5,1 - 15 cm) zdaje się najlepiej potwierdzać tęże hipotezę. Rozdrobnionych kawałków było aż 185! Odnotowaliśmy absolutną dominację klasy 5,1 - 10 cm (60 % całego zbioru), przy raczej małym udziale dużych (25,1 - 30 cm - 1 %) i bardzo dużych (1,5 %), częściowo rozłupanych kamieni polnych (tworzących zewnętrzną obudowę obiektu).

Paleniska/ogniska ludności kultury wielbarskiej (obiekty 103 - 106) - również w tychże obiektach zarejestrowaliśmy przewagę silnie rozdrobnionych kamieni polnych. Stanowiły je kawałki bardzo małe ("z" - 0 - 5 cm) i małe ("z" 5,1 - 10 cm), które w dostępnych zbiorach kamieni pojawiły się w ilości: obiekt 103 - 77,2 %, 104 - 82,4 %, 105 - 73,4 % i 106 - 81,7 %. Jedynie sporadycznie potwierdzone zostały całe kamienie z prawie wszystkich klas wielkościowych.

Palenisko wczesnośredniowieczne - obiekt 107 - ułożone zostało tylko z całych kamieni (z przewagą "średniego" surowca kamiennego o "z" 5,1 - 10 cm - 57,1 %), tworzących dość zwarty bruk (?). Przyjąć więc można, że było to prawdopodobnie zupełnie "nowe" lub też krótkotrwale użytkowane urządzenie grzewcze.

**W a g a**

W celu poznania masy surowca zważone zostały wszystkie kamienie, jakie udało się zarejestrować w wypełniskach obiektów, które - w jakimś stopniu - odzwierciedlają pierwotną ilość surowca, niezbędnego do budowy obiektów (por. tabela 1 - 3). Przy założeniu, że analizujemy kompletny zestaw kamieni, za najbardziej masywny uznać trzeba materiał z obiektu kremacyjnego kultury pomorskiej - obiekt 41. Zgromadzone 192 kamienie polne ważyły 221,4 kg. Odpowiednio "lżejsze" okazały się paleniska/ogniska z cmentarzyska ludności kultury wielbarskiej. Obiekt 103 (221 ułamków kamienia - 58,7 kg), 104 (376 kamieni - 72,22 kg), 105 (244 - 59,7 kg) i 106 (202 - 40,9 kg) dowodzą, że w ich przypadku nie przywiązywano specjalnego znaczenia do zebrania

---

<sup>7</sup> Por. H. A. Nordstrom, Neolithic and A-Group Sites. The Scandinavian Joint Expedition to Sudanese Nubia Publications, t.3, Uppsala-Lund 1972, s. 78-79 oraz ryc. 4:1.

odpowiednio dużej masy kamieni i - co więcej - do budowy zwartej konstrukcji bruku<sup>8</sup>. Pełnego obrazu dopełniają dane o częściowo zachowanym palenisku wczesnośredniowiecznym (119 kamieni - 17,7 kg), w którym, gdyby przyjąć że wyeksplorowano 1/2 wypełniska, winno znajdować się 236 całych (?) kamieni polnych, o łącznej wadze 35,4 kg.

### Wnioski

Przeprowadzony eksperyment powinien zwrócić uwagę zasadniczo na trzy podstawowe kwestie. Po pierwsze, zasygnalizowanie, jaką potencjalną masę surowca i destruktyw kamieni (włączając wykorzystywane wtórnie destrukty narzędzi) należało by zebrać, aby skonstruować podstawowy obiekt grzewczy na osadzie lub ognisko/palenisko o przeznaczeniu symbolicznym na cmentarzysku. Drugim składnikiem analizy mogą być sugestie - formułowane na podstawie obserwacji elementów konstrukcji - odnośnie do ich funkcji. Wreszcie możliwe jest postawienie hipotezy, o potencjalnym zapotrzebowaniu na kamień na cmentarzysku lub osadzie, gdzie budowano niezbędne obiekty o funkcji symbolicznej lub grzewczej, wykorzystując surowiec lub destrukty kamienne.

Obiekt kremacyjny z Mutowa, zbudowany z 221,4 kg kamieni, stanowi jedyny - jak dotąd - zespół, który dokładnie zważono. Dostępna baza źródłowa nie pozwala więc na wnioski, które rozstrzygały by o ilości, wielkości i detalach konstrukcji oraz okresie eksploatacyjnym miejsca ciałopalenia. Dość problematyczna interpretacja niektórych z "obiektów o funkcji kultowej" nie pozwala określić: ilu zmarłych spalono na jednym stosie kremacyjnym? Pewną wskazówką może być jednak sytuacja, stwierdzona na cmentarzysku ludności kultury oksywskiej, gdzie prawdopodobnie jeden obiekt kremacyjny "obsługiwał" aż 27 grobów<sup>9</sup>.

Drugą grupę stanowią paleniska/ogniska, które zarejestrowano na obiekcie w Mutowie, stan. 2. I tutaj skromna baza źródłowa nie upoważnia nas do postawienia jakichkolwiek hipotez. Dość ważnym stwierdzeniem jest fakt, że średnia masa surowca kamiennego w palenisku/ognisku cmentarnym wynosi 57,9 kg, a zatem są to obiekty budowane mniej masywnie, od palenisk rozpoznanych na osadach kultury wielbarskiej<sup>10</sup>. Porównawczo przytoczyć

---

<sup>8</sup> Nie pełniły one funkcji grzewczej, ale raczej symboliczną.

<sup>9</sup> Por. H. Machajewski, op. cit., s. 37 oraz ryc. 2;9.

<sup>10</sup> Według mgr A. Gałęzowskiej z Muzeum Archeologicznego w Poznaniu na osadzie ww. kultury w Stroszkach, stan. 1, gm. Nekla, woj. poznańskie, spośród 47 odkrytych palenisk (i 6 o nieokreślonej chronologii) 23 obiekty grzewcze miały wymiar 0,5 x 1 m, 20 palenisk było o wymiarach 1 x 1,5 m a 4 o wielkości 1,5 x 2 m.

można masę dużego, dobrze zachowanego paleniska z osady ludności kultury oksywskiej, ułożonego prawie z 200 kg kamieni (obiekt o wymiarach 2,12 x 1,04 m)<sup>11</sup>. Obiekty związane przypuszczalnie z cmentarzyskiem wielbarskim zdają się być zatem mniejsze i konstruowane z rozdrobnionych (niewykluczone, że wtórnie wykorzystywanych) kamieni, bez budowy klasycznych bruków, znanych z osad. Także i do palenisk/ognisk z nekropoli mutowskiej brakuje nam - jak na razie - materiału porównawczego, dlatego poza deskrypcją, pomiarem masy surowca i stwierdzeniu, że rozpalono je na obrzeżu cmentarzyska, nie możemy niczego więcej powiedzieć.

Jedyne palenisko z osady wczesnośredniowiecznej stanowić może tło porównawcze dla przyszłych badań nad obiektami grzewczymi z otwartych i obronnych stanowisk wczesno - i późno średniowiecznych. Niemniej zauważona "reguła" wykładania bruku paleniska całymi kamieniami polnymi, świadczy o dość starannym doborze surowca, który składał się na płytę grzewczą obiektu osadowego.

Warto też wspomnieć o dwóch następnych walorach poznawczych. Pierwsza grupa łączy się z lokalizacją tychże obiektów, druga zaś dotyczy ewentualnych inwentarzy "ruchomych" wyłączonych (porzuconych, zagubionych) z obiegu. Obserwacja kształtów jam, ich orientacji i ułożenia konstrukcji kamieni odzwierciedlać może - w przybliżeniu - tzw. nawietrzenie terenu. Zatem, lokalizacja obiektów na linii wschód-zachód (obiekty nr 41, 103 - 105) sugeruje, że przy przewadze wiatrów zachodnich była to optymalna decyzja użytkowników, wiążąca się z dogodnym wydmuchem dymów z obiektów o przeznaczeniu gospodarczym i symbolicznym. Mały zbiór źródeł ruchomych z omawianych tutaj obiektów dodatkowo utwierdza nas w przekonaniu o ich funkcji symbolicznej (obiekt nr 41 i 103 - 106) i grzewczej w osadzie wczesnośredniowiecznej (obiekt 107).

Przedstawiona metoda analizy, opisu i pomiaru surowca (destruktu) kamiennego nie znalazła tym razem praktycznego zastosowania, jeśli chodzi o określenie szacunkowe zapotrzebowania na kamień w osadzie lub na cmentarzysku. Wydaje się jednak, że stanowi ona dobrą kontynuację prac nad tą z pozoru "martwą", niedocenianą i liczną zarazem kategorią obiektów. Zasygnalizowana problematyka badań nad obiektami, budowanymi z kamienia, a rejestrowanymi w obrębie cmentarzysk wymaga dalszych badań, które pozwolą uzmysłwić nakłady sił i środków, jakie winny być uruchomione, aby dana grupa ludzka zabezpieczyła sobie dostateczną bazę jednego z podstawowych surowców do

<sup>11</sup>Por. A. Sikorski, op. cit., s. 320-327 oraz ryc. 2.

budowy obiektów symbolicznych i gospodarczych jakim był kamień. Badania będą kontynuowane.

Tabela 1. Mutowo, stan. 2, woj. poznańskie. Zestawienie wielkości, liczebności i wagi kamieni znalezionych w domniemanym obiekcie kremacyjnym z cmentarzyska ludności kultury pomorskiej (obiekt nr 41) i w palenisku/ognisku z nekropoli ludności kultury wielbarskiej (obiekt nr 103)

<b>Obiekt nr 41</b>						
Wielkość kamieni "z" (cm)	Kamienie całe		Kamienie rozkruszone		Kamienie obrobione	
	liczba	waga (kg)	liczba	waga (kg)	liczba	waga (kg)
0 - 5	1	0,1	51	1,7	-	-
5,1 - 10	3	0,5	115	17,5	-	-
10,1 - 15	3	2,3	66	37,3	-	-
15,1 - 20	-	-	21	38,5	-	-
20,1 - 25	-	-	7	20,5	-	-
25,1 - 30	-	-	2	12	-	-
	-	-	3	91	-	-
<b>Razem:</b>	7	2,9	185	218,4	-	-
<b>Obiekt nr 103</b>						
0 - 5	-	-	80	2,1	-	-
5,1 - 10	-	-	83	12,8	-	-
10,1 - 15	1	1,5	34	16,9	-	-
15,1 - 20	1	1,1	9	15,6	-	-
20,1 - 25	-	-	2	4,5	-	-
25,1 - 30	-	-	-	-	1	4,2
<b>Razem:</b>	2	2,6	208	51,9	1	4,2

Tabela 2. Mutowo, stan. 2, woj. poznańskie. Zestawienie wielkości, liczebności i wagi kamieni znalezionych w paleniskach/ogniskach z nekropoli ludności kultury wielbarskiej (obiekt nr 104, 105, 106)

<b>Obiekt nr 104</b>						
Wielkość kamieni "z" (cm)	Kamienie całe		Kamienie rozkruszone		Kamienie obrobione	
	liczba	waga (kg)	liczba	waga (kg)	liczba	waga (kg)
0 - 5	1	0,1	198	5,7	-	-
5,1 - 10	1	0,12	110	15	-	-
10,1 - 15	1	1	49	23	-	-
15,1 - 20	1	2	12	14	-	-
20,1 - 25	1	2,9	1	2	-	-
25,1 - 30	1	5,4	-	-	-	-
Razem:	6	11,52	370	60,7	-	-
<b>Obiekt nr 105</b>						
0 - 5	-	-	115	4	-	-
5,1 - 10	-	-	64	10	-	-
10,1 - 15	2	2,2	45	23,6	-	-
15,1 - 20	2	2,9	13	-	-	-
20,1 - 25	-	-	1	4	-	-
25,1 - 30	1	5,5	-	-	-	-
powyżej 30	-	-	-	-	1	7,5
Razem:	5	10,6	238	41,6	1	7,5
<b>Obiekt nr 106</b>						
0 - 5	-	-	100	4,7	-	-
5,1 - 10	1	0,2	64	11,1	-	-
10,1 - 15	2	2,9	32	17,5	-	-
15,1 - 20	-	-	3	4,5	-	-
Razem:	3	3,1	199	37,8	-	-

Tabela 3. Mutowo, stan. 2, woj. poznańskie. Zestawienie wielkości, liczebności i wagi kamieni znalezionych we fragmencie wczesnośredniowiecznego paleniska (obiekt nr 107)

Wielkość kamieni "z" (cm)	Kamienie całe		Kamienie rozkruszone		Kamienie obrobione	
	liczba	waga (kg)	liczba	waga (kg)	liczba	waga (kg)
0 - 5	32	0,7	-	-	-	-
5,1 - 15	68	10,1	-	-	-	-
10,1 - 15	18	5,9	1	1	-	-
Razem:	118	16,7	1	1	-	-

Herdstellen und Leichenverbrennungsobjekt  
aus Mutowo (Fundstelle 2), Gem. Szamotuły,  
Woiwodschaft Poznań - neue Aspekte der Forschungsmethodik

Zusammenfassung

Das durchgeführte Experiment hat bewiesen, daß die vorgeschlagene und schon geprüfte Beobachtungs- (*in situ*), Explorations-, Meß- und Interpretationsmethode große Chancen vor allem für folgendes gibt: 1) genauere Deskription der scheinbar einheitlichen Konstruktionselemente eines vermutlichen Leichenverbrennungsobjektes und der Herdstellen; 2) Untersuchung des intentional stabilen (und mobilen) Rohstoffes und der bearbeiteten Steine; 3) Frequenzbestimmung und Lage eventueller Reste der Steinwerkzeuge im Bereich der Herdstellen/Feuerstellen und bei der Konstruktion der Leichenverbrennungsobjekte; 4) Rekonstruktion der Intensität und hypothetischer Nutzungsdauer der Objekte; 5) Messung der Masse der zum Bau des Pflasters (Kranzes), eines einzelnen Heizobjektes oder einer ganzen Gruppe im Rahmen der Siedlung oder des Gräberfeldes gebrauchten Steine; 6) Wiederherstellung mancher "Kücheneinrichtungen" und spezifischen, zum Funktionieren des betreffenden Objektes notwendigen Konstruktionsdetails; 7) genauere Untersuchung der Herdstellen/Feuerstellen oder anderer Objekte aus den Siedlungen, bzw. - schwieriger - aus den Gräberfeldern (vgl. A. Sikorski, 1991, S. 319-328). Diesmal hatte man sich auf diesen Objekten konzentriert, die mit dem Gräberfeld der Bevölkerung der Pommerschen Kultur (Leichenverbrennungsobjekt Nr. 41), der Bevölkerung der Wielbark Kultur (Herdstellen/Feuerstellen - Objekte Nr. 103-106) und mit der noch wenig untersuchten frühmittelalterlichen Siedlung (Herdstelle - Objekt Nr. 107) verbunden sind.

Darin wurden entsprechend registriert: 192 Steine mit 221,4 kg Gewicht (vermutliches Leichenverbrennungsobjekt der Pommerschen Kultur Nr. 41 - vgl. Abb. 1:3; Tab. 1), 211 Steine mit 58,7 kg Gewicht (Feuerstelle - Objekt Nr. 103 - Wielbark Kultur - vgl. Abb. 1:3; Tab. 1), 376 Steine mit 72,22 kg Gewicht (Herdstelle/Feuerstelle - Objekt Nr. 104 - Wielbark Kultur - vgl. Abb. 1:3; Tab. 2); Steine mit 59,7 kg Gewicht (Herdstelle/Feuerstelle - Objekt Nr. 105 - Wielbark Kultur - vgl. Abb. 1:4; Tab. 2); Steine mit 40,9 kg Gewicht (Herdstelle/Feuerstelle - Objekt Nr. 106 - Wielbark Kultur - vgl. Abb. 1:4; Tab. 2); Steine mit 17,7 kg Gewicht (frühmittelalterliche Herdstelle aus der Siedlung - Objekt Nr. 107 - Wielbark Kultur - vgl. Abb. 1:4; Tab. 3).

Das Leichenverbrennungsobjekt der Bevölkerung der Pommerschen Kultur aus Mutowo (Objekt Nr. 41), gebaut aus 221,4 kg Steinen bildet - wie bisher - den einzigen Komplex, der im Bereich eines Gräberfeldes der Pommerschen Kultur genau gemessen und gewogen wurde. Die zugänglichen früheren Ergebnisse lassen also nicht zu, irgendwelche Schlußfolgerungen zu ziehen, die über Mengen, Größen und Konstruktionsdetails sowie über die Gebrauchszeit dieser Leichenverbrennungsstelle entscheiden würden.

Die zweite Gruppe bilden Herdstellen/Feuerstellen, die mit einem Gräberfeld der Wielbark Kultur (Objekte Nr. 103-106) verbunden werden. Eine ziemlich wichtige Feststellung ist die Tatsache, daß die durchschnittliche Masse der Steine in einem Kultobjekt dieses Typs 57,9 kg beträgt. Diese Objekte wurden weniger massiv gebaut als die freigelegten Herdstellen von den Siedlungen aus dieser Zeit.

Einziges Herdstelle aus der frühmittelalterlichen Siedlung (VI. - VIII. Jh. - Objekt Nr. 107) wird wahrscheinlich zu einem Vergleichshintergrund für zukünftige Untersuchungen der Heizobjekte aus den offenen und befestigten früh- und spätmittelalterlichen Fundstellen sein. Die bemerkte "Regel", daß der Herdstellenpflaster mit ganzen Feldsteinen belegt wird, kann jedoch von der sorgfältigen Auswahl des Rohstoffes zeugen, der die Heizplatte dieses Objektes bildete.

Die Ausgrabungen werden fortgesetzt.

#### Abbildungen

Abb. 1. Mutowo, Fst. 2, Gem. Szamotuły. Lage der Objekte. Gez. P. Pawlak

Abb. 2. Mutowo, Fst. 2, Gem. Szamotuły. Vermutliches Leichenverbrennungsobjekt aus dem Gräberfeld der Bevölkerung der Pommerschen Kultur (Objekt Nr. 41) und frühmittelalterliche Herdstelle aus einer unbefestigten Siedlung (Objekt Nr. 107). Gez. P. Pawlak

Abb. 3. Mutowo, Fst. 2, Gem. Szamotuły. Herdstellen/Feuerstellen aus einem Gräberfeld der Bevölkerung der Wielbark Kultur (Objekte Nr. 103 und 104). Gez. P. Pawlak

Abb. 4. Mutowo, Fst. 2, Gem. Szamotuły. Herdstellen/Feuerstellen aus dem Gräberfeld der Bevölkerung der Wielbark Kultur (Objekte Nr. 105 und 106). Gez. P. Pawlak

#### Adres autorów:

**mgr Paweł Pawlak**

Radlin k. Jarocina 31

63-200 Jarocin

**mgr Ryszard Pietrzak**

Muzeum - Zamek Górków

ul. Wroniecka 30

64-500 Szamotuły

**mgr Andrzej Sikorski**

Instytut Prahistorii UAM

ul. Św. Marcina 78

61-809 Poznań

II, Poznań 1993  
77-101

TOMASZ STĘPNIK, MARTA KRENZ, ANDRZEJ REZLER

CMENTARZYSCO LUDNOŚCI KULTURY GROBÓW  
KŁOSZOWYCH W BIEDRUSKU-GLINNIE, GM SUCHY  
LAS, WOJ. POZNAŃSKIE, STAN. 76.

Próba zastosowania metod archeologii molekularnej

Stanowisko nr 76 w Biedrusku-Glinnie odkryte zostało w kwietniu 1993 r. w czasie badań powierzchniowych przeprowadzanych na polecenie Konserwatora Zabytków Archeologicznych na woj. poznańskie w związku z planami rozbudowy wysypiska śmieci w Suchym Lesie. Badania te, jak i dalsze prace wykopaliskowe, finansowane były przez "GEOKOM", Sp. z o.o., a przeprowadziła je Pracownia Archeologiczno-Konserwatorska z Poznania<sup>1</sup>.

Badania na stanowisku nr 76 w Biedrusku-Glinnie (arkusz AZP 50-27, nr 96) miały charakter ratowniczy i przeprowadzone zostały w okresie od 13.05 do 14.06.1993 r.; kierował nimi mgr Tomasz Stępnik.

Stanowisko jest położone około 2 km na północny zachód od wsi Morasko, na wschodnim zboczu niewielkiego wzniesienia ograniczonego od wschodu obniżeniem terenowym będącym pozostałością istniejącego tu niegdyś cieków wodnego. Tereny podmokłe znajdują się również około 100 m na północny wschód od stanowiska. Z ukształtowania terenu można wnioskować, że w przeszłości znajdujące się na wschodzie obniżenia terenu identyfikowane z ciekami wodnymi, łączyło się z zabagnionymi terenami na północny wschód od stanowiska. Cmentarzysko leżało wtedy na niewielkim cyplu, ograniczonym z trzech stron terenami podmokłymi. Takie właśnie usytuowanie cmentarzyska na niewielkich wzniesieniach w pobliżu cieków wodnych lub terenów bagiennych jest charakterystyczne dla omawianej kultury<sup>2</sup>.

---

<sup>1</sup> Artykuł ten stanowi finalne opracowanie materiałów pochodzących z cmentarzyska.

<sup>2</sup> B. Chomentowska, Cmentarzyska kultury pomorskiej na Mazowszu, Światowit, 31, 1970, s. 193.



W wyniku przeprowadzonych na stanowisku badań wykopaliskowych zarejestrowano dziewięć grobów ciałopalnych popielnicowych oraz jeden XIX/XX-wieczny obiekt (wkop/jama).

## Opis grobów

### Grób 1

Pozostałości grobu zostały zarejestrowane tuż pod powierzchnią w warstwie ornej. W wyniku głębokiej orki został on znacznie zniszczony. Zawierał 3 popielnice ustawione szeregowo, jedna, skrajna, przykryta była kloszem (ryc. 3:3-4). Grób był pozbawiony kamiennego obwarowania, brak też było przystawek.

Typ właściwy klosza ze względu na znaczny stopień zniszczenia trudno jest jednoznacznie określić; może to być 2c lub 3<sup>3</sup>. Klosz ma powierzchnię zewnętrzną chropowatą, przy wylewie wystąpił ornament plastyczny w postaci dwóch par guzków; krawędzie ma karbowane (ryc. 3:1).

Ustalenie typu popielnicy pierwszej (nakrytej kloszem) jest niemożliwe. Popielnica ta w trakcie eksploracji rozsypała się na drobne, nie pozwalające na rekonstrukcję, fragmenty. Podobna sytuacja wystąpiła w przypadku popielnicy 2 z grobu nr 1. Wymienione wyżej, źle zachowane popielnice miały barwę czarną, powierzchnię starannie wygładzoną oraz charakteryzowały się słabym wypaleniem<sup>4</sup>.

Przy rekonstrukcji popielnicy 2 z grobu nr 1 pojawiły się podobne problemy, jak w pierwszym przypadku, był to najprawdopodobniej dzban o typie właściwym 1 lub 2.

Popielnica 3 z grobu nr 1 [II/2/b(?)] ma ornament dookolny ryty, w postaci ukośnych kresek na granicy brzuśca i szyi (ryc. 3:2). Popielnica ta, w odróżnieniu od popielnicy 1 i 2 z tego grobu, charakteryzowała się dobrym wypałem; powierzchnia miała barwę czerwonoszarą.

### Grób 2

Grób 2 został w zasadzie całkowicie zniszczony wskutek uprawy roli. W oparciu o analizę fragmentów ceramiki można stwierdzić, iż był to grób dwupo-

<sup>3</sup> Przy analizie makromorfologii ceramiki wykorzystano prace S. Czopka: *Ze studiów nad kulturą wejherowsko-krotoszyńską w Kotlinie Chodelskiej*, *Archeologia Polski*, 32, 1987, z. 1, s. 93-138 oraz *Południowo-wschodnia strefa kultury pomorskiej*, Rzeszów 1992.

<sup>4</sup> Uważa się, że mogły być one wykonane dla celów grobowych. Tego typu popielnice wystąpiły na Mazowszu na cmentarzyskach w Nowodworach, Zbytkach, Gulczewie (por. B. Chomentowska, op. cit., s. 213).

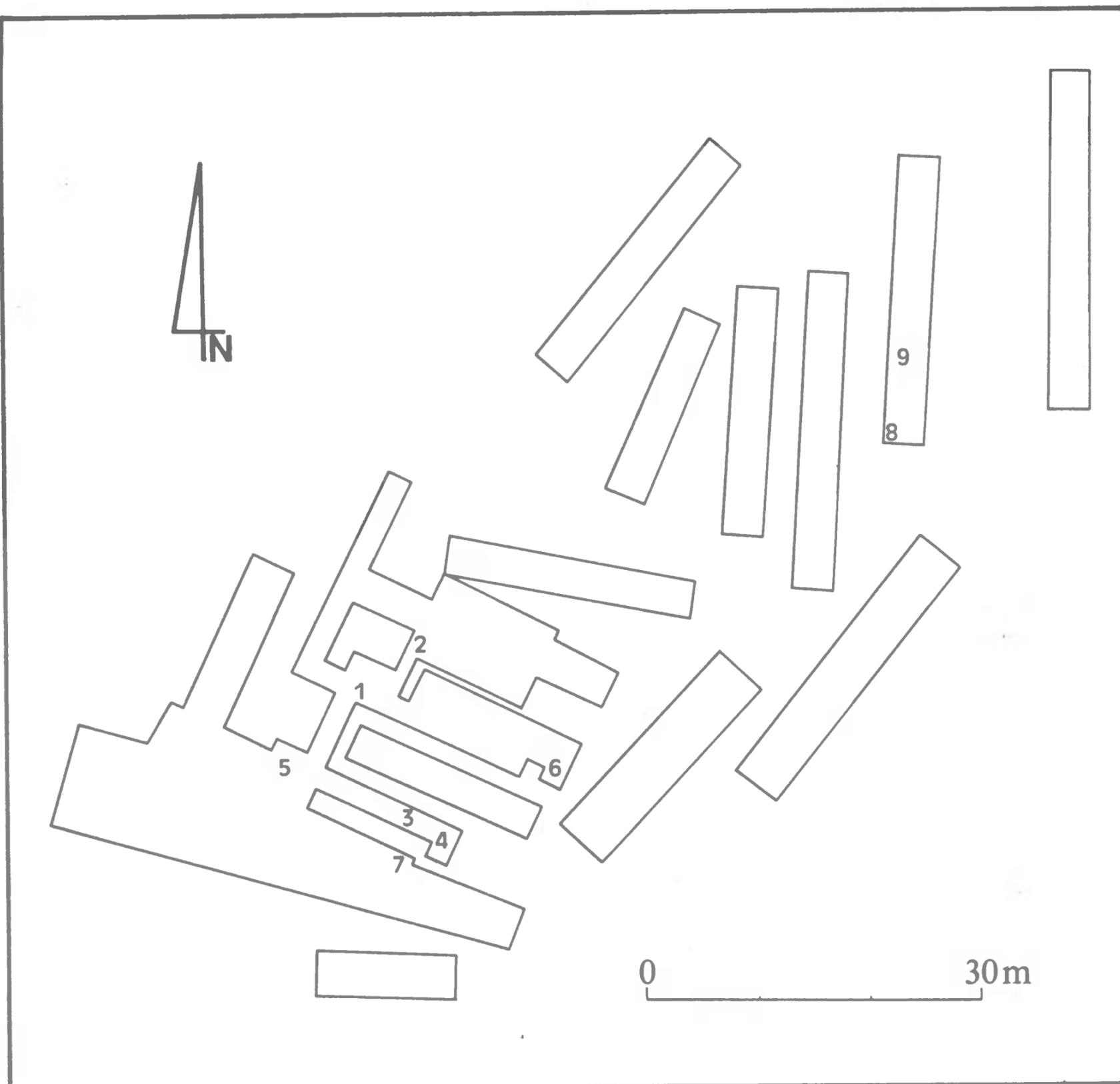

Ryc. 1. Biedrusko-Glinno, stan. 76, gm. Suchy Las. Lokalizacja stanowiska oraz plan sytuacyjno-wysokościowy z rozmieszczeniem wykopów badawczych. Rys. T. Stępnik

pielnicowy (ryc. 4:5-6). Zarejestrowano również 2 skupiska przepalonych kości; brak potwierdzenia, iż mógł być to grób kloszowy. Określenie typu popielnic z zachowanych fragmentów jest niemożliwe (ryc. 4:1, 2, 4). W grobie wystąpiły ponadto liczne przystawki; były to: 2 kubki, 2 małe czerpaki (ryc. 5:1, 2, 3, 5) oraz 1 bliżej nieokreślone małe naczynie (ryc. 5:4). Znane są również fragmenty miski, która pełnić mogła rolę przykrywki (ryc. 4).

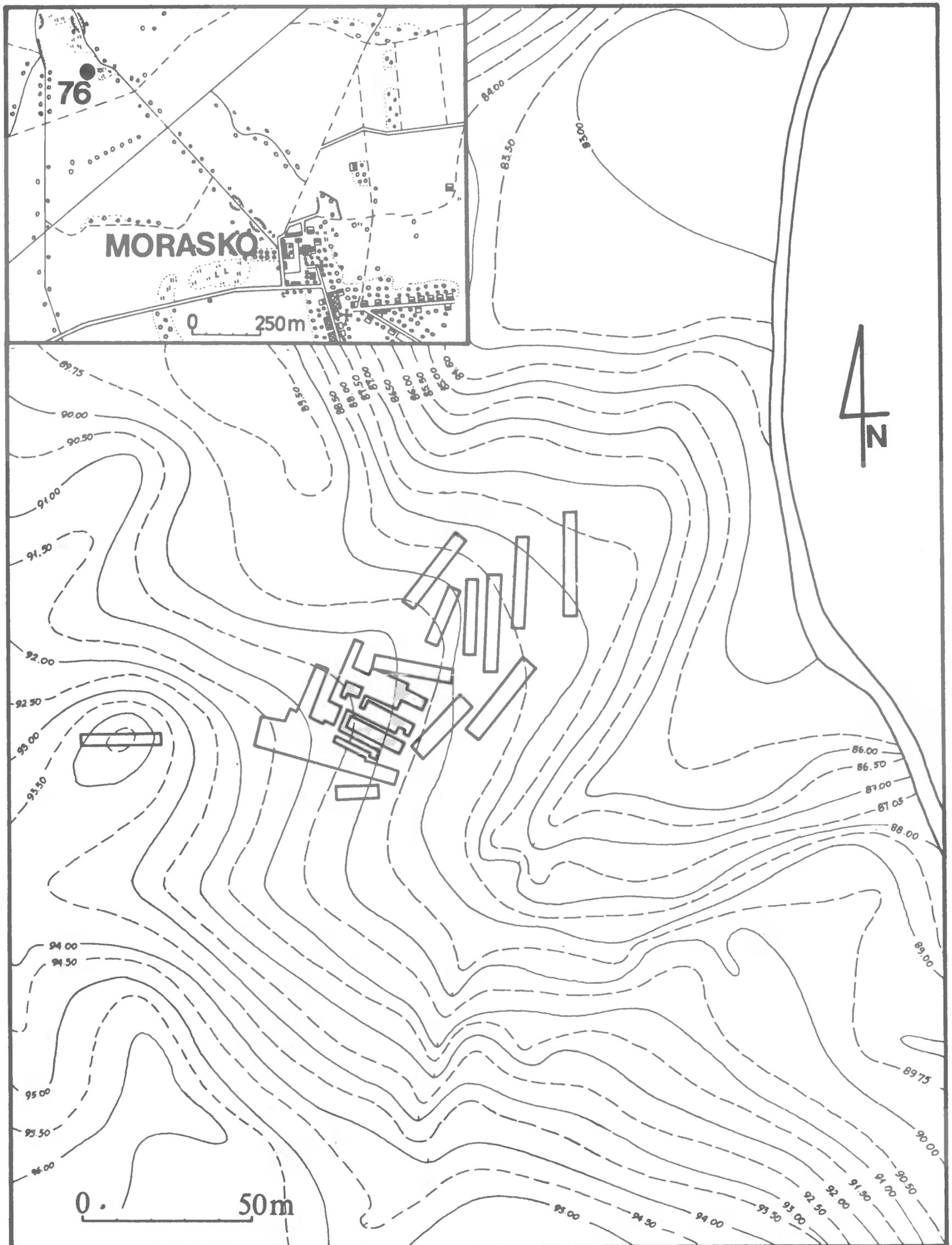

Ryc. 2. Biedrusko-Glinno, stan. 76, gm. Suchy Las. Rozmieszczenie grobów w wykopach badawczych. Rys. A. Stępnik

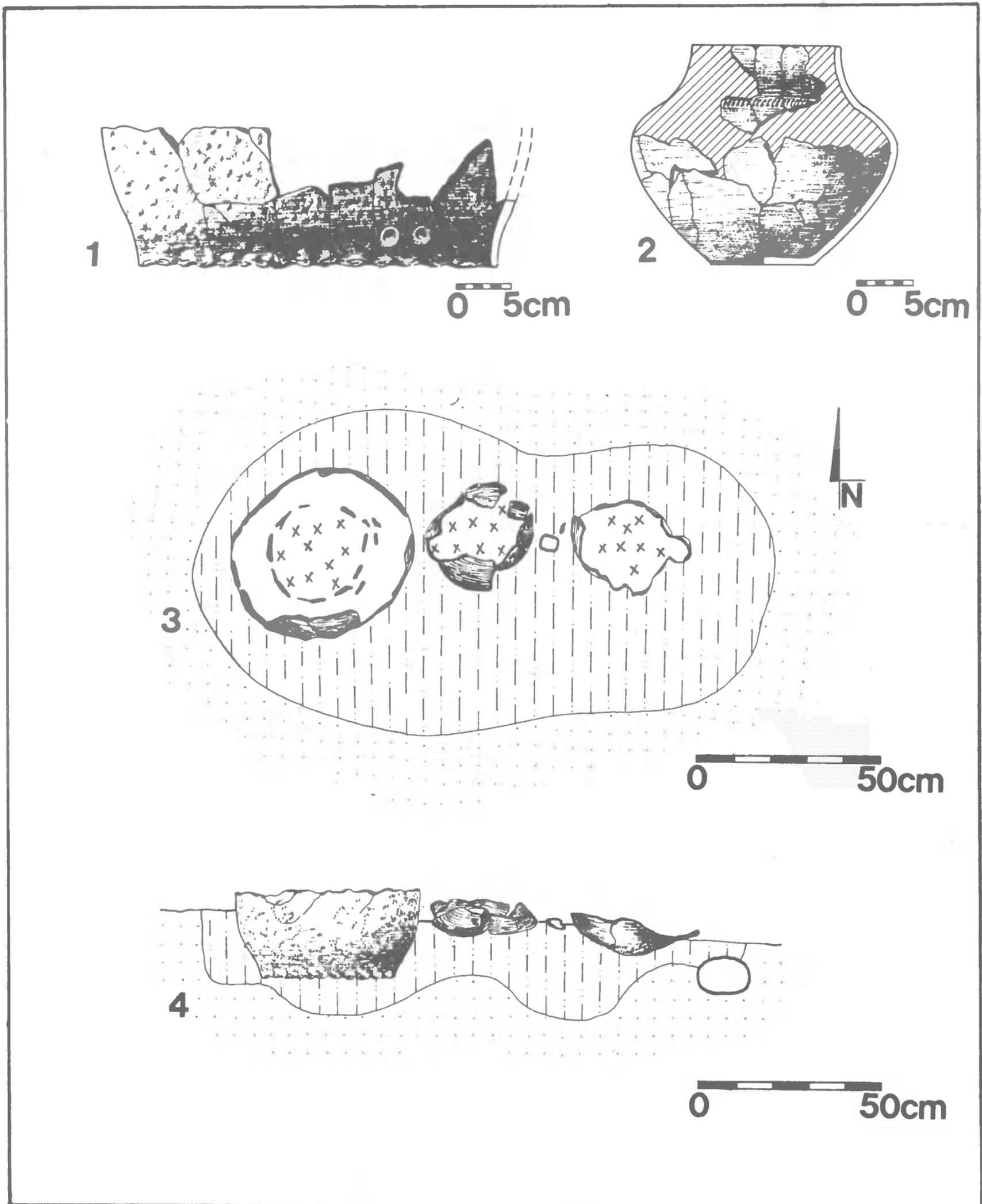

Ryc. 3. Biedrusko-Glinno, stan. 76, gm. Suchy Las. Grób 1 (1 - klosz; 2 - popielnica; 3 - rzut poziomy grobu; 4 - przekrój pionowy grobu). Rys. A. Szczur

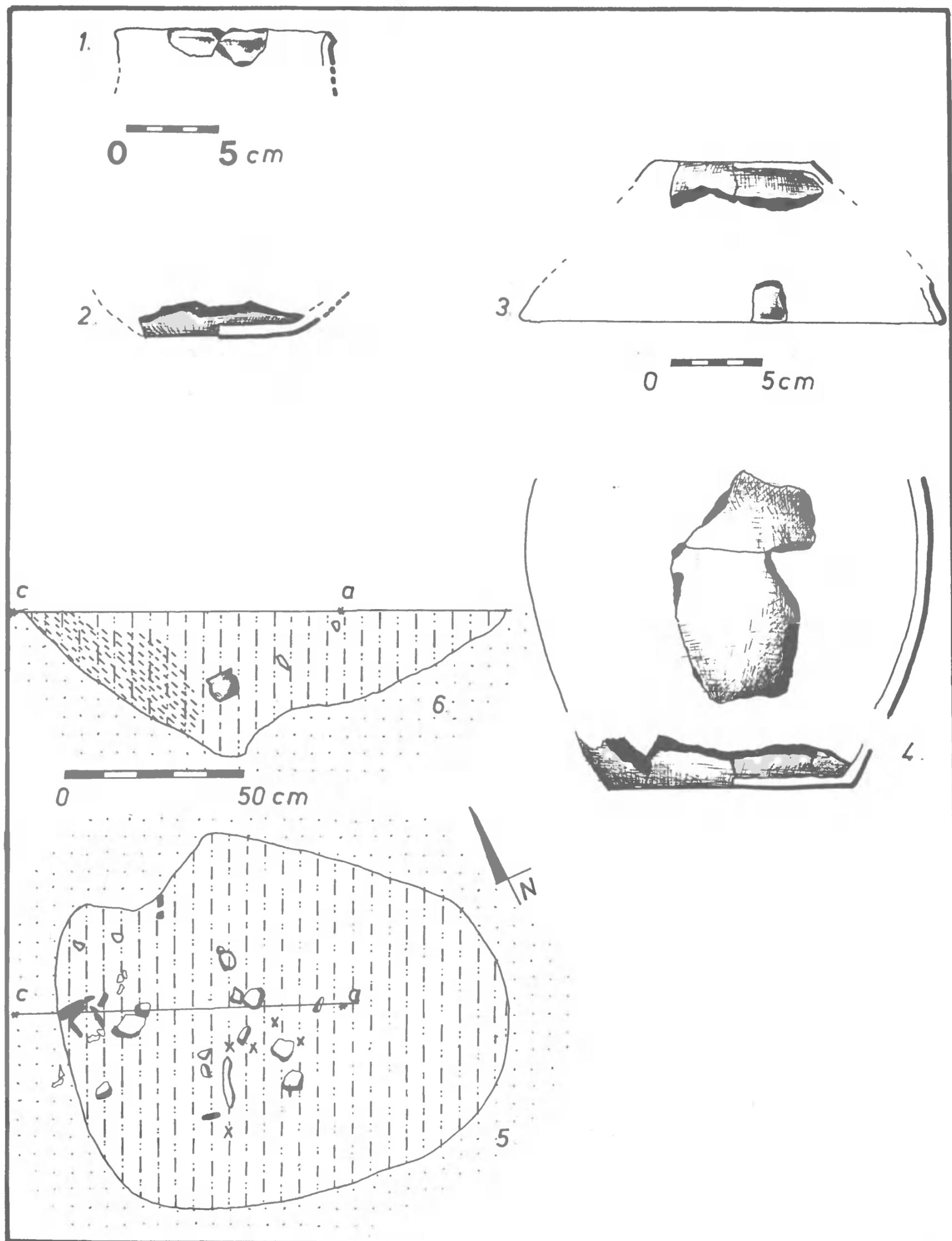

Ryc. 4. Biedrusko-Glinno, stan. 76, gm. Suchy Las. Grób 2 (1, 2, 4 - fragmenty popielnic; 3 - fragmenty misy; 5 - rzut poziomy grobu; 6 - przekrój pionowy grobu). Rys. A. Szczur

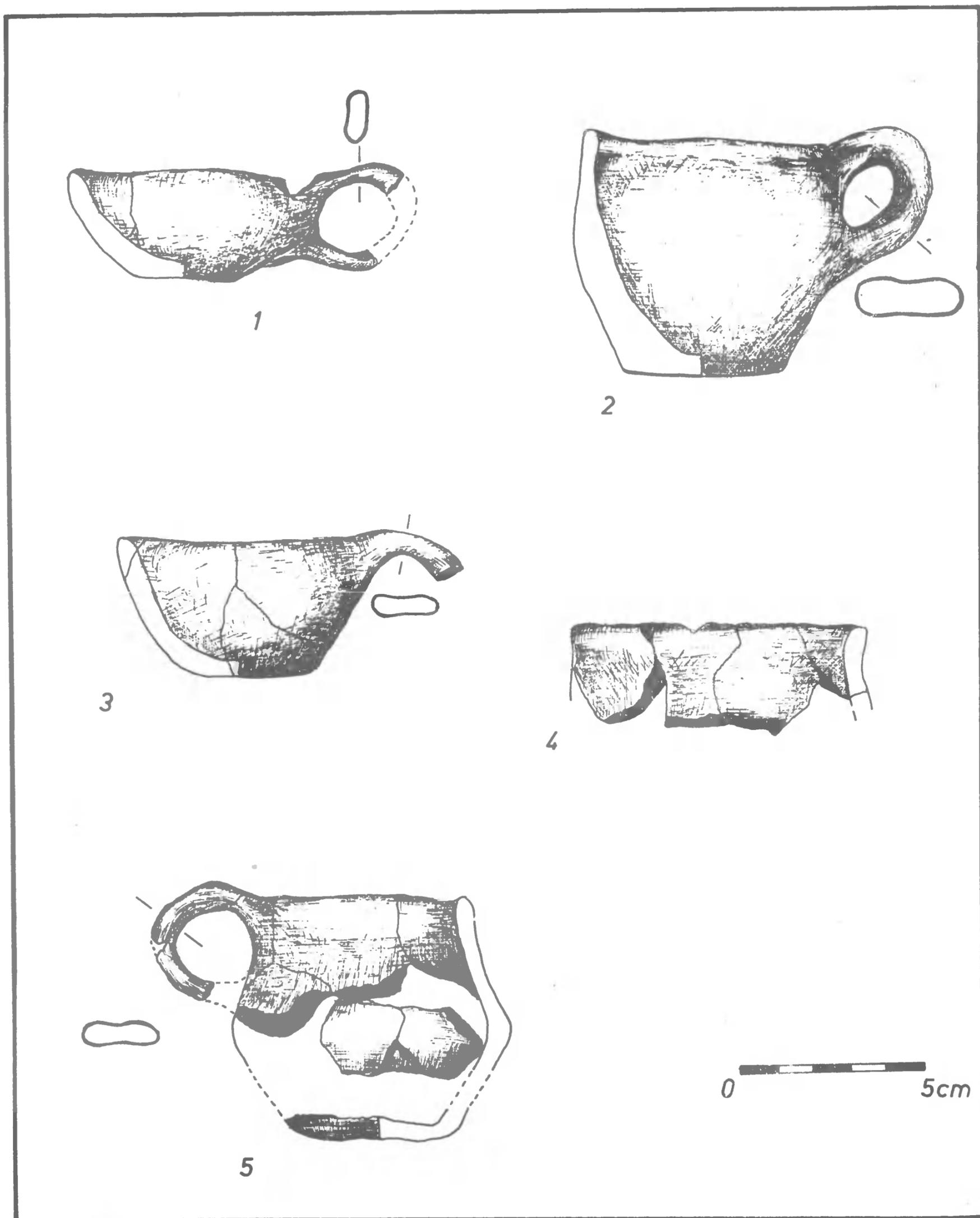

Ryc. 5. Biedrusko-Glinno, stan. 76, gm. Suchy Las. Grób 2 (1-5 - przystawki). Rys. A. Stempin

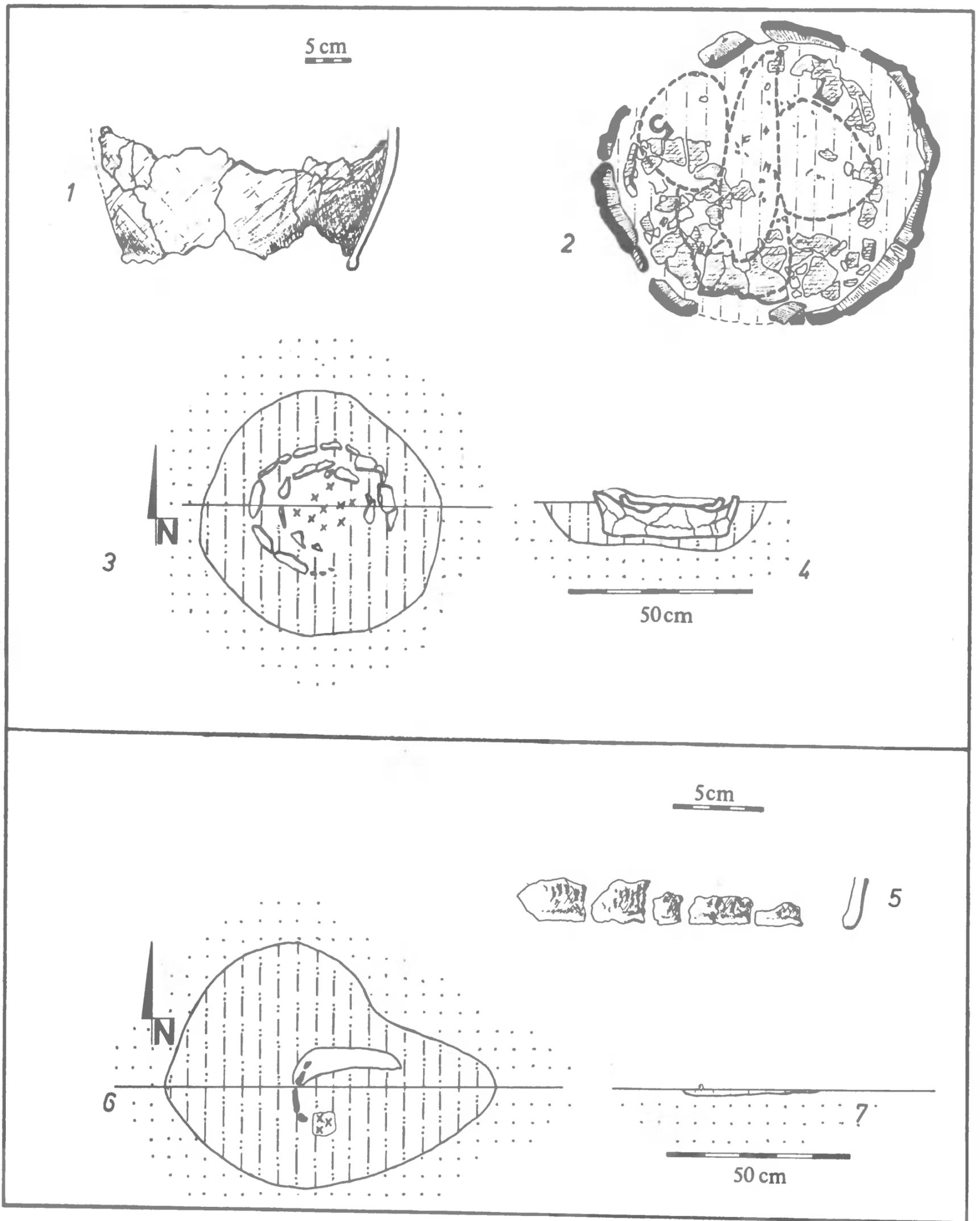

Ryc. 6. Biedrusko-Glinno, stan. 76, gm. Suchy Las. A. Grób 4 (1 - klosz; 2 - wnętrze klosza z resztkami popielnicy oraz brukiem kamiennym; 3 - rzut poziomy grobu; 4 - przekrój pionowy grobu). B. Grób 3 (5 - fragmenty klosza; 6 - rzut poziomy grobu; 7 - przekrój pionowy grobu).

Rys. A. Szczur

## G r ó b 3

Zachował się po nim w zasadzie tylko ślad; został prawie całkowicie zniszczony w wyniku głębokiej orki. Z grobu 3 znamy jedynie zarys jamy grobowej głębokości około 1,5 cm (ryc. 6:6-7), fragment wylewu klosza oraz niewielkie skupisko przepalonych kości. Na podstawie zachowanych fragmentów wylewu można jedynie stwierdzić, że był on całkowicie chropowacony, z brzegiem karbowanym (ryc. 6:5).

## G r ó b 4

Górna połowa grobu 4 została zniszczona przez orkę (ryc. 6:2-4). Zachował się fragment klosza, oraz popielnicy stojącej na pięciu kamieniach. Brak było dodatkowego wyposażenia. Klosz można zaliczyć do typu kloszy jajowatych (I/2) obmazywanych, z karbowaną krawędzią (ryc. 6:1). Ustalenie typu popielnicy ze względu na stan zachowania jest niemożliwe (por. grób 1, popielnica 1 i 2).

## G r ó b 5

Grób 5, pomimo iż z jednej strony został uszkodzony przez znacznie w tym miejscu głębszą orkę, należy do najlepiej zachowanych na tym cmentarzysku (ryc. 7:1, 5).

W skład grobu wchodziła popielnica stojąca na trzech płytach kamiennych, rozłupanych z jednego dużego kamienia, oraz leżących obok kilku kamieni otoczaków. W górnej części popielnicy znajdowała się żelazna szpila oraz fragmenty pokrywki.

Popielnicę można określić jako typ II/2 zbliżone do b, częściowo chropowacona, bez ornamentu (ryc. 7:3).

Rolę pokrywki pełniła nieornamentowana misa typu III/1 (ryc. 7:2). W grobie wystąpiła również żelazna szpila z tzw. łabędzią szyjką, z główką rozklepaną i zwiniętą w uszko. Główka zdobiona jest dodatkowo poprzecznymi karbami (ryc. 7:4).

## G r ó b 6

W przypadku grobu 6 możemy mówić jedynie o jego pozostałościach. Został on całkowicie zniszczony przez XIX/XX-wieczny wkop. Trudno jest ustalić funkcję tego obiektu; w jego wypełnisku zarejestrowano fragmenty nowożytnej ceramiki, przepalone kości oraz fragmenty ceramiki grobowej.

Na podstawie analizy ceramiki stwierdzono, że był to grób kloszowy; klosz chropowacony z wydzieloną, wygładzoną szyjką (ryc. 8:4). Na granicy brzuśca i szyjki znajdowały się małe ucha. Na 2 skorupach z tego naczynia wystąpił również ornament palcowy, odciskany (ryc. 8:3). Znane są również pozostałości misy z uszkiem przy wylewie (ryc. 8:1) (odmiana G wg L. Krzyżaniaka) oraz dzbana o typie zbliżonym do IV/2 (ryc. 8:2).

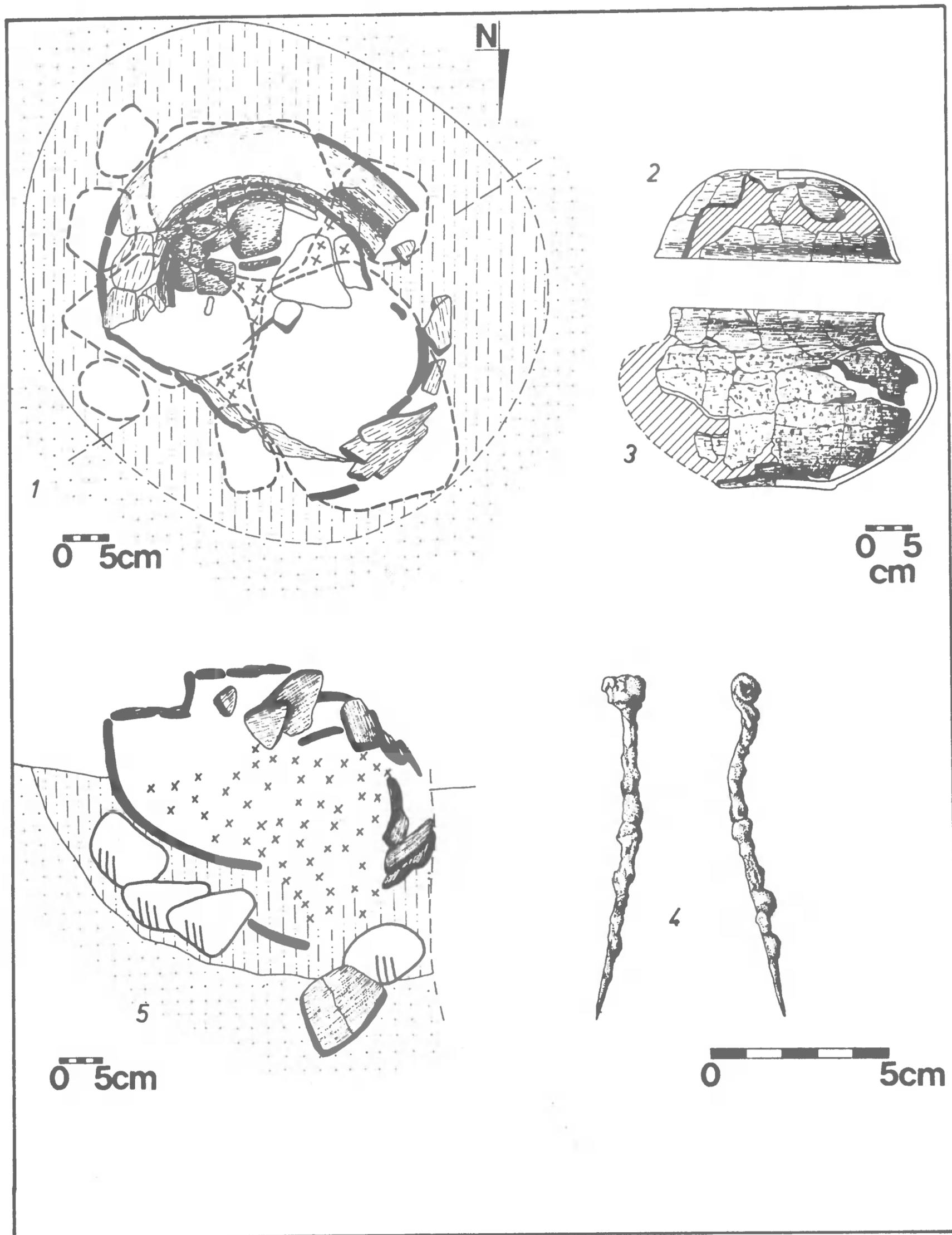

Ryc. 7. Biedrusko-Glinno, stan. 76, gm. Suchy Las. Grób 5 (1 - rzut poziomy grobu; 2 - mi-sa/przykrywa; 3 - popielnica; 4 - żelazna szpila z tzw. łabędzią szyjką; 5 - przekrój pionowy grobu). Rys. A. Szczur

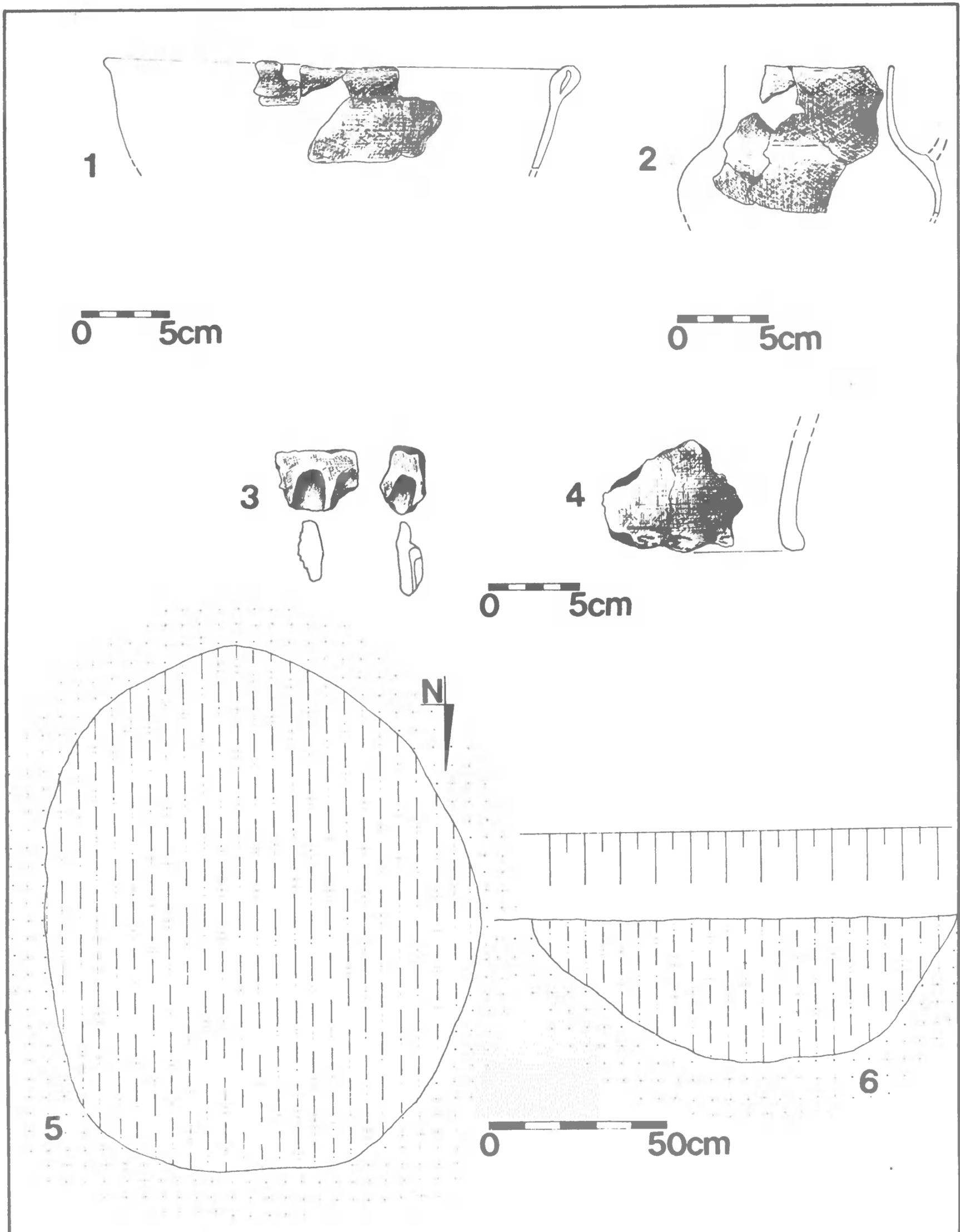

Ryc. 8. Biedrusko-Glinno, stan. 76, gm. Suchy Las. Obiekt/jama 6 (1 - misa; 2 - dzban; 3 - fragment naczynia; 4 - fragment klosza; 5 - rzut poziomy jamy; 6 - przekrój pionowy jamy).

Rys. A. Szczur

**G r ó b 7**

Grób ten został prawie całkowicie zniszczony przez orkę. Zachowały się jedynie trzy kamienie, otoczaki, na których stały resztki dna popielnicy oraz rozsypane niewielkie fragmenty przepalonych kości (ryc. 9:2-3). Całość nakryta była kloszem, z którego zachowały się fragmenty wylewu. Klosz był całkowicie chropowacony; wylew niekarbowany (ryc. 9:1).

**G r ó b 8**

Grób 8 stanowi skupisko przepalonych kości, ceramiki oraz czterech kamieni otoczków (które nie muszą być jednak związane z grobem) rozciągające się na przestrzeni ok. 100 x 60 cm (ryc. 9:4). W wyniku głębokiej orki grób został całkowicie zniszczony, nie zachował się nawet zarys jamy grobowej. Być może jedynym elementem grobu znajdującym się *in situ* jest duży fragment dna popielnicy z resztkami przepalonych kości, przy czym prawie na samym jej dnie znajdował się fragment XIX/XX-wiecznej ceramiki szkliwionej.

Z grobu 8 znane są 2 fragmenty przepalonego przedmiotu brązowego; prawdopodobnie są to części kolczyka (ryc. 9:7).

Z zachowanych fragmentów ceramiki wnioskować można, że był to grób kloszowy popielnicowy. Klosz był chropowacony z karbowaną krawędzią (ryc. 9:6), popielnica zbliżona jest do typu II/2/b (?) (ryc. 9:5).

**G r ó b 9**

Grób ten, podobnie jak i inne, w znacznym stopniu został zniszczony. Składał się on z klosza oraz popielnicy stojącej na dwóch płaskich kamieniach, wewnątrz której znajdował się fragment miseczki, będącej prawdopodobnie przykrywką (ryc. 10:6-7). W popielnicy, między przepalonymi kośćmi, odkryto 5 bliżej nieokreślonych przepalonych fragmentów brązu (ryc. 10:4) oraz fragment żelaznej szpili z tzw. łabędzią szyjką (ryc. 10:5); brak było główki, być może wykonano ją z brązu i uległa stopieniowi. Szpile z tzw. łabędzią szyjką są popularne w tym okresie, znane są egzemplarze wykonane z brązu, żelaza i mieszane - szpila żelazna z brązową główką. Ponadto na 1 fragmencie kości sklepienia czaszki zaobserwowano ślady po ozdobie brązowej.

Pomimo znacznych zniszczeń był to jeden z lepiej zachowanych grobów. Klosz można określić jako typ I/2/d, całkowicie chropowacony, z karbowaną krawędzią. Popielnica natomiast była typu II/2, z chropowaconym brzuścem i wygładzoną szyjką (ryc. 10:3). Na granicy brzuśca i szyjki znajdowała się dookólna listwa karbowana z czterema małymi uszkami. Rolę przykrywki pełniła miseczka typu III/1/a (ryc. 10:2).

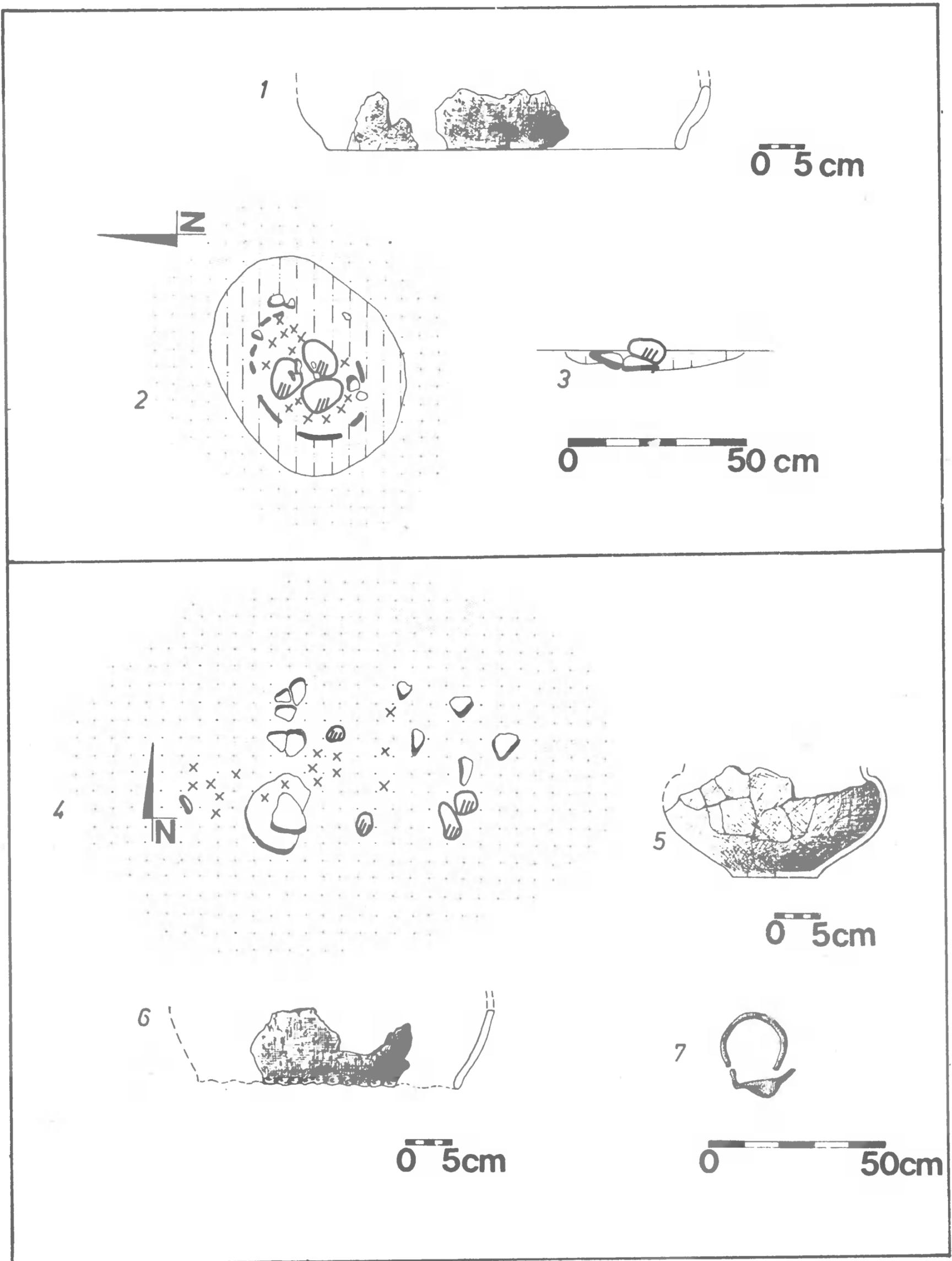

Ryc. 9. Biedrusko-Glinno, stan. 76, gm. Suchy Las. A. Grób 7 (1 - klosz; 2 - rzut poziomy grobu; 3 - przekrój pionowy grobu). B. Grób 8 (4 - rzut poziomy grobu; 5 - popielnica; 6 - klosz; 7 - kolczyk brązowy). Rys. A. Szczur

### Analiza grobów

Cmentarzysko w Biedrusku-Glinnie należy do typu cmentarzysk płaskich o obrządku ciałopalnym. Uderza tu bardzo małe zagęszczenie grobów, gdyż na przestrzeni kilku arów odkryto ich tylko dziewięć, z których siedem tworzy małe skupisko. Ze względu na znaczny obszar przebadanego terenu przyjęć należy, że uchwycone zostało ono w całości (ryc. 2).

Groby występowały płytko, tuż pod warstwą ziemi ornej, wskutek czego w większości uległy poważnemu zniszczeniu. Wśród dziewięciu zespołów grobowych daje się wyróżnić kilka typów:

ze względu na ilość popielnic w grobie:

- wielopopielnicowe (groby 1, 2),
- jednopopielnicowe (groby 3, 4, 5, 7, 9),

ze względu na konstrukcję:

- kloszowe (groby 3, 4, 6, 7, 8, 9 i częściowo 1),
- popielnicowe bezkloszowe (groby 2, 5 i częściowo 1),
- na bruku kamiennym (groby 4, 5, 7, 9),
- bez bruku [groby 1, 2, 3, 6(?), 8(?)].

Tylko jeden - grób 2 - wyposażony był w przystawki, dość nieliczne, ale charakterystyczne dla tej kultury, jak misa, kubek czy czerpak. Zabytki metalowe (brązowe i żelazne), występujące również w niewielkiej ilości, zgodnie z panującym w kulturze grobów kloszowych zwyczajem, noszą ślady przepalenia<sup>5</sup>. W grobie 5 pojawiła się szpila żelazna; 8 - 2 fragmenty kolczyka z brązu; 9 fragment szpili oraz pięć nieokreślonych, częściowo stopionych fragmentów brązu. Fakt pozyskania stosunkowo nielicznych zabytków metalowych może być spowodowany znacznym zniszczeniem grobów przez orkę.

Chronologię cmentarzyska kultury grobów kloszowych na stanowisku nr 76 w Biedrusku-Glinnie oparto na analizie ceramiki (tabela 1). Generalnie przyjęć można, że cmentarzysko to jest jednofazowe. W trzech podstawowych kategoriach naczyń (klosze, popielnice, misy) w zasadzie dominujący jest jeden typ. W przypadku kloszy był to I/2, do wyjątków zaliczyć można klosz z grobu 6 - I/6. Popielnice reprezentowane są przez typ II/2, a misy III/1. Pewnym elementem "postarzającym" chronologię tego stanowiska mogą być

---

<sup>5</sup> S. Nosek, *Kultura grobów skrzynkowych i podkloszowych w Polsce południowo-zachodniej*, Kraków 1946, s. 5.

przystawki z grobu 2 (ryc. 5:1, 2, 3), o słabo profilowanych brzuścach, zbliżone do naczyń późnołużyckich<sup>6</sup>.

Szpile, które wystąpiły w grobach nr 5 i 9 należą do stosunkowo pospolitych typów. Szpila ze spłaszczoną i zwiniętą w uszko główką jest w Wielkopolsce zaliczana do grupy C, którą datuje się od przełomu okresu halsztackiego i lateńskiego aż do końca okresu środkowolateńskiego (tj. od około 400 do około 125 p.n.e.)<sup>7</sup>. Żelazne szpile z tzw. łabędzią szyjką podobne do tej, która wystąpiła w grobie nr 9, datuje się na okres lateński<sup>8</sup>. Zaznaczyć należy że oba typy szpil wykonane z brązu spotyka się powszechnie już od okresu HaC<sup>9</sup>.

Podsumowując, omawiane cmentarzysko w oparciu o analizę ceramiki można datować na przełom HaD i SOPR<sup>10</sup>. Metale, które wystąpiły nielicznie w zasadzie potwierdzają tę chronologię. Ustalenie precyzyjszej chronologii, w oparciu o przedstawiony wyżej materiał zabytkowy, wydaje się ryzykowne.

### **Ekspertyza antropologiczna**

Celem niniejszej ekspertyzy była analiza zawartości grobów, zawierających przepalone szczątki ludzkie z cmentarzyska kultury grobów kloszowych w miejscowości Biedrusko-Glinno, gm. Suchy Las.

Analiza dotyczyła stwierdzenia obecności ewentualnych szczątków zwierzęcych, określenia liczby osobników w poszczególnych grobach, oceny, czy szkie

<sup>6</sup> M. Gądzikiewicz-Woźniak, Cmentarzysko łużycko-kloszowe Warszawa-Grochów, stanowisko "Brylowszczyzna", *Materiały Starożytne*, 7, 1961, s. 47-110.

E. Kihl-Byczko, Cmentarzysko ludności kultury łużyckiej z wczesnej epoki żelaza w Słupi Kapitulnej, pow. Rawicz, *Fontes Archaeologici Posnanienses*, 21, 1970, s. 88-133.

<sup>7</sup> L. Krzyżaniak, Ze studiów nad kulturą pomorską w Wielkopolsce, (w:) *Materiały do prahistorii ziem polskich*, t. 4, z. 1, Warszawa 1971, s. 210, 223, 224.

<sup>8</sup> S. Nosek, op. cit., s. 21.

<sup>9</sup> B. Chomentowska, op. cit., s. 216.

<sup>10</sup> W obecnym etapie badań trudno jest dokładnie datować materiały pochodzące ze starszego okresu przedrzymskiego (SOPR). Dotychczas klasyfikowane były one jako materiały z wczesnego okresu lateńskiego. Na brak zasadności takich uściśleń chronologicznych wskazywał R. Wołęgiewicz (*Kultura pomorska a kultura oksywska*, (w:) *Problemy kultury pomorskiej*, Koszalin 1979, s. 33-69).

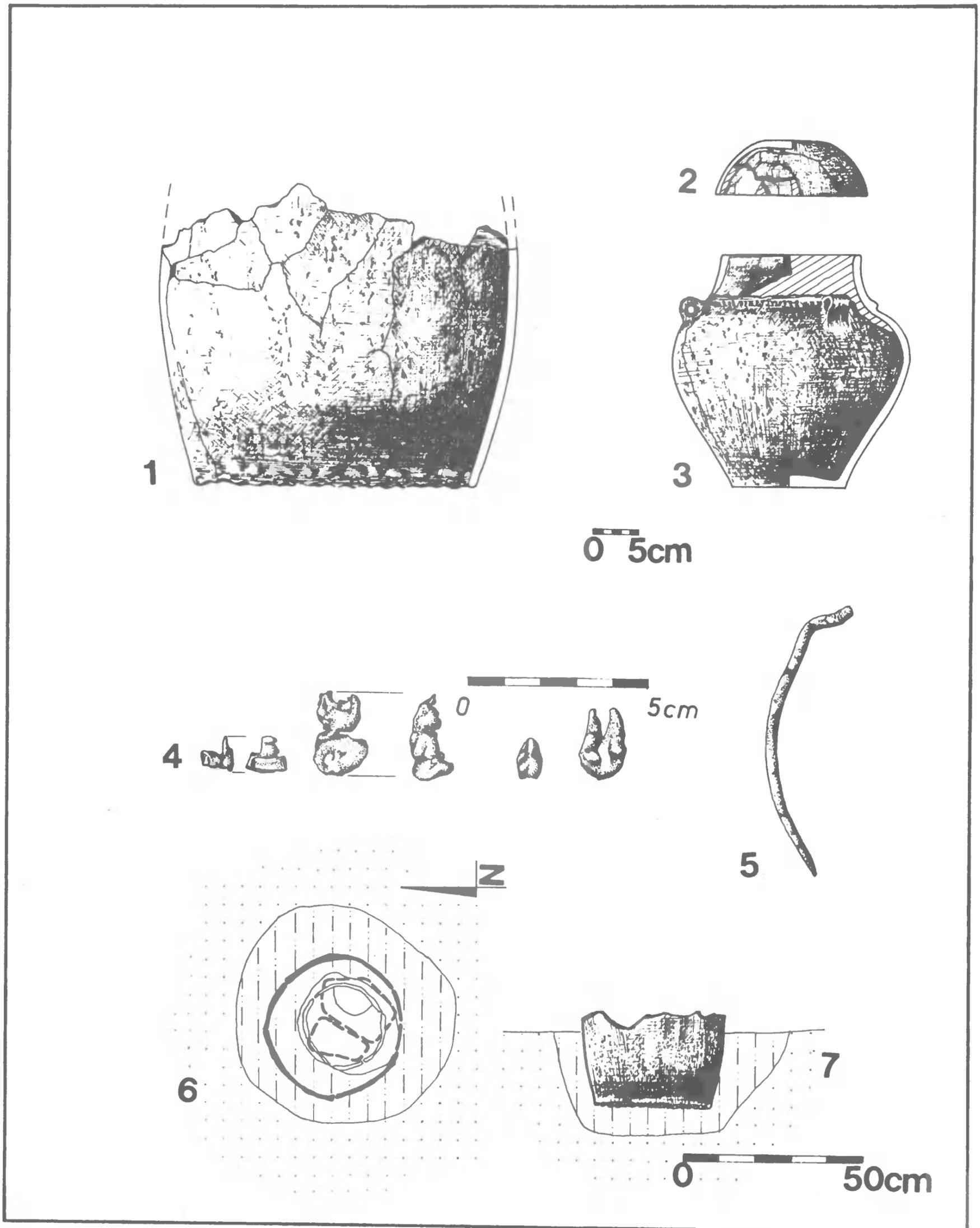

Ryc. 10. Biedrusko-Glinno, stan. 76, gm. Suchy Las. Grób 9 (1 - klosz; 2 - misa/przykrywka; 3 - popielnica; 4 - stopione fragmenty ozdoby brązowej; 5 - fragment żelaznej szpili z tzw. łabędzią szyjką; 6 - rzut poziomy grobu; 7 - przekrój pionowy grobu). Rys. A. Szczur

lety były kompletne i oszacowania płci oraz wieku osobników w chwili śmierci<sup>11</sup>.

W diagnozie posłużono się ogólnie przyjętym schematem ekspertyzy antropologicznej. Liczbę osobników określono na podstawie występowania tych samych jednostek kostnych w większej liczbie oraz na podstawie zharmonizowania lub nie zharmonizowania budowy morfologicznej rozpatrywanych fragmentów kości. Przy określeniu płci i wieku osobników stosowano standartowe kryteria morfologiczne, czyli uwzględniono cechy kości diagnostyczne różnych dla osobników różnej płci i będących w różnym wieku. W celu określenia płci brano pod uwagę: grubość i rzeźbę mięśniową kości, guzowatość potyliczną zewnętrzną, wielkość i masywność wyrostków sutkowych kości skroniowej, typ ukształtowania brzegu oczodołu, itp. W celu oceny wieku w chwili śmierci brano pod uwagę: ostrość ząbkowania i stopień obliteracji poszczególnych odcinków szwów czaszkowych i stopień skostnienia nasad z trzonami kości.

### Opis materiału kostnego

#### G r ó b 1, p o p i e l n i c a 1

Wydzielono liczne małe fragmenty kości sklepienia czaszki bez szwów czaszkowych i jeden fragment ze szwem o obliteracji endokranialnej, drobny fragment żuchwy, człony palców, jak również liczne fragmenty kości długich i ich nasad. Wyżej wymienione kości, sądząc z budowy anatomicznej stanowią szczątki ludzkie. Nie wyróżniono kości zwierzęcych. Ze względu na brak elementów diagnostycznych nie można było określić płci osobnika, natomiast po obliteracji endokranialnej szwu czaszkowego można sądzić, że był to osobnik dorosły. Ze względu na obecność fragmentów kości pochodzących z różnych okolic szkieletu należy dodać, że szkielet jest kompletny.

#### G r ó b 1, p o p i e l n i c a 2

Znajdują się tu liczne, bardzo rozdrobnione kości, m. in. kości czaszki (w tym dwa fragmenty kości czołowej bez szwów czaszkowych), osiem trzonów kręgów szyjnych i fragmenty kości długich. Stan rozdrobnienia wyżej

---

<sup>11</sup>Wykorzystano następujące prace: J. Strzałko, J. Piontek, A. Malinowski, Teoretyczno-metodyczne podstawy badań kości z grobów ciałopalnych, *Materiały i Prace Antropologiczne*, 85, 1973, s. 179-200; J. Piontek, Polish methods and results of investigations of cremated bones from prehistoric cemeteries, *Glasnik Antropoloskog Drustva Jugoslavije*, 12, 1975, s. 23-34; tenże, Wyniki badań szczątków kostnych z grobów ciałopalnych z cmentarzyska w Trzebulach, powiat Krosno, *Zielonogórskie Zeszyty Muzealne*, 3, 1972, s. 425-430; tenże, Antropologiczna analiza materiałów kostnych z grobów ciałopalnych w Swarzynicach, powiat Sulechów, *Wiadomości Archeologiczne*, 40, 1975, z. 3, s. 333-336.

wymienionych kości nie pozwala na ocenę antropologiczną płci i wieku. Nie stwierdzono obecności kości zwierzęcych.

#### G r ó b 1, p o p i e l n i c a 3

Bardzo zły stan materiału (sklejenie kości i ziemi w jednolite bryły) i obecności tylko kilku fragmentów kości czaszki nie pozwalały na ocenę antropologiczną.

Brak kości zwierzęcych.

#### G r ó b 2

Zawiera bardzo niewiele fragmentów kości długich i kości czaszki, jeden trzon kręgu szyjnego, fragmenty żeber, jedną kość skalistą. Brak elementów diagnostycznych i mała ilość materiału nie pozwala na ocenę antropologiczną. Brak kości zwierzęcych.

#### G r ó b 3

Został zniszczony. Analizy nie wykonano.

#### G r ó b 4

Sytuacja analogiczna do grobu nr 2.

#### G r ó b 5

Wyróżniono fragmenty kości sklepienia czaszki (w tym jedna z całkowitą obliteracją endokranialną i częściową egzokranialną), dwa trzony kręgów szyjnych, wyrostek sutkowaty kości skroniowej, liczne drobne fragmenty kości długich. Ze względu na stopień obliteracji szwu czaszkowego można sądzić, że wyżej wymienione szczątki należą do osobnika dorosłego. Brak kości zwierzęcych.

#### G r ó b 6

Wydzielono fragmenty kości sklepienia czaszki ze szwami, guzowatość potyliczną wewnętrzną, trzon kręgu szyjnego, fragment lewej strony żuchwy z wyrostkami zębodołowymi oraz kilka trzonów palców. Wyżej wymienione kości należą prawdopodobnie do osobnika płci żeńskiej, ze względu na ogólną delikatność budowy żuchwy i guzowatości potylicznej. Z powodu braku elementów diagnostycznych nie można określić wieku osobnika. Brak kości zwierzęcych.

#### G r ó b 7

Zawiera bardzo nieliczne i drobne fragmenty kości długich, co uniemożliwia ocenę antropologiczną.

#### G r ó b 8

Wyróżniono fragmenty kości sklepienia czaszki z całkowitą obliteracją endokranialną i prawie całkowitą - egzokranialną, fragment prawej strony

Tabela 1. Biedrusko-Glinno, stan. 76, gm. Suchy Las. Zbiorne zestawienie ceramiki z cmentarzyska

TYP NACZYNIA	CHRONOLOGIA	RYCINA
<p>Klosze</p> <p>grób 1 I/2c lub 3</p> <p>grób 4 I/2</p> <p>grób 6 I/6</p> <p>grób 8 I/2</p> <p>grób 9 I/2/d</p>	<p>HaD-SOPR</p> <p>HaD-SOPR</p>	<p>2</p> <p>5</p> <p>7</p> <p>8</p> <p>9</p>
<p>Popielnice</p> <p>grób 1 II/2/b?</p> <p>grób 5 II/2/b?</p> <p>grób 8 II/2/b?</p> <p>grób 9 II/2</p>	<p>HaD</p>	<p>2</p> <p>6</p> <p>8</p> <p>9</p>
<p>Misy</p> <p>grób 5 III/1</p> <p>grób 9 III/1/a</p> <p>* obiekt 6 typ G</p>	<p>SOPR</p>	<p>6</p> <p>9</p>
<p>Dzbany</p> <p>grób 1 IV/1 lub 2</p> <p>grób 6 IV/2</p>	<p>HaD</p>	<p>2</p>
<p>Inne</p> <p>grób 2</p> <p>- 3 kubki</p> <p>- 1 czerpak</p> <p>- 1 nieokreślony</p>	<p>—————</p>	<p>2</p>

\* Brak jest odpowiednika w typologii S. Czopka dla tego typu mis z uchami przy krawędzi, dlatego też oznaczenie dla tego naczynia podano wg typologii L. Krzyżaniaka.

żuchwy z korzeniem zęba tkwiącym w zębodole, mały fragment szczęki, bardzo niewiele fragmentów kości długich. Ze względu na stan obliteracji szwów, był to prawdopodobnie osobnik dorosły.

Nie stwierdzono kości zwierzęcych.

#### G r ó b 9

Na podstawie faktu, iż fragmenty kości w obrębie całego grobu są spalone w podobny sposób i pochodzą z różnych okolic szkieletu można stwierdzić, że szkielet jest kompletny.

Nie stwierdzono obecności kości zwierzęcych lub innych kości o budowie dysharmonicznej w stosunku do kości analizowanego osobnika.

W celu określenia płci osobnika wysegregowano następujące kości: guzowatość potyliczną zewnętrzną i wewnętrzną, kość jarzmową, dwa fragmenty oczodołów (strony prawej i lewej), wyrostek kłykciowy żuchwy, głowę kości promieniowej, a także drobne fragmenty żuchwy i szczęki. Powyższe fragmenty kości charakteryzowały się delikatną budową i miały cechy właściwe szkieletowi żeńskiemu. Na tej podstawie można określić płeć osobnika jako żeńską.

W celu oceny wieku w chwili śmierci wyselekcjonowano następujące kości: fragmenty kości sklepienia czaszki ze szwami czaszkowymi, fragmenty szczęki i żuchwy oraz trzony kompletne zachowanych kręgów szyjnych. Na kościach sklepienia czaszki zaobserwowano słabą obliterację endokranialną. Obecność wyrostków zębodołowych żuchwy wskazuje na posiadanie przez osobnika zębów w chwili śmierci (w grobie znaleziono ponadto liczne korzenie zębowe). Ze względu na powyższy fakt, wiek osobnika oceniać można na 20-40 lat.

Stan silnego rozdrobnienia kości i brak elementów diagnostycznych nie pozwolił na dokonanie dokładniejszej ekspertyzy antropologicznej, było to możliwe jedynie w przypadku grobu 9, gdzie określono liczbę osobników, płeć i wiek.

#### **Próba amplifikacji DNA z przepalonych kości ludzkich**

Przedmiotem eksperymentu było DNA przepalonych kości ludzkich, pochodzących z cmentarzyska kultury grobów kloszowych z Biedruska-Glinna, gm. Suchy Las, woj. poznańskie. Analizie poddano próby z trzech popielnic grobu nr 1.

Celem badań, przeprowadzonych w Zakładzie Biochemii Biopolimerów, była izolacja i amplifikacja DNA metodą PCR z wyżej wymienionego materiału.

Nośnikiem informacji genetycznej są kwasy nukleinowe, przekazywane dziedzicznie. Poza niektórymi wirusami, które swój zapis genetyczny przekazują

w postaci RNA (kwas rybonukleinowy), większość organizmów posługuje się DNA (kwas dezoksyrybonukleinowy) jako zbiorem informacji warunkującym cechy organizmu. Poszczególne jej fragmenty stanowią geny, czyli odcinki DNA, na których zapisana jest informacja o jednym białku.

Cząsteczka DNA składa się z dwóch komplementarnych względem siebie nici, budowanych z jednostek - nukleotydów. Zasada komplementarności wymuszona jest przez specyficzne oddziaływania pomiędzy zasadami azotowymi adeniną (A), guaniną (G), cytozyną (C) i tyminą (T). W prawidłowej strukturze DNA możliwe jest oddziaływanie tylko pomiędzy A i T oraz G i C.

Odkrycie replikacji mechanizmów DNA pozwoliło na opracowanie szeregu technik otrzymania dużych fragmentów informacji genetycznej o zdefiniowanej funkcji. Najważniejszą z nich jest technika zwana *Polymerase Chain Reaction* (PCR), polegająca na użyciu aparatu replikacyjnego bakterii do zwielokrotnienia ilości wybranego fragmentu DNA *in vitro*. Założenia tej techniki są bardzo proste. Znając kolejność nukleotydów danego odcinka DNA można uzyskać krótkie jednoniciowe odcinki komplementarne do początku każdej z nici interesującego badacza fragmentu DNA. Do mieszaniny, zawierającej powielany odcinek informacji genetycznej dodaje się krótkie odcinki jednoniciowe, i rozbija się strukturę kwasu nukleinowego działaniem wysokiej temperatury. Następnie mieszaninę chłodzi się do temperatury, w której zachodzi ponowne łączenie się poszczególnych nici DNA. Ponieważ krótkie, jednoniciowe fragmenty znajdują się w nadmiarze rzędu  $10^8 - 10^{10}$  w porównaniu z powielanym fragmentem, to one zajmują miejsca na początku każdej z nici DNA. Kolejnym etapem jest wydłużenie nici przez polimeryzację DNA - białko aparatu replikacyjnego bakterii. Te trzy kolejne etapy stanowią jeden cykl reakcji. Początkiem nowego cyklu jest termiczna denaturacja cząsteczki DNA.

W ciągu jednego cyklu z jednego odcinka DNA powstają dwa siostrzane, w ciągu kolejnego cztery itd. Całkowita ilość powstałego DNA w ciągu N cykli wynosi  $2^N$ .

Ponieważ technika ta pozwala na otrzymanie dowolnego fragmentu DNA w stosunkowo krótkim czasie i w mierzalnej ilości, można ją wykorzystać przy wszelkiego rodzaju badaniach, polegających na ustaleniu tożsamości osobnika poprzez genetyczne odciski palców, bądź do ustalenia pokrewieństwa poprzez porównanie fragmentów DNA pochodzącego od różnych osobników<sup>12</sup>.

---

<sup>12</sup>Autor próbował zastosować tę samą metodę, którą wykorzystał wcześniej przy badaniu DNA kości pochodzących z grobów szkieletowych, por. A. Rezler, I. Wrzesiński. Wykorzystanie metod biologii molekularnej w badaniu nekropoli wczesnośredniowiecznych. Próby uzyskania fragmentów informacji genetycznej z kości ludzkich pochodzących z XI w., *Studia Lednickie*,

Eksperyment przeprowadzony na trzech próbach przepalonych kości ludzkich dał wynik negatywny. W trakcie spalania zwłok na stosie i wysokiej temperatury jakiej poddane zostały szczątki kostne, nie zachowały się w badanych próbach wykrywalne fragmenty DNA. Istnieje pewna możliwość, że pomimo działania wysokiej temperatury w stosie, zachowało się możliwe do powielenia DNA w zębach, które przetrwały w nieco lepszym stanie.

### Zakończenie

Cmentarzysko w Biedrusku-Glinnie, gm. Suchy Las, należy do nekropoli małych i, niestety, w wyniku głębokiej orki, w znacznym stopniu zniszczonych. Znajduje to swe odbicie zarówno w materiale archeologicznym jak i niepełnych wynikach analizy antropologicznej.

Pewną rekompensatą zaistniałej sytuacji miały być, według intencji autora, wyniki badań DNA przepalonych kości ludzkich. Zaznaczyć należy, że była to pierwsza tego typu próba w Polsce<sup>13</sup>.

Badania DNA społeczności minionych kultur jest bardzo młodą dziedziną nauki, nazywaną archeologią molekularną. Pierwsze tego typu badania, z wynikiem pozytywnym, przeprowadzono cztery lata temu na Uniwersytecie w Oxfordzie, kiedy to badaczom udało się wydzielić DNA ze szczątków kostnych.

Archeologia molekularna daje możliwość poszerzenia wiedzy o pewne zagadnienia związane z klimatem, chorobami,żywieniem, oraz ze sposobem w jaki wychowywano potomstwo. W połączeniu z badaniami nad kulturą materialną stawia w całkiem nowym świetle biologiczną historię człowieka pełną podziałów i migracji, zagłady jednych populacji i ekspansji drugich<sup>14</sup>.

Ze względu na stan zachowania grobów, zdecydowałem się poddać analizie DNA przepalone szczątki ludzkie jedynie z trzech popielnic grobu nr 1.

---

3 (w druku).

<sup>13</sup>Podjęto już w Polsce udaną próbę amplifikacji DNA dla kości ludzkich, pochodzących z wczesnośredniowiecznego cmentarzyska z XI w. w Dziekanowicach, stan. 22, gm. Łubowo woj. poznańskie; było to jednak cmentarzysko szkieletowe (por. przypis 12).

<sup>14</sup>Szerzej o możliwościach jakie daje nam archeologia molekularna w interpretacji kultury, badań nad migracjami, językiem, ewolucją człowieka pisali: L. L. Cavalli-Sforza, Geny, ludy i języki, Świat Nauki - Scientific American, 1, 1992, s. 64-73; A. C. Wilson, R. L. Cann, Afrykański rodowód człowieka, Świat Nauki-Scientific American, 6, 1992, s. 24-30; A. G. Thorne, M. H. Wolpoff, Policentryczna ewolucja człowieka, tamże, s. 31-37; D. Erickson, Rozszyfrowanie ludzkiego genomu, tamże, s. 82-90; P. E. Ross, Mumie, które mówią. Trendy w archeologii molekularnej, Świat Nauki - Scientific American, 7, 1992, s. 78-89; J. Rennie, Nowe sztuczki DNA. Trendy w genetyce, Świat Nauki - Scientific American, 5, 1993, s. 72-81.

Kierowałem się stosunkowo dobrym stanem zachowania grobu umożliwiającym sterylne pobranie próby oraz faktem, iż stanowił on pewną zamkniętą całość.

Celem tych badań była próba izolacji i amplifikacji metodą PCR przepalonych szczątków ludzkich, określenie więzów rodzinnych osobników w obrębie grobu nr 1, oraz określenie przyczyn zgonu (o ile zmarli oni na choroby zakaźne).

Wynik eksperymentu okazał się, niestety, negatywny. Nie przekreśla to jeszcze możliwości powielenia DNA z przepalonych kości ludzkich. Jak już wyżej, w wynikach ekspertyzy, zaznaczono istnieje pewne prawdopodobieństwo, że pomimo działania wysokiej temperatury w stosie, która zniszczyła DNA w kościach, zachowało się ono w zębach, które przetrwały w nieco lepszym stanie.

Chciałbym podjąć jeszcze jeden, niezwykle dla archeologów istotny problem, a dotyczący metodyki pobierania prób. W przypadku grobów ciałopalnych jest to o tyle proste, że czynność tę można wykonać w pracowni, w dobrych warunkach, jednak w przypadku grobów szkieletowych jest to nieco trudniejsze. Niezwykła czułość metody PCR wymaga wyjątkowej ostrożności. Jeśli do roztworu (próby) dostanie się choćby jedna współczesna komórka, na przykład ze skóry rąk lub twarzy badacza, PCR ślepo powieli jej DNA, a ponieważ jest ona w lepszym stanie, właśnie to DNA będzie przede wszystkim amplifikowane. Po kilku cyklach podwajania zamiast sekretów badanego osobnika możemy zobaczyć w probówce nas samych. Dlatego też pobieranie prób musi się odbywać w maksymalnie sterylnych warunkach. Do analizy DNA wystarczy już próba o objętości około 0,5 cm<sup>3</sup>; pobierać ją należy w rękawiczkach gumowych, wysterylizowaną pincetą do równie wysterylizowanego, szczelnie zamykanego pojemnika-probówki. Próbę pobrać można z dowolnego miejsca szkieletu, warunkiem jest jednak, aby nie było ono wcześniej dotykane, w trakcie eksploracji, przez badacza.

Na zakończenie chciałbym dodać, że archeologia molekularna, która jest jedną z najmłodszych dziedzin nauki, należy do najszybciej się rozwijających. Niesie olbrzymi, trudny jeszcze do ogarnięcia ładunek wiedzy, mogący dać odpowiedź na stawiane przez pokolenia archeologów badających społeczności pradziejowe pytania: kim Oni byli i skąd przyszli.

## Das Gräberfeld der Bevölkerung der Glockengräberkultur in Biedrusko-Glinno, Gem. Suchy Las, Woiwodschaft Poznań, Fundstelle 76, Versuch der Anwendung der Methode der Molekulararchäologie

### Zusammenfassung

Dieser Artikel präsentiert Ergebnisse von Ausgrabungen, die im Jahre 1993 auf dem Gräberfeld der Glockengräberkultur in Biedrusko-Glinno durchgeführt wurden.

Die Fundstelle befand sich am Abhang einer kleinen Erhöhung, die von drei Seiten mit einem Sumpfgebiet, Resten des dort ehemals bestehenden Wasserlaufes (Abb. 1) begrenzt war. Die Ausgrabungen umfaßten wahrscheinlich das ganze Gräberfeldgebiet (Abb. 2).

Während der Ausgrabungen wurden 9 Brandgräber freigelegt. In Hinsicht auf die Urnenmenge wurden Mehr- und Einurnengräber; in Hinsicht auf die Konstruktion dagegen Glockengräber, Gräber ohne Glocken, Gräber auf Steinpflaster und ohne Pflaster (Abb. 3-10) abgesondert. Die Chronologie des Gräberfeldes in Biedrusko-Glinno wurde auf die ältere vorrömische Zeit (LtA-LtB) bestimmt.

Die durchgebrannten menschlichen Überreste wurden der anthropologischen Analyse unterzogen mit dem Ziel: a) eventuelle Überreste von Tieren festzustellen, b) Totenzahl in einzelnen Gräbern zu bestimmen, c) die Vollständigkeit der Skeletten zu beurteilen; d) den Alter der Toten zum Zeitpunkt des Todes einzuschätzen.

Es wurden auch Versuche der DNA-Analyse der durchgebrannten menschlichen Knochen durchgeführt; es war der erste diesartige Versuch der DNA-Absonderung und -Amplifikation aus einem urgeschichtlichen Gräberfeld in Polen.

### Abbildungen

Abb. 1. Biedrusko-Glinno, Fst. 76, Gem. Suchy Las. Lage- und Höhenlinienplan mit Lage der Grabungsfläche. Gez. T. Stępnik

Abb. 2. Biedrusko-Glinno, Fst. 76, Gem. Suchy Las. Lageplan der Gräber auf der Grabungsfläche. Gez. A. Stępnik

Abb. 3. Biedrusko-Glinno, Fst. 76, Gem. Suchy Las. Grab Nr. 1 (1 - Glocke; 2 - Urne; 3 - Grabgrundriß; 4 - Grabaufriß) Gez. A. Szczur

Abb. 4. Biedrusko-Glinno, Fst. 76, Gem. Suchy Las. Grab Nr. 2 (1,2,4 - Urnenscherben; 3 - Schüsselscherben; 5 - Grabgrundriß; 6 - Grabaufriß) Gez. A. Szczur

Abb. 5. Biedrusko-Glinno, Fst. 76, Gem. Suchy Las. Grab Nr. 2 (1-5 - Gefäße) Gez. A. Stępnik

Abb. 6. Biedrusko-Glinno, Fst. 76, Gem. Suchy Las. A. Grab Nr. 4 (1 - Glocke; 2 - Glockeninnere mit Urnenresten und Steinpflaster; 3 - Grabgrundriß; 4 - Grabaufriß). B. Grab Nr. 3 (5 - Glockenteile; 6 - Grabgrundriß; 7 - Grabaufriß) Gez. A. Szczur

Abb. 7. Biedrusko-Glinno, Fst. 76, Gem. Suchy Las. Grab Nr. 5 (1 - Grabgrundriß; 2 - Schüssel/Deckel; 3 - Urne; 4 - Eisennadel mit Schwanenhals, 5 - Grabaufriß) Gez. A. Szczur

Abb. 8. Biedrusko-Glinno, Fst. 76, Gem. Suchy Las. Objekt Nr. 6/Grube (1 - Schüssel; 2 - Krug; 3 - Gefäßscherbe; 4 - Glockenteil; 5 - Grubengrundriß; 6 - Grubenaufriß). Gez. A. Szczur

Abb. 9. Biedrusko-Glinno, Fst. 76, Gem. Suchy Las. A. Grab Nr. 7 (1 - Glocke; 2 - Grabgrundriß; 3 - Grabaufriß). B. Grab Nr. 8 (4 - Grabgrundriß; 5 - Urne; 6 - Glocke; 7 - Ohrring aus Bronze) Gez. A. Szczur

Abb. 10. Biedrusko-Glinno, Fst. 76, Gem. Suchy Las. Grab Nr. 9 (1 - Glocke; 2 - Schüssel/Deckel; 3 - Urne; 4 - geschmolzte Fragmente eines Bronzeschmucks; 5 - Fragment einer Eisennadel mit Schwanenhals, 6 - Grabgrundriß; 7 - Grabaufriß). Gez. A. Szczur

**Adres autorów:**

**Mgr Tomasz Stępnik**

Pracownia Archeologiczno - Konserwatorska  
os. Armii Krajowej 53  
61 - 377 Poznań

**Mgr Marta Krenz**

Zakład Biologii Ewolucyjnej Człowieka UAM  
ul. Fredry 10  
61-701 Poznań

**Mgr Andrzej Rezler**

Zakład Biochemii Biopolimerów UAM  
ul. Fredry 10  
61-701 Poznań



II, Poznań 1993  
103-113

HENRYK MACHAJEWSKI, BOGDAN WALKIEWICZ

WYNIKI ARCHEOLOGICZNEJ PENETRACJI TERENOWEJ  
PRZEPROWADZONEJ W OKOLICY NOWEGO MIASTA  
NAD WARTĄ, WOJ. POZNAŃSKIE

W sierpniu 1983 r. pracownicy Muzeum Regionalnego w Jarocinie w trakcie penetracji terenowej prowadzonej w okolicy Nowego Miasta nad Wartą, gm. loco, woj. poznańskie zlokalizowali 2 stanowiska (ryc. 1). W obrębie pierwszego (stanowisko nr 1), usytuowanego na krawędzi terasy nadzalewowej pradoliny Warty, odkryto 3 obiekty. Obiekty te, analizując informacje archiwalne, znajdowały się około 150 m na południowy zachód od cmentarzyska ludności kultury łużyckiej z IV - V okresu epoki brązu badanego przez J. Kostrzewskiego i Z. Zakrzewskiego w latach 1923-1924 i w 1948 r. (8 grobów oznaczonych od A do H) oraz M. Perzyńską w latach 1958-1959 (64 groby oznaczone od 1 do 64)<sup>1</sup>. W podsumowaniu swoich badań M. Perzyńska sugerowała, że cmentarzysko to może rozszerzać się w kierunku południowym<sup>2</sup>. Z tej strefy pochodzą również 3 obiekty odkryte w 1983 r. W jednym przypadku był to grób pewny, w dwóch pozostałych domniemane (por. ryc. 2). W ostatnich latach teren stanowiska uległ znacznemu zniszczeniu w związku z prowadzoną tutaj eksploracją piasku. Ślady po dawnym osadnictwie są rozproszone na obszarze około 2 ha. Czy odkryte ostatnio pewne i domniemane groby łączyć należy z wcześniej znanym tutaj cmentarzyskiem ludności kultury łużyckiej? Makromorfologia terenu oraz charakter śladów po osadnictwie w rejonie prowadzonych dawniej wykopalisk, jak również miejsca odkrycia ostatnich obiektów stwarzają względne podstawy do łączenia w jedno cmentarzysko wszystkich dotychczas odkrytych tutaj grobów. Stąd obiekty znalezione w 1983 r. oznaczono jako grób nr 73, 74, 75.

---

<sup>1</sup> M. Perzyńska, Cmentarzysko ludności kultury łużyckiej w Nowym Mieście nad Wartą w powiecie jarocińskim, *Fontes Archaeologici Posnanienses*, 12, 1961, s. 56-146.

<sup>2</sup> M. Perzyńska, op. cit., s. 145.

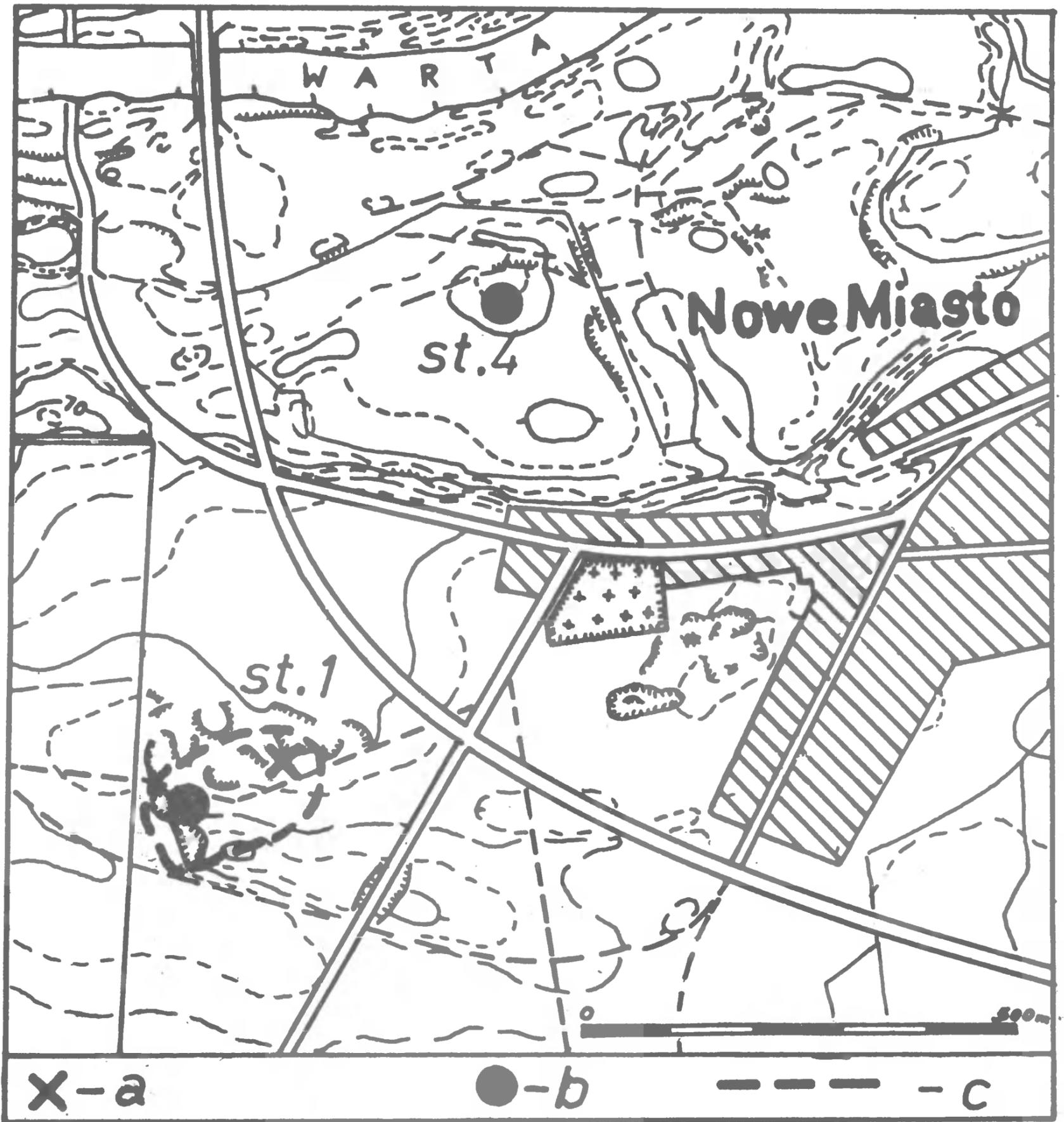

Ryc. 1. Nowe Miasto nad Wartą, gm. loco. Lokalizacja stanowisk nr 1 i 4 (a - miejsce wykopalisk prowadzonych w 1958-1959 r.; b -miejsce odkrycia obiektów w 1983 r.; c - domniemany zasięg stanowiska nr 1). Rys. B. Walkiewicz

Natomiast drugie stanowisko (nr 4), na którym znaleziono jedynie fragmenty naczyń ceramicznych i ślady po obiektach, znajdowało się na wyniesieniu przy lesie zwanym "Guć", zlokalizowanym na terasie zalewowej pradoliny Warty (ryc. 1).

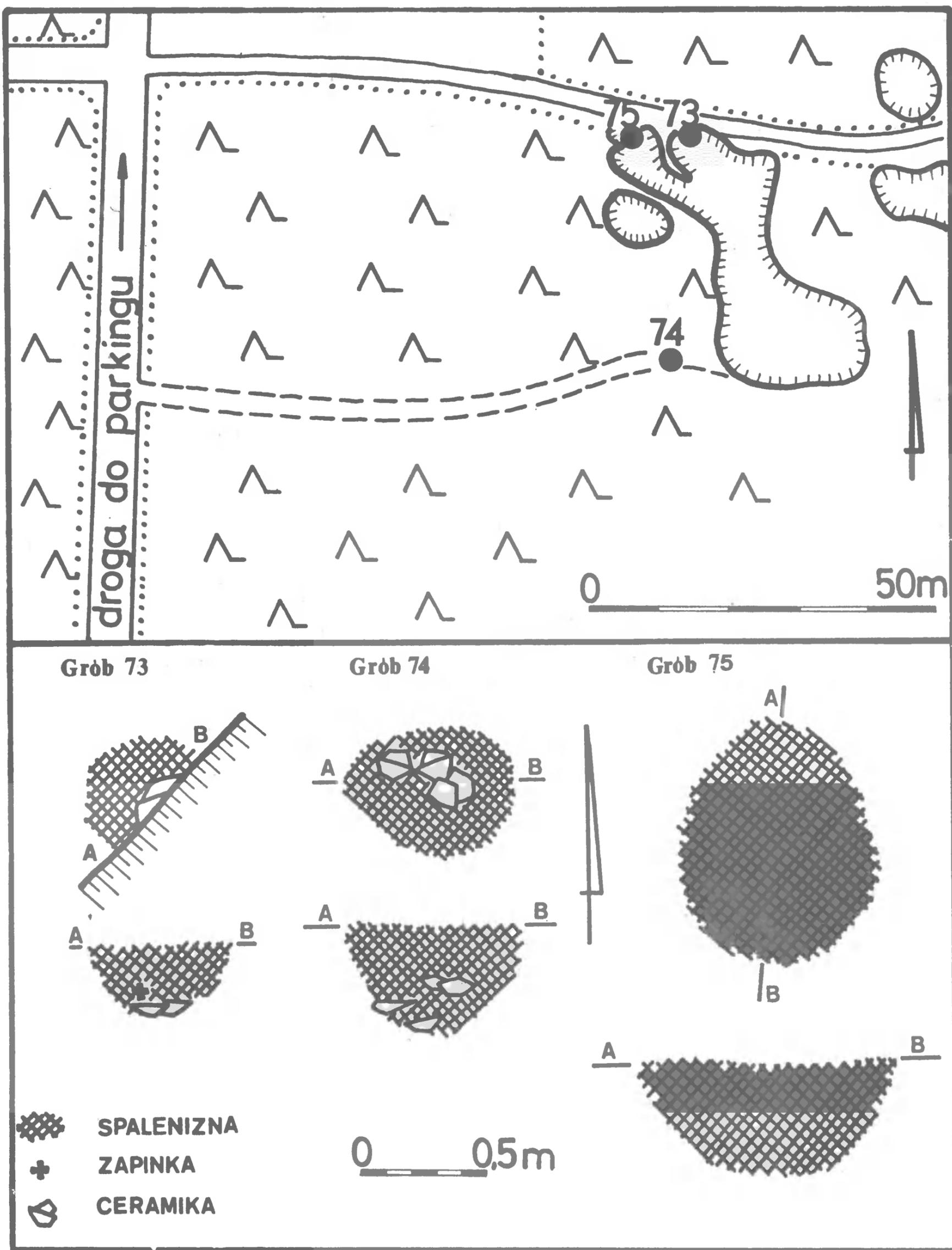

Ryc. 2. Nowe Miasto nad Wartą, stan. 1, gm. loco. Lokalizacja obiektów odkrytych w 1983 r. i ich plany. Rys. B. Walkiewicz

Odkryte materiały archeologiczne zostały złożone w Muzeum Regionalnym w Jarocinie, woj. kaliskie, nr inw. A 121-123.

### Katalog znalezisk

#### I. Nowe Miasto nad Wartą, stan. 1

1) Grób nr 73 (por. ryc. 2) - ciałopalny, jamowy, popielnicowy z resztkami stosu, częściowo zniszczony. W poziomie owal 0,5 x ? m, w profilu nieckowaty, zagłębiony na 0,3 m. W zachowanej części grobu znaleziono 2 naczynia, a mianowicie naczynie wazowate usytuowane w jego spągu oraz misę zalegającą w stropie. W spągu grobu odkryto też zapinkę.

Zawartość grobu:

a) naczynie wazowate z dwoma taśmowymi uchami, brzegiem wygiętym na zewnątrz, krawędzią wewnętrzną ściętą, brzuścu o największej wydętości powyżej połowy wysokości naczynia; powierzchnia naczynia jest obustronnie gładka, glina o domieszce drobnoziarnistego piasku, przełom jednobarwny, barwa naczynia obustronnie ceglasto-brunatna (ryc. 3:3);

b) misa z taśmowatym uchem, brzegiem wygiętym na zewnątrz, krawędzią wewnętrzną ściętą, brzuścu esowatym; powierzchnia naczynia jest obustronnie gładka, glina o domieszce drobnoziarnistego piasku, przełom jednobarwny, barwa naczynia obustronnie ceglasto-brunatna (ryc. 3:2);

c) zapinka żelazna z dwoma kulkami oraz z sześćciozwojową sprężynką; kulki umieszczone są w miejscu przymocowania końca nóżki do kabłąka oraz na nóżce (ryc. 3:1);

d) przepalone szczątki kostne.

2) Grób nr 74 (domniemany; por. ryc. 2) - ciałopalny, jamowy, popielnicowy z resztkami stosu. W poziomie owal 0,7 x 0,4 m, w profilu workowaty, zagłębiony na 0,4 m. W grobie znaleziono 120 fragmentów ceramiki prawdopodobnie pochodzących z 3 naczyń.

Zawartość grobu:

a) fragmenty garnka z brzegiem wychylonym na zewnątrz, powierzchni zewnętrznej na brzuścu chropowatej, a przy wylewie gładkiej, wewnętrznej zaś gładkiej, glinie o domieszce średnioziarnistego tłuczka, przełomie dwubarwnym, barwie zewnętrznej jasnobrunatnej, wewnętrznej brunatnej; na granicy brzegu i brzuśca umieszczona jest listwa plastyczna z odciskami palców (ryc. 4:5);

b) fragmenty naczynia wazowatego ze stożkowatą szyjką, o baniastym brzuścu, powierzchni obustronnie wygładzonej, glinie z domieszką drobnoziarnistego tłuczka, przełomie jednobarwnym i barwie obustronnie jasnobrunatnej; na prze-

## Grób 73

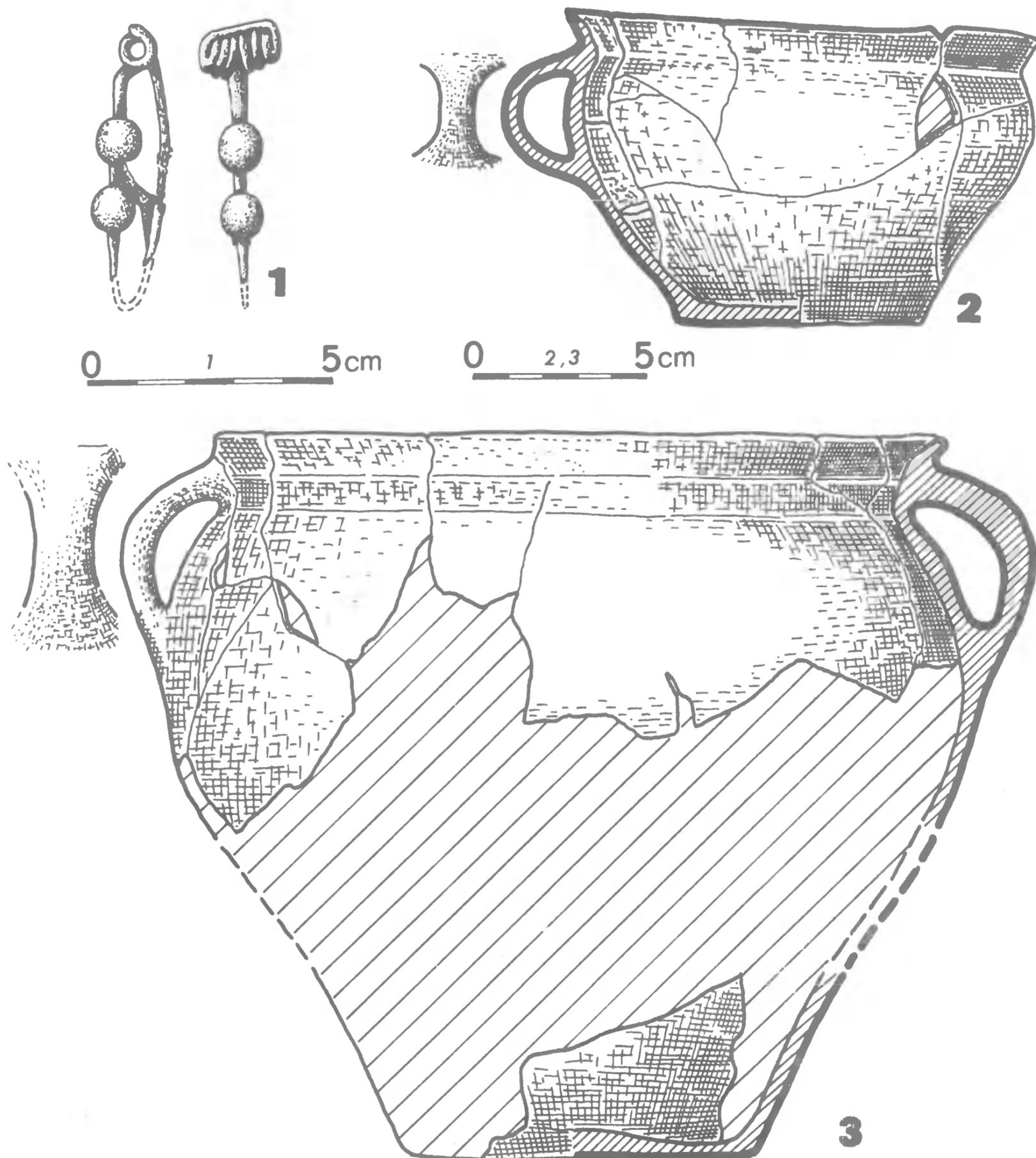

Ryc. 3. Nowe Miasto nad Wartą, stan. 1, gm. loco. Inwentarz grobu nr 73. Rys. B. Walkiewicz

łomie szyjki i brzuśca umieszczony jest ornament składający się z linii poziomych, zygzaków i odcisków dołków plastycznych (ryc. 4:4);  
 c) fragmenty naczynia ze stożkową szyjką, powierzchni zewnętrznej szorstkiej, wewnętrznej gładkiej, glinie o domieszce drobnoziarnistego tłucznia, przełomie

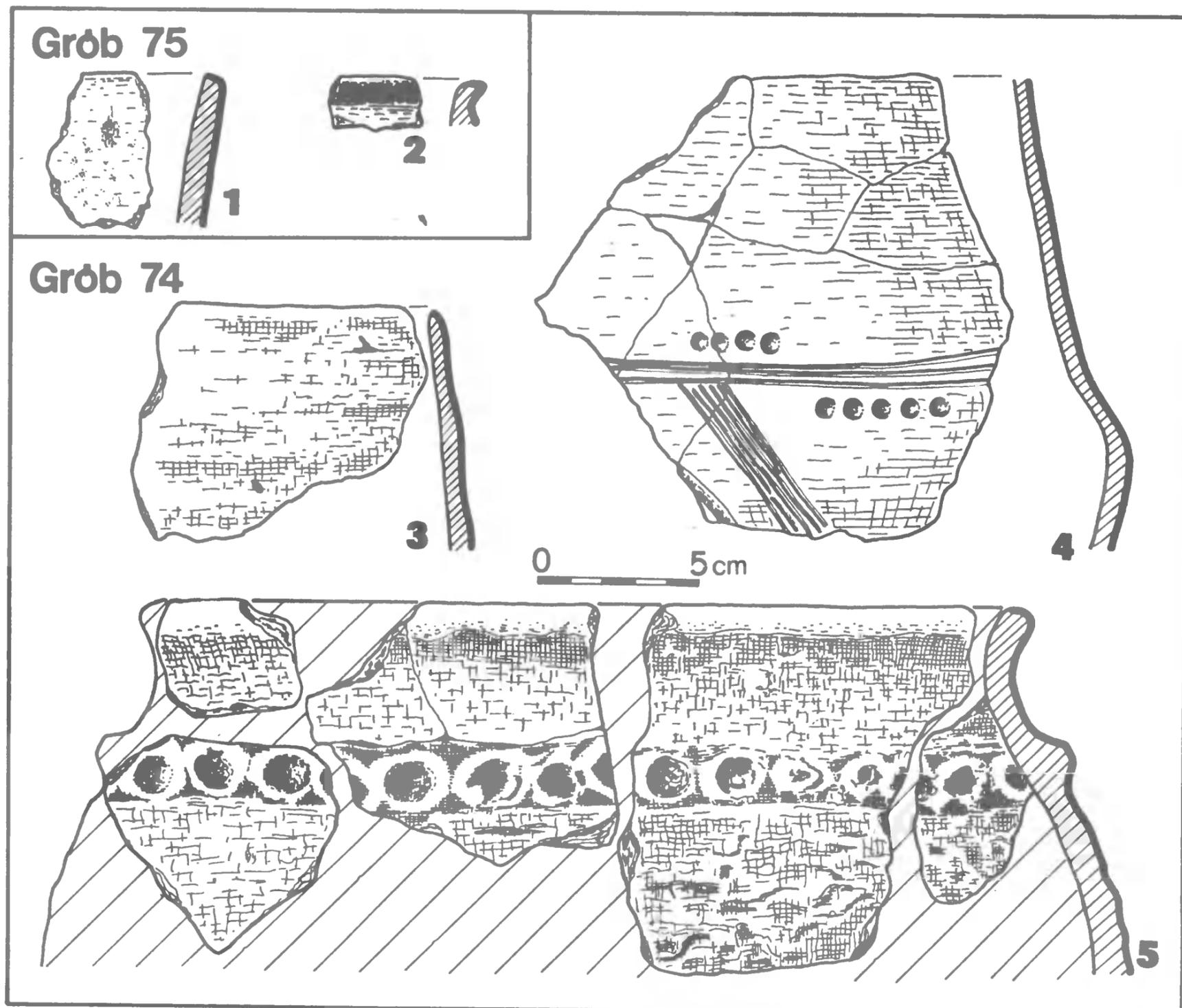

Ryc. 4. Nowe Miasto nad Wartą, stan. 1, gm. loco. Inwentarze domniemanych grobów nr 74 (3-5) i 75 (1-2). Rys. B. Walkiewicz

jednobarwnym, barwie obustronnie jasnobrunatnej (ryc. 4:3).

3) **G r ó b n r 7 5** ( d o m n i e m a n y; p o r. r y c. 2) - ciałopalny, jamowy, popielnicowy (?) z resztkami stosu. W poziomie elipsowaty 1 x 0,8 m, w profilu workowaty, zagłębiony na 0,5 m. W stropie grobu znaleziono 15 fragmentów ceramiki pochodzącej prawdopodobnie z dwu naczyń.

Zawartość grobu;

a) fragmenty naczynia o brzegu wychylonym skośnie na zewnątrz, powierzchni obustronnie gładkiej, glinie o domieszce drobnoziarnistego piasku, przełomie jednobarwnym, barwie obustronnie brunatnej (ryc. 4:1);

b) fragmenty naczynia o brzegu wychylonym na zewnątrz, powierzchni obustronnie gładkiej, glinie o domieszce drobnoziarnistego piasku, przełomie jednobarwnym, barwie obustronnie czarnej (ryc. 4:2).

## II. Nowe Miasto nad Wartą, stan. 4

W trakcie penetracji terenowej odkryto 20 fragmentów naczyń glinianych, w tym fragmenty naczyń o brzegach pogrubionych i krawędziach facetowanych lub zaokrąglonych. Natrafiono także na ślady obiektów w postaci spalenizny i kamieni. Owe pozostałości odkryto na kulminacji i południowym obniżeniu wyniesienia, na obszarze około 0,2 ha.

### Analiza znalezisk

Ślady osadnictwa odkryte na stanowisku 4 (osada?) pochodzą z młodszego okresu przedrzymskiego i wiążą się zapewne z ludnością kultury przeworskiej. Natomiast groby odkryte na stanowisku 1 łączyć należy z ludnością kultury łużyckiej (grób nr 74 i 75) oraz z ludnością kultury jastorfskiej (grób nr 73).

### Kultura łużycka

W grobie nr 74 znaleziono naczynie wazowate spotykane w Wielkopolsce w czasie od V okresu epoki brązu po okres HaC<sup>3</sup>. Podobne naczynie odkryto już w części cmentarzyska badanej przez M. Perzyńską w latach 1958-1959<sup>4</sup>. Z kolei naczynie garnkowate z listwą plastyczną, nie znane dotychczas z cmentarzyska w Nowym Mieście nad Wartą, uważa się w Wielkopolsce za typowe dla zespołów z okresu Ha C i D<sup>5</sup>. Przypuszczać zatem można, że grób nr 74 może pochodzić z początku okresu halsztackiego. Natomiast grób nr 75, ze względu na stan zachowania jego wyposażenia, chronologicznie pozostaje nieokreślony.

### Kultura jastorfska

W grobie nr 73 odkryto zapinkę i naczynia ceramiczne. Charakter grobu (popielnica nakryta misą) przypomina zwyczaje ludności kultury jastorfskiej<sup>6</sup>.

---

<sup>3</sup> D. Durczewski, W. Śmiegielski, Materiały do osadnictwa ludności kultury łużyckiej w Wielkopolsce (część II), *Fontes Archaeologici Posnanienses*, 17, 1966, s. 179 tab. 39:13 oraz s. 186 tab. 46:32; A. Gardawski, Środkowa grupa terytorialna kultury łużyckiej i kultura białowicka, (w:) W. Hensel (red.), *Prahistoria ziem polskich*, t. 4, Wrocław 1979, s. 85 ryc. 37:3; S. Jasnosz, Materiały i studia do dziejów osadnictwa starożytnego i wczesnośredniowiecznego Ziemi Obornicko-Rogozińskiej (część I), *Fontes Archaeologici Posnanienses*, 31, 1982, s. 65 ryc. 45:15.

<sup>4</sup> M. Perzyńska, op. cit., s. 83 ryc. 48a.

<sup>5</sup> W. Chmielewski, K. Jażdżewski, J. Kostrzewski, *Pradzieje Polski*, Wrocław 1965, s. 207 ryc. 69:3.

<sup>6</sup> G. Domański, *Studia z dziejów środkowego Nadodrza w III-I wieku p.n.e.*, Wrocław 1975, s. 72-85. Por. A. Niewęglowski, *Obrządek pogrzebowy ludności kultury przeworskiej na przełomie er (II wiek p.n.e.-II wiek n.e.)*, Wrocław 1981, s. 23-40.

Także elementy wyposażenia owego grobu znamionują cechy tej kultury. Najbliższe nawiązanie do żelaznej zapinki kulcowatej pochodzą z grupy gubińskiej kultury jastorfskiej, gdzie typowe są dla II i III fazy jej rozwoju (schyłek fazy Ripdorf), łącznie z zapinkami typu A oraz B i E wg J. Kostrzewskiego<sup>7</sup>. Schyłek fazy Ripdorf (faza IIa wg H. Hingsta)<sup>8</sup> to jednocześnie okres ich najwcześniejszego występowania w tej kulturze, zwłaszcza na terenie Brandenburgii i Meklemburgii. Zanikają natomiast w fazie A2 młodszego okresu przedrzymskiego w ujęciu R. Wołągiewicza<sup>9</sup>. Zapinka kulcowata z Nowego Miasta nad Wartą jest jednym z najdalej na wschód wysuniętych okazów tego typu (por. ryc. 5). Owe zapinki wywodzić należy według R. Beltza z form z kulką na nóżce o schemacie wczesnolateńskim względnie, według P. Kupki, z form typowych zasadniczo dla kultury jastorfskiej<sup>10</sup>.

Nawiązanie do kultury jastorfskiej odzwierciedlają także naczynia ceramiczne, chociaż wykluczyć nie można podobieństwa z jednej strony do ceramiki kultury pomorskiej, z drugiej zaś do kultury przeworskiej. Misy z brzegiem niepogrubionym i krawędzią wewnętrzną ściętą występują w grupie gubińskiej w II fazie jej rozwoju łącznie z zapinkami kulcowatymi oraz z zapinkami typu A i C wg J. Kostrzewskiego<sup>11</sup>. Spotykane są w zespołach kultury jastorfskiej także w Brandenburgii (Cammer)<sup>12</sup>. Jednocześnie przypominają okazy mis spotykanych w grobach jeszcze ludności kultury pomorskiej, gdzie występują

<sup>7</sup>G. Domański, op. cit., s. 15-16. Typologia zapinek wg J. Kostrzewski, *Die ostgermanische Kultur der Spätlatenezeit*, Leipzig-Würzburg 1919. Odnośnie chronologii zapinek kulcowatych por. R. Hachmann, *Die Chronologie der jüngeren vorrömischen Eisenzeit*, Bericht der Römisch-Germanischen Kommission, 41, 1961.

<sup>8</sup>H. Hingst, *Die vorrömische Eisenzeit*, (w:) H. Jankuhn (red.), *Geschichte Schleswig-Holsteins*, t. 2, Neumünster 1964. Por. K. H. Willroth, *Untersuchungen zur Besiedlungsgeschichte der Landschaften Angeln und Schwansen von der ältern Bronzezeit bis zum frühen Mittelalter. Eine Studie zur Chronologie, Chorologie und Siedlungskunde*, Offa-Bücher, 72, 1992, s. 125-142.

<sup>9</sup>R. Wołągiewicz, *Kultura pomorska a kultura oksywska*, (w:) *Problemy kultury pomorskiej*, Koszalin 1979, s. 34 ryc. 1.

<sup>10</sup>P. Kupka, *Altmärkische Fibeln*, *Jahresschrift für Vorgeschichte der sächsisch-thüringischen Länder*, 9, 1910, s. 21; R. Beltz, *Die Latenefibel*, *Zeitschrift für Ethnologie*, 43, 1911, s. 682. Por. G. Domański, op. cit., s. 16 przypis 16.

<sup>11</sup>G. Domański, op. cit., s. 43 - 44 oraz tab. 12e.

<sup>12</sup>K. H. Marschalleck, *Das Leteengräberfeld bei Cammer (Kr. Zauch - Belzig)*, *Prähistorische Zeitschrift*, 18, 1927, s. 282.

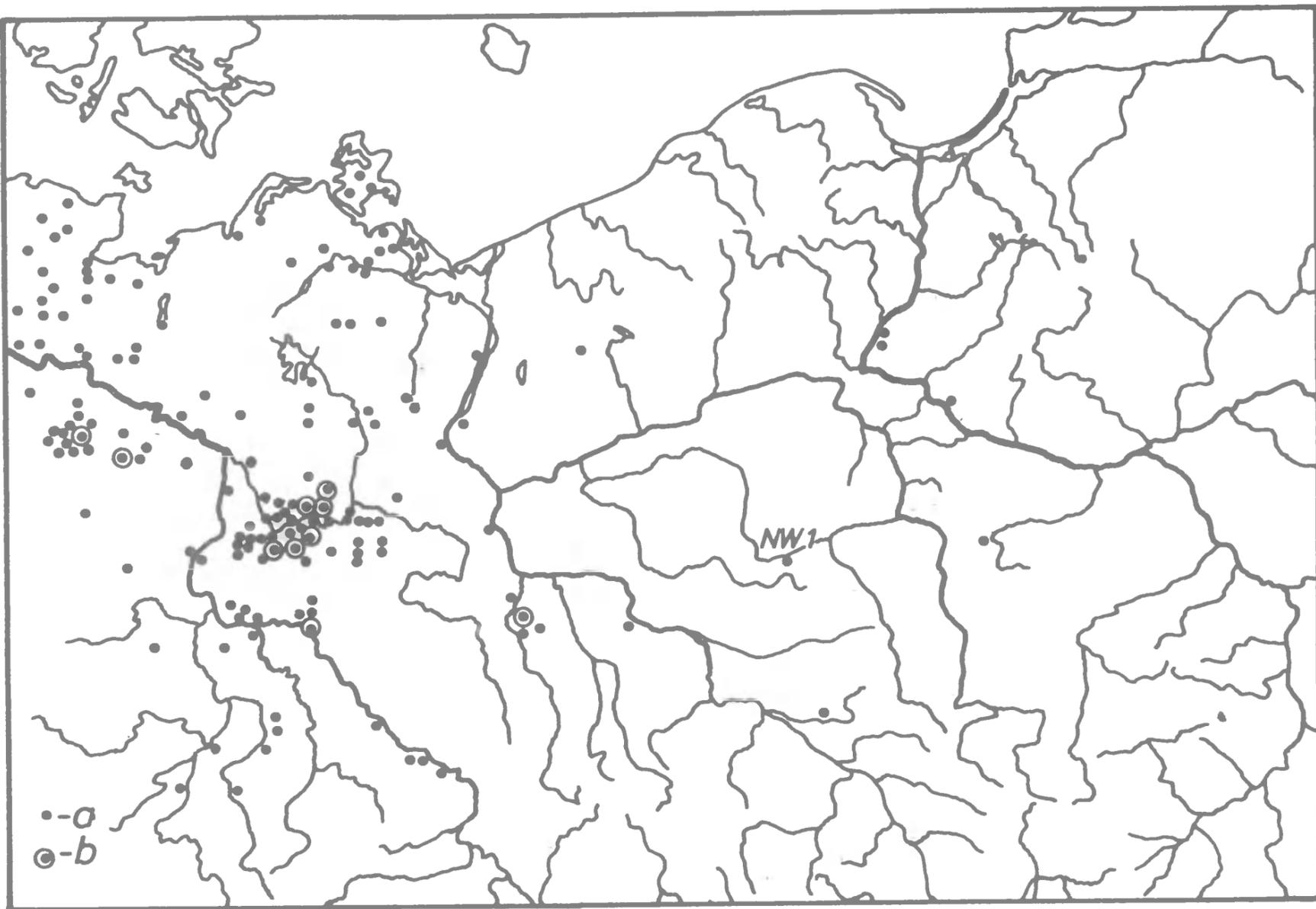

Ryc. 5. Rozprzestrzenienie zapinek kulcowatych wg II. Keilinga i G. Domańskiego (z uzupełnieniami autorów) (a - 1-4 zapinki; b - 5 i więcej zapinek). Rys. B. Walkiewicz

m. in. łącznie z zapinkami typu kowalowickiego (LTA-LTB1/2)<sup>13</sup>, z drugiej zaś strony nawiązuje do mis występujących na cmentarzyskach ludności już kultury przeworskiej w zespołach z końcowych faz młodszego okresu przedrzymskiego<sup>14</sup>.

Z kolei do naczyń wazowatych, z brzegiem niepogrubionym, o ściętej krawędzi wewnętrznej znajduje się analogie wśród naczyń także z obszaru grupy gubińskiej (w jej II-IV fazie rozwoju) oraz z Brandenburgii<sup>15</sup>. Jednocześnie,

<sup>13</sup>L. J. Łuka, *Kultura wejherowsko-krotoszyńska*, (w:) W. Hensel (red.), *Prahistoria ziem polskich*, t. 4, Wrocław 1979, s. 162 tab. 43:1.

<sup>14</sup>J. Marciniak, *Cmentarzysko ciałopalne okresu późnolatańskiego w Wilanowie koło Warszawy*, *Materiały Starożytne*, 2, 1957, tab. 9:1. Por. K. Godłowski, *Okres lateński w Europie*, Kraków 1977, tab. 21:12; T. Dąbrowska, *Wczesne fazy kultury przeworskiej (chronologia - zasięg - powiązania)*, Warszawa 1988, s. 152-156.

<sup>15</sup>G. Domański, op. cit., s. 37 tab. 6h. Por. K. H. Marschalleck, op. cit., s. 237.

podobnie jak w przypadku mis, zauważa się ich nawiązania do naczyń kultury przeworskiej z fazy A1-A2 młodszego okresu przedrzymskiego<sup>16</sup>.

A zatem grób nr 73 pochodzić może z fazy A1 młodszego okresu przedrzymskiego względnie z okresu nieco nawet wcześniejszego, odpowiadającego schyłkowi środkowego okresu przedrzymskiego.

### Zakończenie

Włączenie trzech ostatnio odkrytych grobów do grupy znanych już grobów z cmentarzyska w Nowym Mieście nad Wartą, co wstępnie pozwala ustalić okres użytkowania cmentarzyska na okres od IV okresu epoki brązu aż po fazę A1 młodszego okresu przedrzymskiego, zmusza do zasygnalizowania w związku z tym niektórych kwestii. Czas użytkowania owego cmentarzyska, zlokalizowanego w Wielkopolsce środkowej i należącego do grupy obiektów rozległych, może odzwierciedlać ogólniejszą tendencję ciągłości tutaj osadnictwa od schyłku epoki brązu po okres przedrzymski. Ewentualne współwystępowanie elementów kultury łużyckiej i kultury jastorfskiej, a nie wykluczone także kultury pomorskiej, było możliwe ze względu na brak powiązań Wielkopolski środkowej zwłaszcza w młodszym stadium wczesnego (LTB2) i części wczesnego stadium środkowego okresu lateńskiego (LTC1) z kulturą lateńską<sup>17</sup>. Sytuacja ta mogła być jedną z przyczyn wyraźniejszego zaakcentowania tutaj oddziaływania kultury jastorfskiej, znajdującego odzwierciedlenie m. in. w rozprzestrzenieniu zapinek typowych dla tej kultury<sup>18</sup>.

### Ergebnisse der archäologischen Penetration in der Umgebung von Nowe Miasto an der Warthe, Woiwodschaft Poznań

#### Zusammenfassung

Der Gegenstand dieser Information ist die Freilegung von zwei archäologischen Fundstellen in der Nähe von Nowe Miasto an der Warthe, Woiwodschaft Poznań. Die Fundstelle 4 (Siedlung?) stammt aus der jüngeren vorrömischen Zeit. Mit der Fundstelle 2 (Gräberfeld) werden 3 Brandgräber verbunden. Dieses Gräberfeld war schon in den Jahren 1923-24, 1948

<sup>16</sup>T. Dąbrowska, op. cit., s. 22-23.

<sup>17</sup>Z. Woźniak, Chronologia młodszej fazy kultury pomorskiej w świetle importów i naśladownictw zabytków pochodzenia południowego, (w:) Problemy kultury pomorskiej, Koszalin 1979, s. 134-136.

<sup>18</sup>R. Wołagiewicz, op. cit., s. 51 ryc. 9.

und 1958-59 ausgrabungsweise untersucht. Dort wurden 72 Gräber festgestellt. Zwei von den drei neuen Gräbern (Nr. 74 und 75) sind Objekte der Bevölkerung der Lausitzer Kultur (HaC), das dritte dagegen (Nr. 73) ist auf Stufe A1 der jüngeren vorrömischen Zeit datiert und wahrscheinlich mit Einflüssen der Jastorf Kultur in Großpolen verbunden.

#### Abbildungen

Abb. 1. Nowe Miasto an der Warthe, Gem. loco. Lage der Fundstellen Nr. 1 und 4 (a - Ausgrabungen aus den Jahren 1958-1959; b - Stelle der Freilegung der Objekte im 1983; 3 - vermuteter Umfang der Fst. Nr.1). Gez. B. Walkiewicz

Abb. 2. Nowe Miasto an der Warthe, Fst.1, Gem. loco. Lageplan der im 1983 freigelegten Objekte. Gez. B. Walkiewicz

Abb. 3. Nowe Miasto an der Warthe, Fst.1, Gem. loco. Beigaben des Grabes Nr. 73. Gez. B. Walkiewicz

Abb. 4. Nowe Miasto an der Warthe, Fst.1, Gem. loco. Beigaben der vermuteten Gräber Nr. 74 (3-5) und 75 (1-2). Gez. B. Walkiewicz

Abb. 5. Lageskizze einer Kugelfibel nach H. Keiling und G. Domański (mit Ergänzungen der Verfasser) (a- 1-4 Fibeln; b - 5 und mehrere Fibeln). Gez. B. Walkiewicz

#### Adres autorów:

**dr Henryk Machajewski**

Institut Prahistorii UAM

ul. Św. Marcin 78

61 - 809 Poznań

**mgr Bogdan Walkiewicz**

Muzeum Archeologiczne

ul. Wodna 27

61 - 781 Poznań



II, Poznań 1993

115-132

MICHAŁ BRZOSTOWICZ

WCZESNOŚREDNIOWIECZNE GRODZISKO W SPŁAWIU,  
GM. KOŁACZKOWO, WOJ. POZNAŃSKIE. WSTĘPNE  
PODSUMOWANIE WYNIKÓW ARCHEOLOGICZNYCH  
BADAŃ RATOWNICZYCH Z LAT 1991 - 1992

**I. Wstęp**

Wieś Spławie, gm. Kołaczkowo, woj. poznańskie położona jest w odległości około 4 km na południowy zachód od miejscowości Pызdry, woj. konińskie oraz 2,5 km na północny zachód od ujścia Prosny. Okolice charakteryzują się występowaniem wałów morenowych oraz piaszczystych pagórków, ciągnących się wzdłuż północnego skraju terasy pradoliny Warty. Jest to obszar wybitnie rolniczy, pozbawiony większych zbiorników wodnych, zaś niewielkie kompleksy leśne rozrzucone są na przestrzeni kilku km<sup>2</sup>. Przeważają tu gleby piaszczyste, jedynie w obniżeniu pradoliny stwierdzono obecność gleb pochodzenia bagiennego.

Wymienione grodzisko, oznaczone jako stanowisko nr 2, położone jest w południowej części wsi, w odległości około 350 m na północ od Warty i około 10 m na południe od zabudowań gospodarstwa A. J. Skorupki, tuż przy polnej drodze prowadzącej do Nowej Wsi Podgórznej (ryc. 1). Bezpośrednio na wschód zlokalizowano stanowisko nr 1, na którym w latach 1969-1971 rozpoznano cmentarzysko ludności kultury łużyckiej oraz osadę z fazy D wczesnego średniowiecza w Wielkopolsce (połowa-2 połowa X w.)<sup>1</sup>. Dawniej tereny te należały do nieistniejącej już miejscowości Wodzisko, pod którą to nazwą

---

<sup>1</sup> E. Kihl-Byczko, Badania ratownicze na cmentarzysku ludności kultury łużyckiej w Spławiu-Wodzisku, pow. Września, *Fontes Archaeologici Posnanienses*, 21, 1971, s. 257-258; D. Durczewski, Badania na cmentarzysku ludności kultury łużyckiej i na grodzisku wczesnośrednio-wiecznym w Spławiu, pow. Września, *Fontes Archaeologici Posnanienses*, 22, 1971 (1972), s. 213-215; W. Hensel, Z. Hilczer-Kurnatowska, *Studia i materiały do osadnictwa Wielkopolski wczesnohistorycznej*, t. 6, Wrocław 1987, s. 202-211.

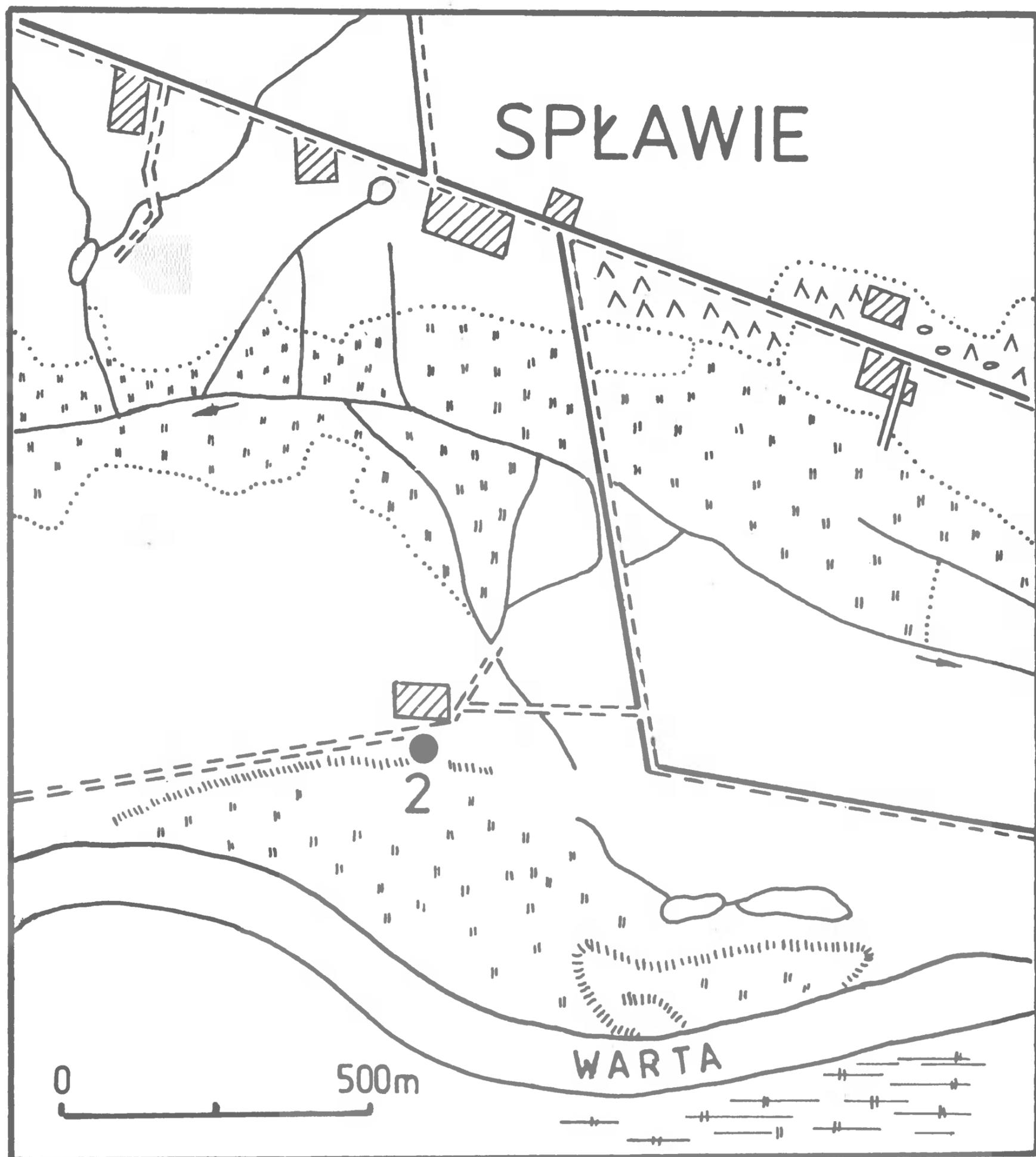

Ryc. 1. Spławie, stan. 2, gm. Kołaczkowo. Lokalizacja grodziska. Rys. R. Prendke

interesujący nas obiekt często wymieniany był w starszej literaturze przedmiotu<sup>2</sup>.

Najstarsze wzmianki o grodzisku pochodzą z końca XVI w.<sup>3</sup>, dalsze informacje na ten temat zaczęły napływać w wieku XIX i na początku naszego stulecia<sup>4</sup>. W 1921 r. obiekt był przedmiotem autopsji terenowej J. Kostrzewskiego. Do wybuchu II wojny światowej grodzisko było jeszcze kilkakrotnie wymieniane w literaturze archeologicznej, lecz za najważniejszą pozycję tego okresu należy bez wątpienia uznać pracę W. Kowalenki, w której autor wspomina m. in. o znaleziskach "skorup łużyckich i wczesnohistorycznych"<sup>5</sup>. Właśnie obecność ułamków naczyń kultury łużyckiej stała się powodem błędnej klasyfikacji chronologicznej grodziska, przyjętej w niektórych powojennych publikacjach<sup>6</sup>.

Pierwsze badania wykopaliskowe na wymienionym stanowisku przeprowadził w 1970 r. D. Durczewski<sup>7</sup>. Wytyczono 3 wykopy - jeden w północnej części grodziska, dwa dalsze w części zachodniej. Najwięcej informacji pozyskano w wyniku eksploracji pierwszego z wymienionych wykopów. Rozpoznano tu bowiem fragmenty spalonych konstrukcji drewnianych wału, przesypywanych warstwą piasku. W trakcie tych badań pozyskano kilkanaście ułamków naczyń glinianych, na podstawie których obiekt datowano na fazę C wczesnego średniowiecza w Wielkopolsce (IX-1 połowa X w.). Niewielka ilość znalezisk, jak również odkrycie ceramiki o zbliżonym charakterze na pobliskiej osadzie (stanowisko nr 1), spowodowało, że w późniejszych publikacjach pojawiły się tendencje do odmładzania tego obiektu<sup>8</sup>.

---

<sup>2</sup> Por. m.in. W. Kowalenko, Grody i osadnictwo grodowe Wielkopolski wczesnohistorycznej (od VII do XII wieku), Poznań 1938, s. 318.

<sup>3</sup> W. Kowalenko, op. cit., s. 170, 318.

<sup>4</sup> Archiwum Muzeum Archeologicznego w Poznaniu, teczka nr 3907 (Wodzisko) i 3895 (Spławie); por. też F. Sulimirski, B. Chlebowski, W. Walewski, Słownik geograficzny Królestwa Polskiego i innych krajów słowiańskich, t. 11, Warszawa 1890, s. 144.

<sup>5</sup> W. Kowalenko, op. cit., s. 318.

<sup>6</sup> Por. T. Malinowski, Grodziska kultury łużyckiej w Wielkopolsce, *Fontes Archaeologici Posnanienses*, 5, 1955, s. 26; E. Kihl-Byczko, op. cit., s. 257.

<sup>7</sup> D. Durczewski, op. cit., s. 214-215.

<sup>8</sup> Por. W. Hensel, Z. Hilczer - Kurnatowska, op. cit., s. 211; Z. Kurnatowska, Tworzenie się państwa pierwszych Piastów w aspekcie archeologicznym, (w:) L. Leciejewicz (red.), *Od plemienia do państwa. Śląsk na tle wczesnośredniowiecznej Słowiańszczyzny Zachodniej*, Wrocław 1991, s. 81; też, *Z badań nad przemianami organizacji terytorialnej w państwie pierwszych Piastów*, *Studia Lednickie*, 2, 1991, s. 16.

Grodzisko w Sławniu było podczas ostatnich stu lat systematycznie niszczone. W XIX w. zostało częściowo zniwelowane pod budowę wiatraku, który spłonął na początku naszego stulecia<sup>9</sup>. Destrukcji uległa górna partia wału, skąd czerpano ziemię do zasypywania majdanu. Ziemię sypano również na zewnątrz obiektu, dlatego też powstaje wrażenie, że jest on większy niż w rzeczywistości. W 1970 r. stwierdzono zniszczenia zachodniej i północno-wschodniej części stanowiska<sup>10</sup>. Między rokiem 1971 a 1990 wschodnią część grodziska zniwelowano do poziomu drogi, a wiosną 1991 r. założono tu prywatną żwirownię.

## II. Przebieg i metodyka badań

Na decyzję podjęcia badań ratowniczych wpłynęły wyniki autopsji T. Skorupki z Muzeum Archeologicznego w Poznaniu z dnia 1.04.1991 r. Celem podjętych w dwa miesiące później prac terenowych było rozpoznanie najbardziej zagrożonej części stanowiska, odtworzenia jego zasięgu w kierunku wschodnim oraz określenia funkcji odsłoniętych obiektów. Realizując ten program, ekspedycja Muzeum Archeologicznego w Poznaniu działająca pod moim kierunkiem skoncentrowała się w pierwszym etapie badań, tj. w dniach od 3 do 17.06.1991 r. na rozpoznaniu strefy wokół - niewielkiego wtedy jeszcze - dołu pod wybierzisko żwiru. Założono 5 wykopów: I, II, IIa, III i IV (ryc. 2). W wykopie nr I i IV odsłonięto 5 grobów ciałopalnych związanych z cmentarzyskiem ludności kultury łużyckiej badanym w latach 1969 - 1971. W wykopie nr II, IIa i III natrafiono na pozostałości wału i przylegającego doń domostwa.

Między połową czerwca, a połową września 1991 r. trwała przymusowa przerwa w badaniach wykopaliskowych, podczas której wznowiono eksploatację żwiru. Na skutek tych działań dół piśnicy powiększył się w kierunku północnym. Dalsze tego typu prace zostały wstrzymane, niemniej jednak ekspedycja miała już tylko do swej dyspozycji niewielki pas, przebiegający między krawędzią żwirowni, a profilem zachowanej części grodziska (por. ryc. 2).

Drugi etap badań realizowano w dniach od 16 do 24.09.1991 r. Założono wówczas dwa dalsze wykopy - IIIa, gdzie uchwycono południowo-wschodni skraj wału oraz wykop V, którego eksploracja dała wynik negatywny.

---

<sup>9</sup> D. Durczewski, op. cit., s. 214.

<sup>10</sup> D. Durczewski, op. cit., s. 214n. oraz ryc. 2.

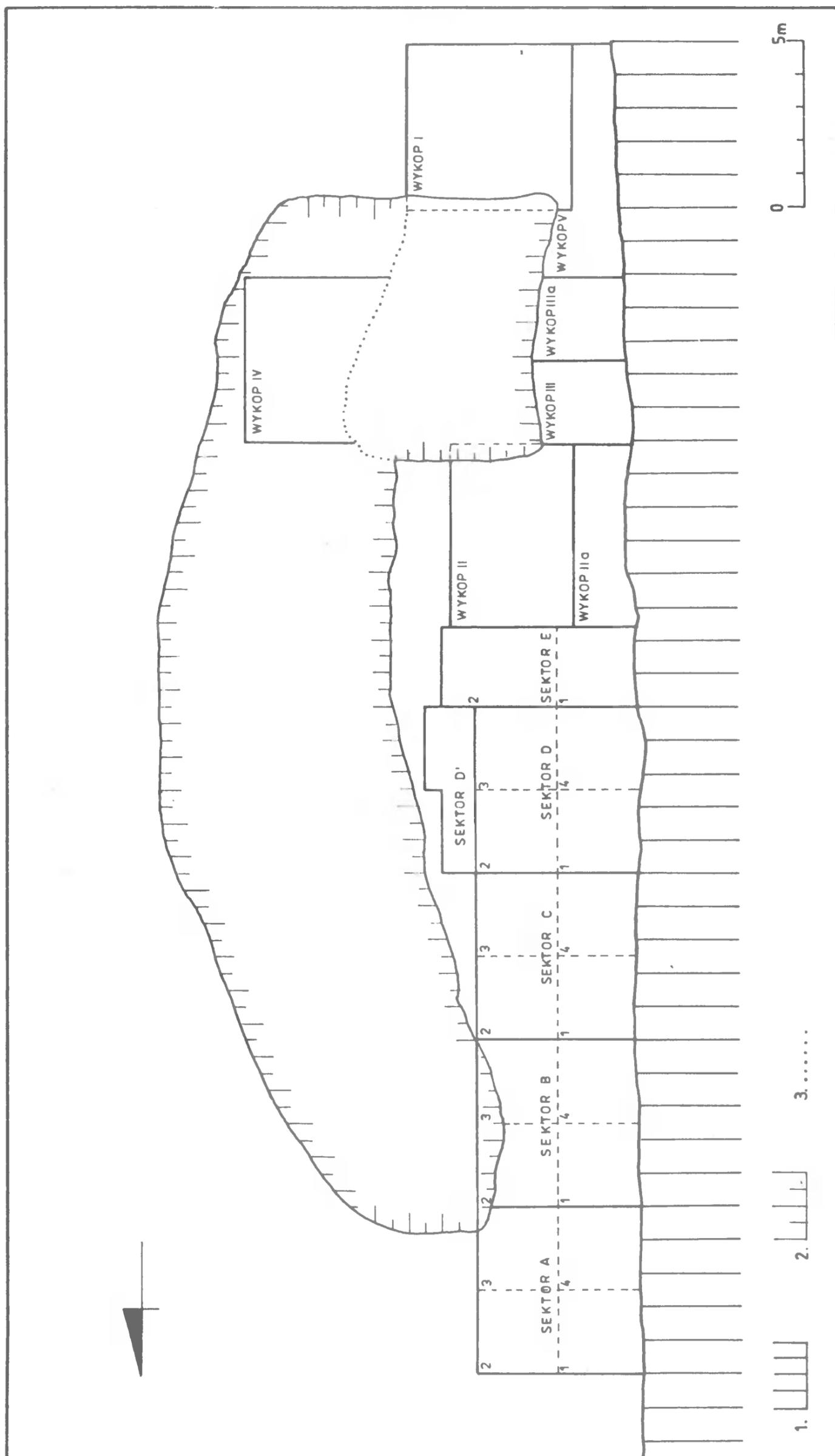

Ryc. 2. Spławie, stan. 2, gm. Kołaczkowo. Plan rozmieszczenia wykopów badawczych z 1991-1992 r. (1 - skarpa niezniszczonej części grodziska; 2 - krawędź skarpy żwirowni; 3 - wschodnia krawędź skarpy żwirowni wg stanu z czerwca 1991 r.). Rys. R. Prendke

W dniach od 3.08 do 4.09.1992 r. kontynuowano prace na tym stanowisku. Za najpilniejsze uznano dokończenie eksploracji wykopów nr II, IIa, III i IIIa oraz rozpoznanie północno-wschodniej - najbardziej zagrożonej - części grodziska. Realizując drugie z przedstawionych zadań wytyczono wykop nr VI o długości 20 m (ryc. 2). Podzielono go na 4 sektory oznaczone literami A, B, C i D, każdy z nich zaś dzielił się na cztery działki numerowane cyframi arabskimi. W trakcie dalszych badań sektora D poszerzono najpierw w kierunku wschodnim (sektor D'), a następnie w kierunku południowym (sektor E). Prace skoncentrowano głównie w sektorach C, D, D' i E. Sektor B przebadano jedynie w działce 1 i 4. Negatywny wynik uzyskany w tej części wykopu zaważył na decyzji niepodejmowania prac w sektorze A.

### III. Dotychczasowe wyniki badań ratowniczych

Podczas dwóch sezonów wykopaliskowych w Spławiu przebadano obszar o powierzchni około 180 m<sup>2</sup>. W rezultacie odsłonięto 7 grobów ciałopalnych ludności kultury łużyckiej<sup>11</sup> oraz wschodni odcinek wału i fragmenty dwóch obiektów związanych z częścią mieszkalną wczesnośredniowiecznego grodu.

W a ł. Pozostałości wału zarejestrowano w wykopach nr: VI (sektor C, wschodnia część sektora D, sektor D' i wschodnia część sektora E), II, częściowo III i IIIa. Wzniesiony został w konstrukcji przekładkowej, gdzie kolejne warstwy belek układanych poprzecznie i podłużnie, wzmocnionych kamieniami na odcinku północno-wschodnim (wykop nr VI), przesypywano ziemią.

Wyróżniono kilka poziomów konstrukcji:

A) Poziom I - zarejestrowany został w wykopie nr VI, III i IIIa. Prawdopodobnie elementy I poziomu konstrukcji wystąpiły także w wykopie nr II, lecz zostały uszkodzone podczas eksploatacji żwirowni. Pojedyncze belki i kamienie, pochodzące z rozsypiska wału stwierdzono również w wykopie nr IIa. Najciekawsze wyniki uzyskano w wykopie nr VI. Zarejestrowano tu czytelny układ spalonych belek i kamieni zalegających w warstwie spalenizny (ryc. 3).

B) Poziom Ia - uchwycony został w wykopie nr VI (sektor C, D i D'), II i III. Pojedyncze belki i kamienie stwierdzono również w zachodniej części sektora D (wykop nr VI) i w wykopie nr IIa. Poziom Ia tworzą - podobnie jak wyżej - pozostałości spalonych belek i kamienie występujące na tle spalenizny.

---

<sup>11</sup>Materiały z cmentarzyska ludności kultury łużyckiej pozyskane podczas badań latach 1969-1971 i 1991 będą przedmiotem osobnej monografii, przygotowanej przez mgra D. Durczewskiego z Muzeum Archeologicznego w Poznaniu.

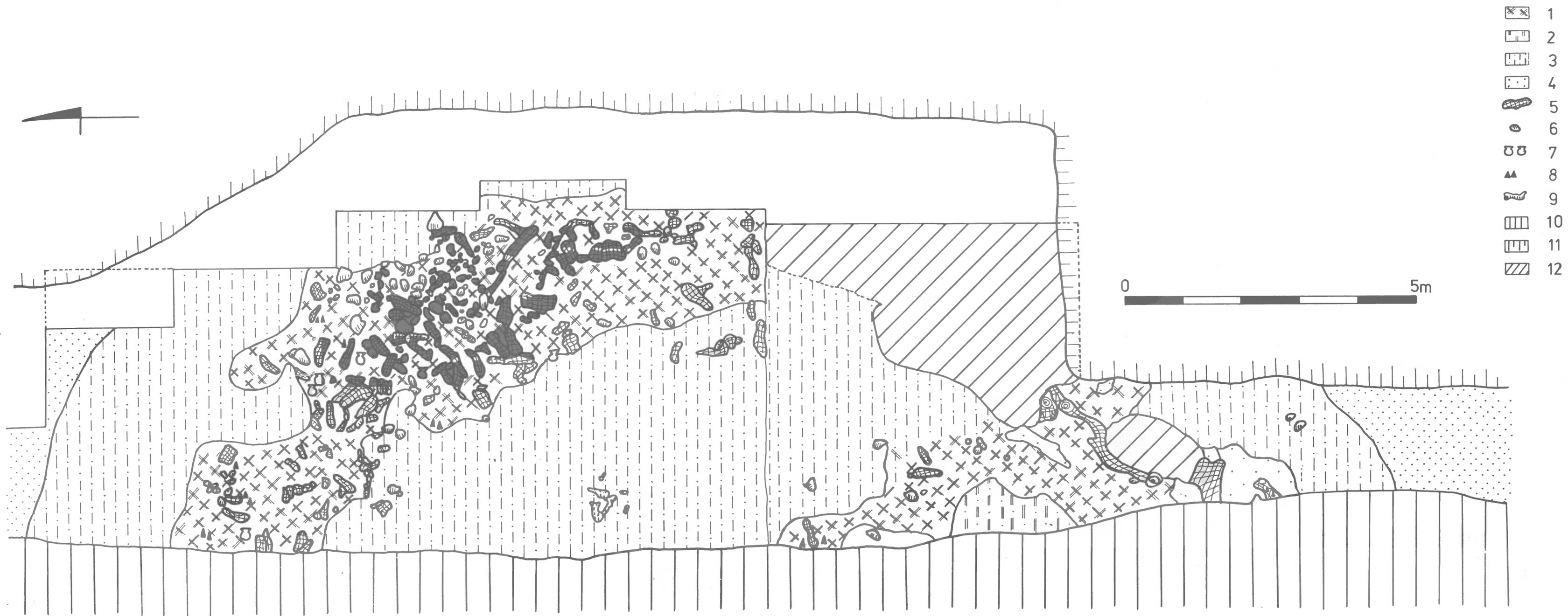

Ryc. 3. Spławie, stan. 2, gm. Kołaczkowo. I poziom konstrukcji wzu (1 - warstwa spalenizny; 2 - ciemnobrunatny piasek; 3 - jasnobrunatny piasek; 4 - żółty piasek; 5 - pozostałości spalonych belek; 6 - kamienie; 7 - naczynia gliniane; 8 - większe skupiska ceramiki; 9 - kości zwierzęce; 10 - skarpa niezniszczonej części grodziska; 11 - krawędź skarpy żwirowni; 12 - zniszczona część wykopu II). Rys. R. Prendke



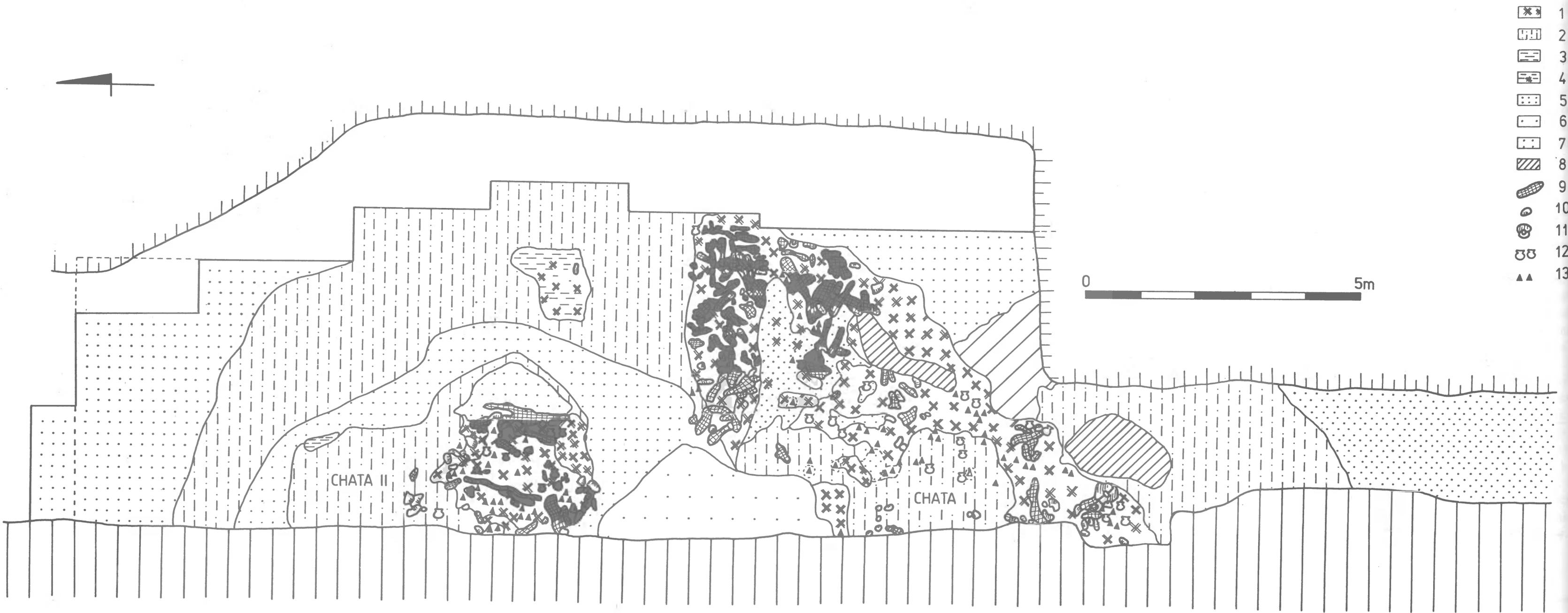

Ryc. 4. Splawie, stan. 2, gm. Kołaczkowo. II-III poziom konstrukcji wału oraz pozostałości zabudowy przywałowej (1 - warstwa spalenizny; 2 - jasnobrunatny piasek; 3 - glina; 4 - warstwa gliny przemieszanej ze spalenizną; 5 - żółty piasek; 6 - szarobiałły piasek; 7 - żwir; 8 - zniszczona część wykopu II i III; 9 - pozostałości spalonych belek; 10 - kamienie; 11 - żarno; 12 - naczynia gliniane; 13 - większe skupiska ceramiki). Rys. R. Prendke

C) Poziom II oraz III - jest czytelny w sektorze E (wykop nr VI) i w wykopie nr II. Odslonięto tu pozostałości spalonych belek zalegających w warstwie spalenizny (ryc. 4).

D) Poziom IV - zarysował się w sektorze E (wykop nr VI), gdzie stwierdzono pozostałości spalonych belek występujących w warstwie spalenizny, zarejestrowanej również w wykopie nr II.

E) Poziom V - jest czytelny jedynie w sektorze E (wykop nr VI). Rozpoznano tu fragmenty pojedynczych belek zalegających w warstwie spalenizny. Prawdopodobnie koresponduje z nim niewielkie skupisko spalonego drewna i kamieni, odsłonięte w wykopie nr II.

Pod najniższym poziomem konstrukcji drewnianych zarejestrowano warstwę jasnobrunatnego piasku. W wykopie nr IIIa jej strop uchwycono już po wyeksplorowaniu poziomu I, w sektorze C, D i D' (wykop nr VI) zarysowała się poniżej poziomu Ia (por. ryc. 4), zaś w sektorze E stwierdzono ją pod poziomem V. Spąg omawianej warstwy zalega nad calcem, występującym tu w postaci gruboziarnistego żwiru.

Na podstawie niniejszej analizy można stwierdzić, iż badany odcinek został wzmocniony w miejscu (sektor E i północna część wykopu nr II), gdzie był najbardziej wysunięty na wschód. Realizacja tego zamysłu miała zapewne zwiększyć walory obronne obiektu.

**C z ę ś ć m i e s z k a l n a g r o d u.** Elementy zabudowy przywałowej rozpoznano w zachodniej części sektora D (wykop nr VI) oraz w wykopie nr II i IIa (ryc. 4). Odslonięto tu fragmenty 2 obiektów mieszkalnych wcinających się w profil zachowanej części grodziska:

A) Chata I - uchwycono ją w wykopie nr IIa i III, na wysokości II i III poziomu konstrukcji wału. Pozostałością jej była nieregularna jama o długości 5,4 m. W przekroju rysowała się w kształcie nieckowatego zagłębienia o miąższości do 0,6 m. W części południowej obiektu natrafiono na pojedyncze belki zalegające w warstwie spalenizny.

B) Chata II - zarejestrowana została w działce 1 i 4 sektora D (wykop nr VI) w postaci prostokątnej jamy o długości 5,4 m, w przekroju zaś nieckowatej o miąższości do 0,5 m. Podobnie jak wyżej, w południowej części obiektu stwierdzono pozostałości belek i desek występujących na tle spalenizny. W części północnej wypełnisko obiektu stanowiła warstwa jasnobrunatnego piasku.

Badania ratownicze na grodzisku wczesnośredniowiecznym w Splawiu dostarczyły duże ilości materiału ruchomego, na który składają się wyroby gliniane, żelazne, kościane, rogowe, drewniane i kamienne.

Zasadniczą część tego zbioru stanowi ceramika<sup>12</sup>. Stylistycznie odpowiada formom występującym w strefie Tornow-Klenica, która obejmuje swym zasięgiem Łużyce, północną część Śląska i południową Wielkopolskę<sup>13</sup>. Do ceramiki tornowskiej<sup>14</sup> nawiązują naczynia zdobione na szyjce i górnej partii brzuśca poziomymi bruzdami lub wałkami plastycznymi (ryc. 5:7; 6:4, 6), a także dwustożkowate formy, których załom podkreślony jest delikatnym, dookolnym żeberkiem (ryc. 5:5). Pozostałe tego typu wyroby - jak np. garnki o profilu esowatym i smukłym, formy o jajowatym brzuścu, czy też naczynia miniaturowe (ryc. 5-7) - znane są z wielu stanowisk wczesnośredniowiecznych<sup>15</sup>. Do rzadkich znalezisk należą natomiast puchary na pustej nóżce (ryc. 6:5, 7; 7:6). Omawianą kolekcję w dużym stopniu wzbogaca obecność naczyń wg E. Schulda-W. Łosińskiego typu Menkendorf-Szczecin (ryc. 5:1; 7:3). Ceramika ta znana jest głównie z Meklemburgii i Pomorza<sup>16</sup>, choć nierzadko występuje również w północnej Wielkopolsce<sup>17</sup>. Pod wpływem zewnętrznych inspiracji powstał zapewne garnek z przewężoną szyjką (ryc. 7:7), który

<sup>12</sup>Podczas badań terenowych pozyskano 103 całe naczynia gliniane. Po pierwszym sezonie wykopaliskowym w 1991 r. zrekonstruowano dalsze 20 egzemplarzy; materiał z drugiego sezonu jest wyklejany.

<sup>13</sup>L. Leciejewicz, *Słowianie Zachodni. Z dziejów tworzenia się średniowiecznej Europy*, Wrocław 1989, s. 54 oraz ryc. 4.

<sup>14</sup>Por. J. Herrmann, *Tornow und Vorberg. Ein Beitrag zur Frühgeschichte der Lausitz*, Berlin 1966.

<sup>15</sup>Por. np. E. Petersen, *Der Burgwall von Kleinitz, Kr. Grünberg, Altschlesien*, 7, 1938, s. 59-75; Z. Hołowińska, *Wczesnośredniowieczne grodzisko w Bonikowie w pow. kościańskim. Wyniki badań z lat 1951-1953*, Poznań 1956; Z. Hilczerówna, *Dorzecze górnej i środkowej Obry od VI do początków XI wieku*, Wrocław 1967, s. 86-119; S. Jasnosz, *Wczesnośredniowieczny zespół osadniczy w Bruszczewie, pow. Kościan*, *Fontes Archaeologici Posnanienses*, 22, 1971 (1972), s. 39-59.

<sup>16</sup>E. Schuldt, *Die slawische Keramik in Mecklenburg*, Berlin 1956, s. 9-16 oraz ryc. 1-13 i tab. 1-2; W. Łosiński, *Początki wczesnośredniowiecznego osadnictwa grodowego w dorzeczu dolnej Parsęty (VII - X/XI w.)*, Wrocław 1972, s. 41-43; W. Łosiński, R. Rogosz, *Zasady klasyfikacji i schemat taksonomiczny ceramiki*, (w:) E. Cnotliwy, L. Leciejewicz i W. Łosiński (red.), *Szczecin we wczesnym średniowieczu. Wzgórze Zamkowe*, Wrocław 1983, s. 205-208.

<sup>17</sup>Por. np. W. Hensel, *Ceramika z grodów piastowskich w Gnieźnie*, (w:) J. Kostrzewski (red.), *Gniezno w zaraniu dziejów (od VIII do XIII wieku) w świetle wykopalisk*, Poznań 1939, tab. 36-37; L. Leciejewicz, *Ujście we wczesnym średniowieczu*, Wrocław 1961, ryc. 45, 48, 53, 54, 57-61, 76, 77, 88, 89, 93-96, 109-110; U. Dymaczewska, *Ceramika wczesnośredniowieczna z Santoka, pow. Gorzów Wlkp.*, *Slavia Antiqua*, 16, 1970, ryc. 15-19; F. Białęcka, E. Jasiewicz, *Ceramika wczesnośredniowieczna ze stanowiska 4 w Biskupinie*, *Slavia Antiqua*, 27, 1980, ryc. 8-10.

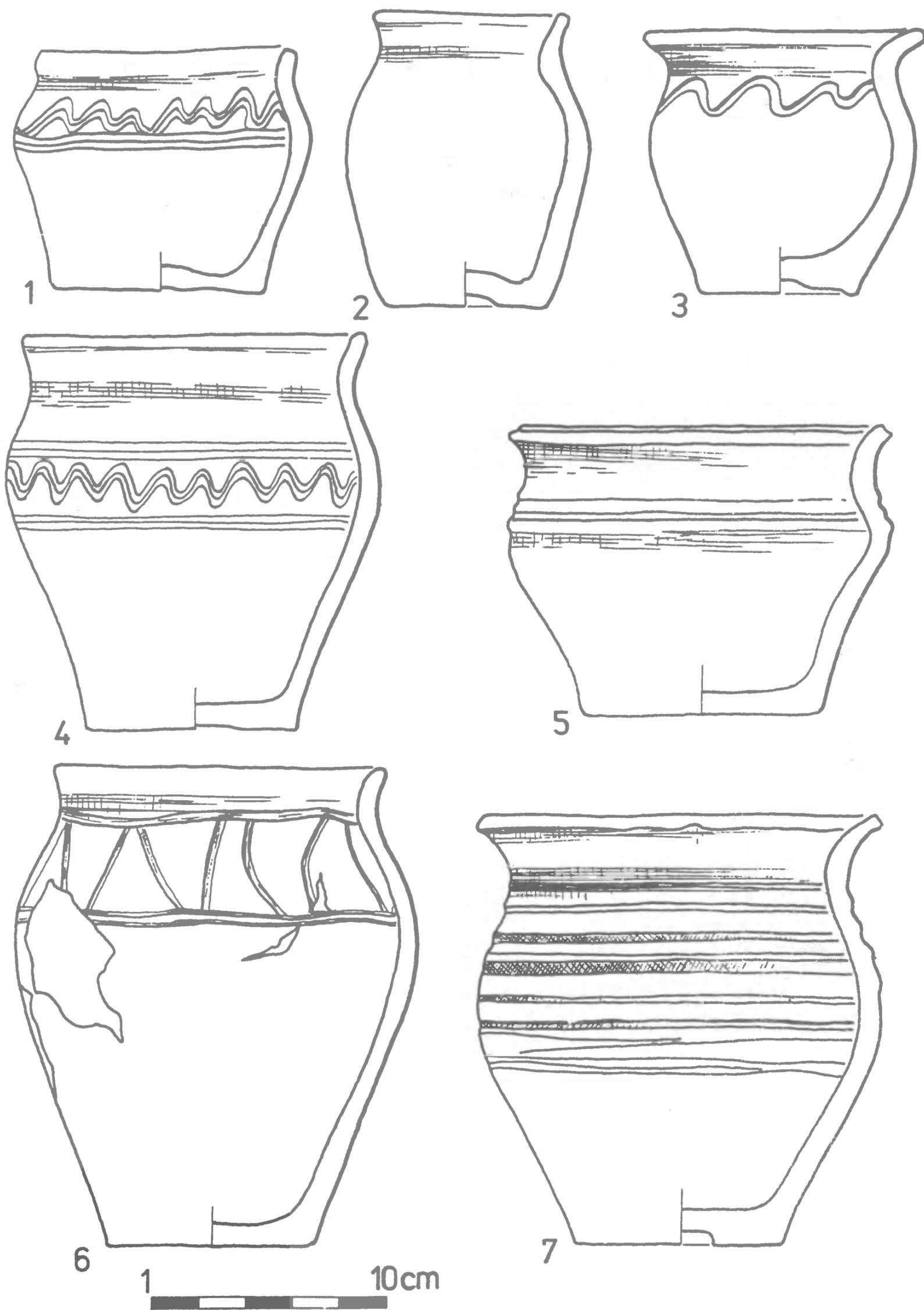

Ryc. 5. Splawie, stan. 2, gm. Kołaczkowo. Wybór ceramiki z wału. Rys. R. Prendke

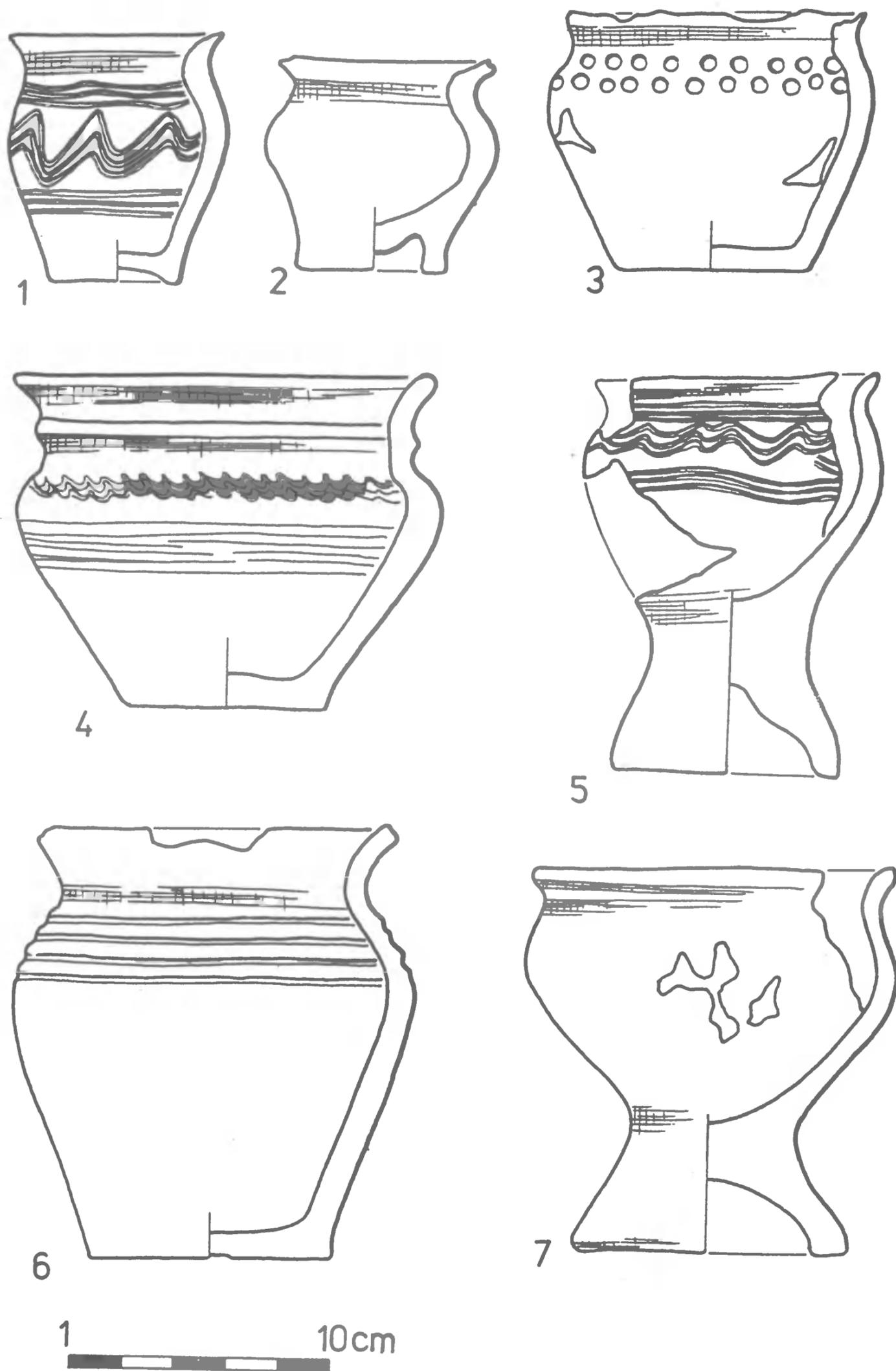

Ryc. 6. Sławie, stan. 2, gm. Kołaczkowo. Wybór ceramiki z chaty I. Rys. R. Prendke

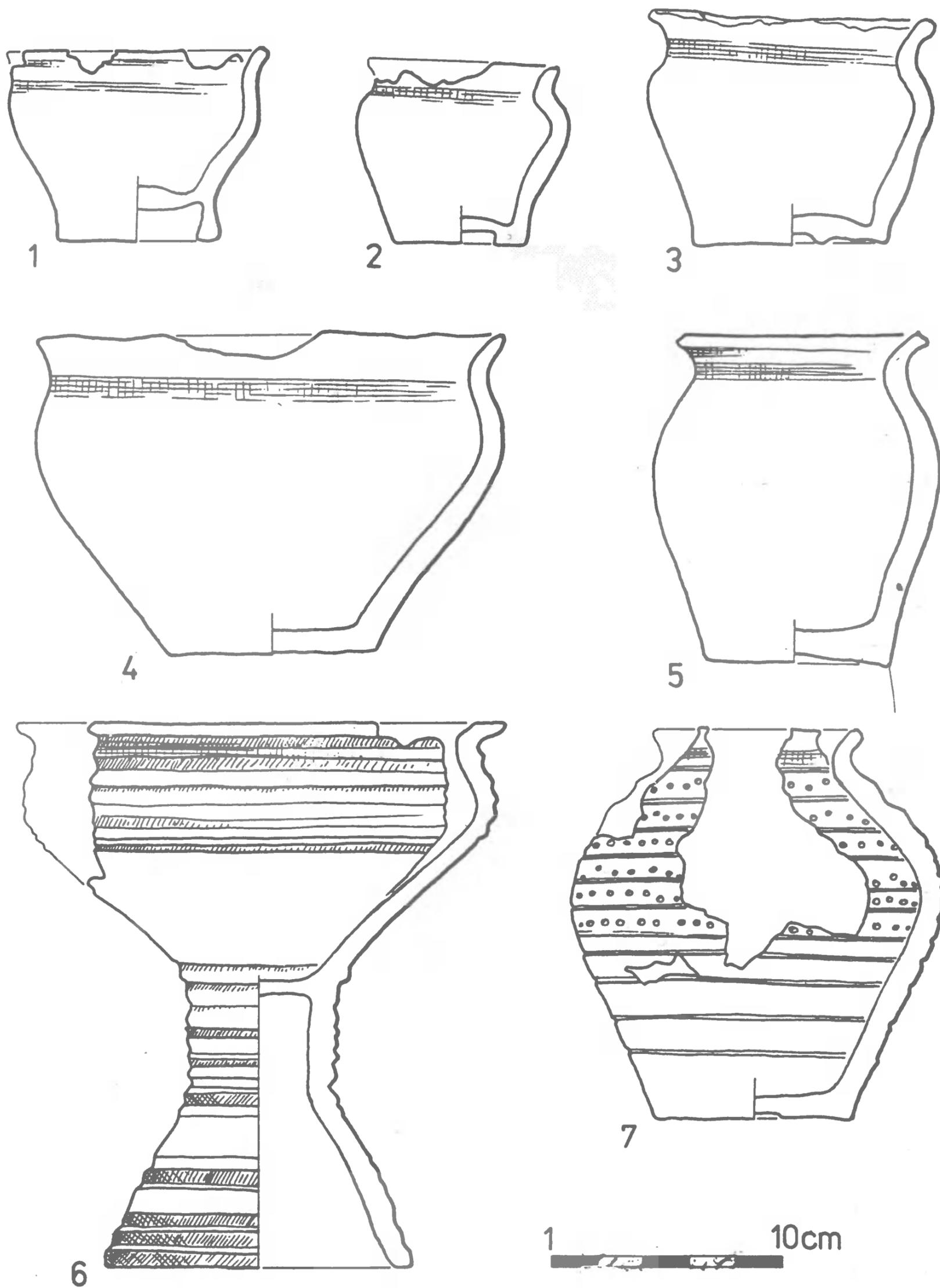

Ryc. 7. Splawie, stan. 2, gm. Kołaczkowo. Wybór ceramiki z chaty II. Rys. R. Prendke

formą nawiązuje - jakby - do zachodnioeuropejskiej ceramiki okresu karolińskiego<sup>18</sup>.

Wśród przedmiotów żelaznych na szczególną uwagę zwracają 2 ostrogi z zaczepami zagiętymi do wewnątrz (ryc. 8:1-2). Pierwsza z nich - krótkokabłąkowa - nawiązuje do odmiany B, technotypu III:2 wg J. Żaka i L. Maćkowiak-Kotkowskiej<sup>19</sup>, druga - długokabłąkowa - odpowiada egzemplarzom odmiany F, technotypu III:2 wg ww. badaczy<sup>20</sup>. Z uzbrojeniem zaczepnym związane są groty włóczni (ryc. 9:8, 11) oraz groty z zadziorami do strzał (ryc. 9:1-7). Wśród żelaznych narzędzi wymienić należy m. in. sierp (ryc. 8:3), półkošek (ryc. 8:4), noże (ryc. 10:10-12) i szydło (ryc. 10:9). Ponadto znaleziono haczyki do wędek (ryc. 10:5-8), klucz (ryc. 10:13), sprzączki (ryc. 10:1-4) i wiele innych.

Interesujących wyników dostarczyła analiza osteologiczna zabytków kościanych i rogowych<sup>21</sup>. Na jej podstawie można stwierdzić, że szydła w większości były produkowane z kości owiec, ponadto wykorzystywano do tego celu kości kóz, saren i jeleni. Igłę kościaną sporządzono z kości strzałkowej świni, natomiast oprawki rogowie (ryc. 9:9-10) oraz zgrzebło zostały wykonane z poroża jelenia.

W stosunkowo dobrym stanie zachowały się zabytki drewniane. Wśród nich wymienić należy m. in. fragmenty łyżek, fragmenty pławika oraz fragmenty naczyń drewnianych, z czego dwa zostały w większej części zrekonstruowane. Nieliczne wyroby kamienne reprezentowane są przez osetkę i żarno.

<sup>18</sup>Por. np. L. Hussong, Frühmittelalterliche Keramik aus dem Trierer Bezirk, *Trierer Zeitschrift*, 11, 1936, s. 75-89; H. Arman, Schweden und das karolingische Reich. Studien zu den Handelsverbindungen des 9. Jahrhunderts, Stockholm 1937, s. 87-115 oraz tab. 16-33; K. Böhner, Karolingische Keramik aus dem Bonner Münster, *Bonner Jahrbücher*, 151, 1951, s. 118-121; R. Schindler, Entwicklungstendenzen der Hamburger Keramik des 8-10. Jahrhunderts, *Praehistorische Zeitschrift*, 37, 1959, s. 57-71; W. A. van Es, J. H. Verwers, Ceramique peinte d'epoque carolingienne, trouee a'Dorestad, *Berichten van de Rijksdienst voor het Outhedkundig Bodemonderzoela*, 25, 1975, s. 133-164.

<sup>19</sup>J. Żak, L. Maćkowiak-Kotkowska, *Studia nad uzbrojeniem środkowoeuropejskim VI-X wieku. Zachodniobałtyjskie i słowiańskie ostrogi o zaczepach haczykowato zagiętych do wnętrza*, Poznań 1988, s. 78-79 oraz tab. 4.

<sup>20</sup>J. Żak, L. Maćkowiak-Kotkowska, op. cit., s. 87-88 oraz tab. 4.

<sup>21</sup>Analizę osteologiczną zabytków z kości i poroża pochodzących z omawianych badań wykonał mgr inż. D. Makowiecki z Katedry Anatomii i Zwierząt Akademii Rolniczej w Poznaniu.

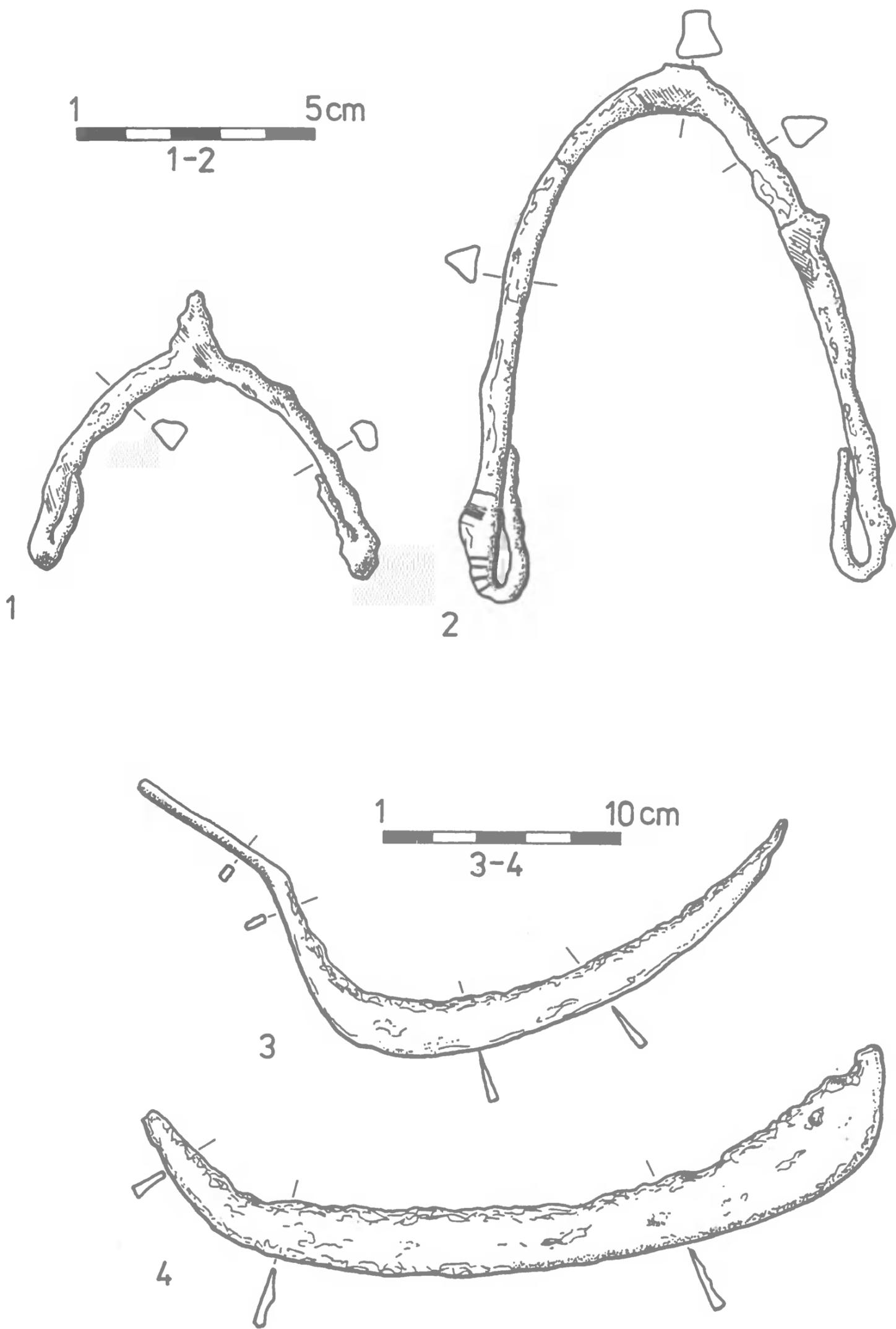

Ryc. 8. Spławie, stan. 2, gm. Kołaczkowo. Wybór zabytków żelaznych (1, 3, 4 - wał; 2 - chata I).  
Rys. R. Prendke

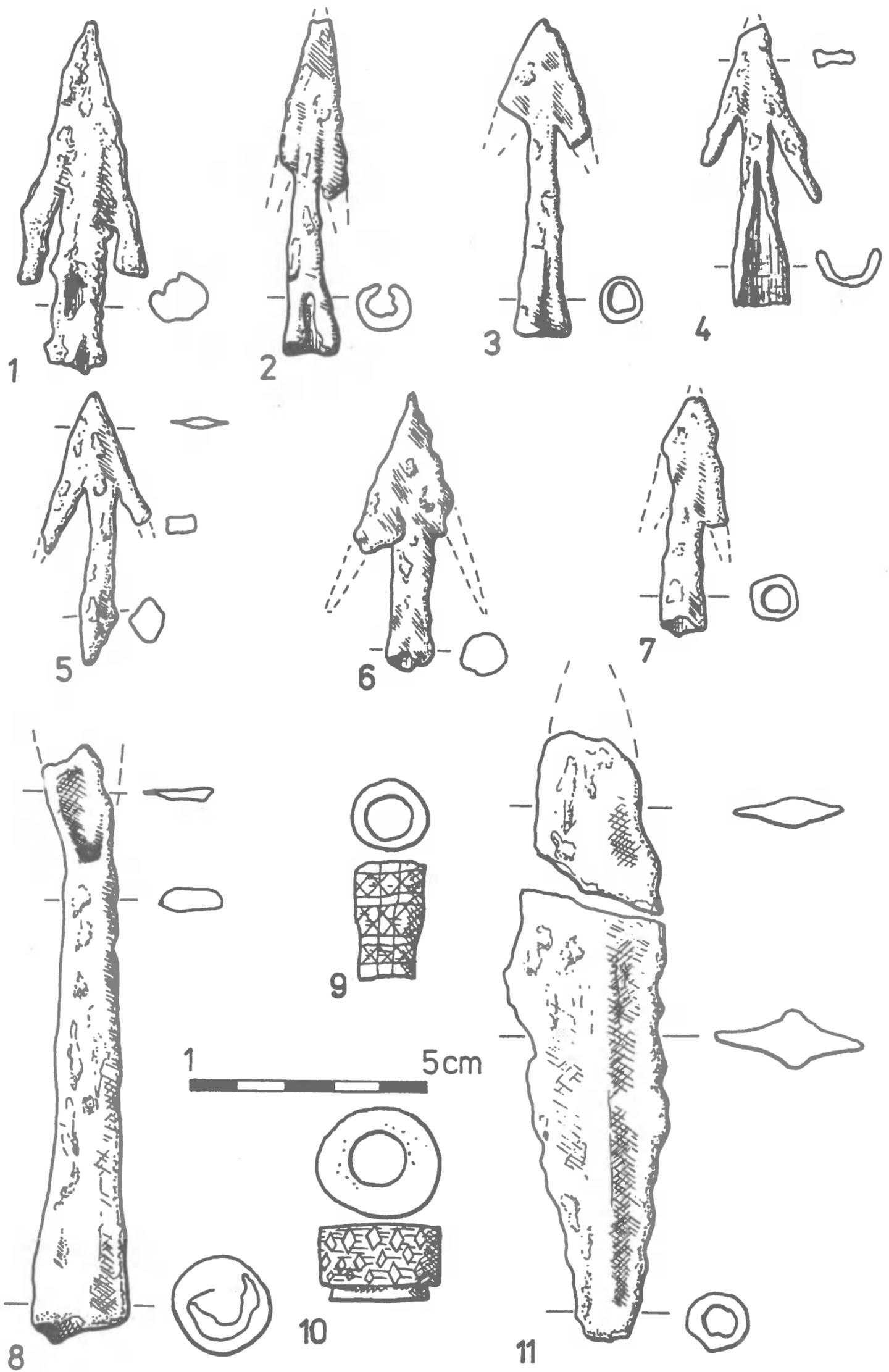

Ryc. 9. Sławie, stan. 2, gm. Kołaczkowo. Wybór zabytków z żelaza i poroża (2, 3, 6, 7, 9-11 - wał; 4, 5 - chata I; 1, 8 - chata II). Rys. R. Prendke

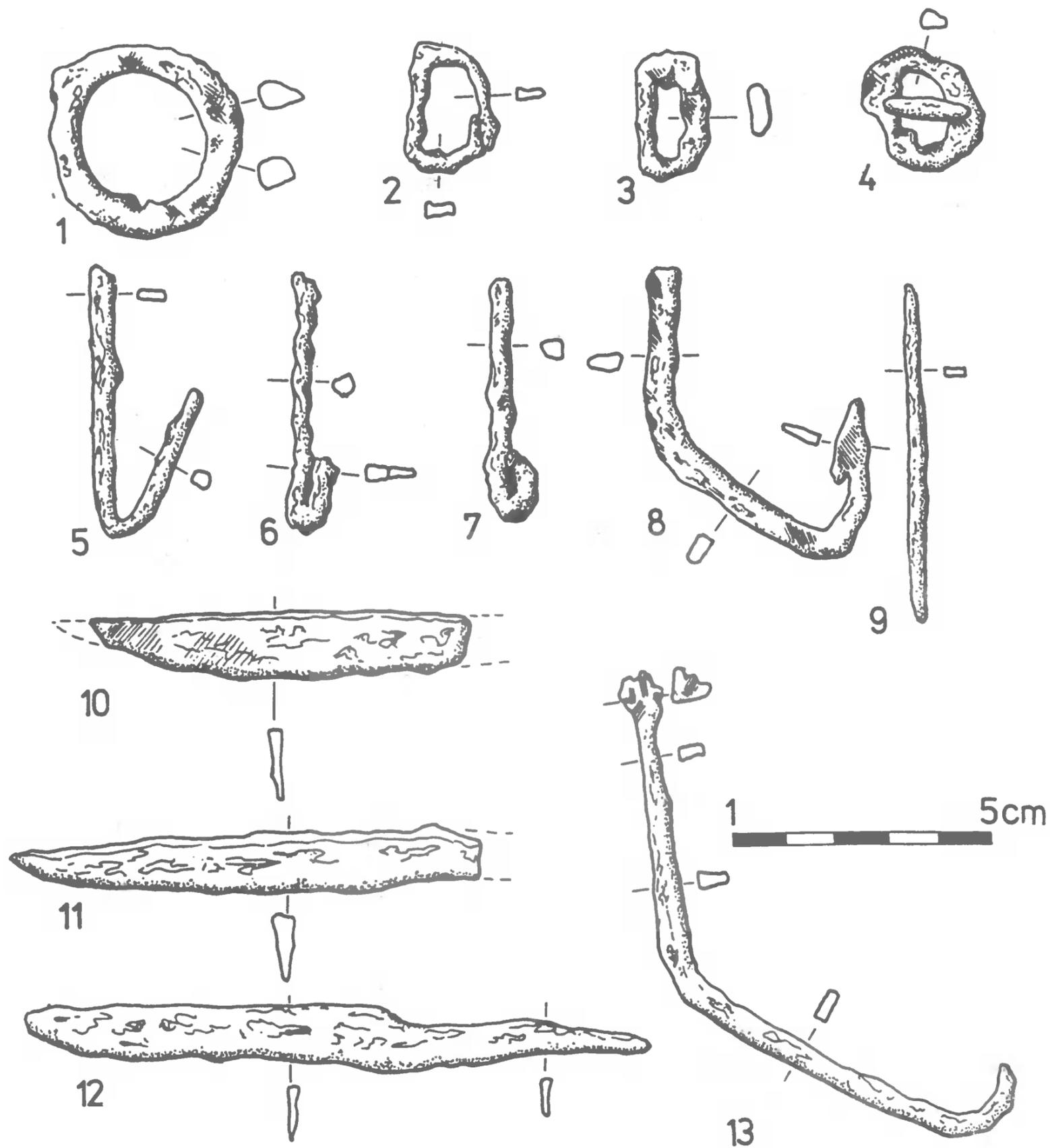

Ryc. 10. Spławie, stan. 2, gm. Kołaczkowo. Wybór zabytków żelaznych (1-4, 9, 11 - wał; 5-8, 12, 13 - chata I; 10 - chata II). Rys. R. Prendke

#### IV. Chronologia stanowiska

Na podstawie dotychczasowej analizy materiału ruchomego badane grodzisko można ogólnie datować na fazę C wczesnego średniowiecza w Wielkopolsce. Za przyjęciem tej chronologii przemawia przede wszystkim charakter pozyskanej w trakcie badań ceramiki. W pewnym stopniu uściśla ją obecność ostrogi odmiany F, na podstawie której funkcjonowanie omawianego obiektu

można odnościć do IX w.<sup>22</sup> Nieznacznie powyższe ustalenia podtrzymuje egzemplarz zaklasyfikowany do odmiany B. Chronologia tych ostróg obejmuje bowiem szerokie ramy, przypadające na okres od VI do początku IX w.<sup>23</sup>. Z ostatecznymi wnioskami wstrzymuję się jednak do czasu pełnego opracowania wyników badań ratowniczych w Spławiu.

## V. Uwagi końcowe

Uzyskane dotychczas rezultaty badań pozwalają na sformułowanie kilku wniosków. Niewielki gród, prawdopodobnie o rozmiarach 30 x 30 m, założony został na krawędzi terasy pradoliny Warty, w bliskim sąsiedztwie - jak można przypuszczać - osady otwartej<sup>24</sup>. Od strony południowej dostępu broniły rozlewiska rzeki. Majdan otoczony był wałem o konstrukcji przekładkowej, do którego przylegały budynki mieszkalne i gospodarcze. Nie stwierdzono - jak dotąd - śladów fosy.

Omawiany obiekt funkcjonował w fazie C wczesnego średniowiecza i był - jak można przypuszczać - siedzibą lokalnego władcy. Być może zamieszkiwała go również grupa konnych wojowników stanowiących załogę grodu. Wskazuje na to obecność militariów, takich jak groty włóczni i ostrogi. Analiza ceramiki dowodzi ścisłych związków kulturowych z południową Wielkopolską.

Upadek grodu nastąpił w wyniku pożaru wywołanego prawdopodobnie działaniami wojennymi. Powyższą sugestię potwierdzają liczne ślady spalenizny, groty strzał zalegające w wale i na majdanie, a także bardzo duża ilość różnorodnych przedmiotów, których mieszkańcy nie zdążyli już uratować. Nagromadzone zapasy żywności (głównie ziarna) wskazują, iż napad nie był niespodziewany. Nieznane jest natomiast podłoże konfliktu, który doprowadził do tej katastrofy. Warto w tym miejscu przypomnieć, że analogiczne obiekty rozpoznano m. in. w Bonikowie i Bruszczewie, woj. leszczyńskiego<sup>25</sup>. W świetle obecnego stanu badań ich upadek wiąże się z ogólnym procesem zmiany struktury osadnictwa grodowego Wielkopolski, który dokonał się w ramach kształtującego się państwa wczesnopiastowskiego<sup>26</sup>. Odkrycie w latach 1969 - 1971 na pobliskim stanowisku nr 1 osady z połowy-2 połowy X w.

---

<sup>22</sup>J. Żak, L. Maćkowiak-Kotkowska, op. cit., ryc. 3.

<sup>23</sup>J. Żak, L. Maćkowiak-Kotkowska, op. cit., ryc. 3.

<sup>24</sup>Jak dotąd nie natrafiono na ślad osady przygrodowej. Prawdopodobnie zlokalizowana była na stanowisku nr 1, które zostało w większej części zniszczone podczas eksploatacji zwirowni.

<sup>25</sup>Z. Hołowińska, op. cit.; S. Jasnosz, op. cit., s. 49-55.

<sup>26</sup>Z. Kurnatowska, Gród na Ostrowie Lednickim na tle sieci grodowej państwa pierwszych Piastów, Gniezno. Studia i Materiały Historyczne, 2, 1987, s. 265 - 267; *taż*, Z badań..., s. 12-17.

wskazuje, iż pomimo upadku grodu osadnictwo wczesnośredniowieczne w okolicach Sławia było kontynuowane.

Frühmittelalterlicher Burgwall in Sławie,  
Gem. Kołaczkowo, Woiwodschaft Poznań  
Vorläufige Zusammenfassung der Ergebnisse von  
archäologischen Rettungsgrabungen  
aus den Jahren 1991 - 1992

Zusammenfassung

Der frühmittelalterliche Burgwall in Sławie (Fundstelle 2) liegt am Rand des Urtales der Warthe, ca. 350 m weit nördlich von diesem Fluß, direkt an einem Feldweg, der nach Nowa Wieś Podgórna (Abb. 1) führt. Auf die Entscheidung, Rettungsarbeiten aufzunehmen, hatten Einfluß die Ergebnisse der am 1.04.1991 von T. Skorupka aus dem Archäologischen Museum in Poznań durchgeführten Autopsie, bei der die Vernichtung des Ostteils dieses Objektes festgestellt wurde. Das Ziel der zwei Monate später begonnenen Terrainarbeiten war die Prüfung des am meisten bedrohten Fundstellenteils, Wiederherstellung dessen Bereiches nach Osten sowie Bestimmung der Funktion der ausgegrabten Komplexe. Innerhalb von zwei Ausgrabungskampagnen in Jahren 1991 und 1992 wurde ein 2Gebiet von ca. 180 m Fläche untersucht. Es wurden der östliche Wallteil in Rostkonstruktion sowie Überreste von zwei Objekten freigelegt, die mit dem Burgwallwohnteil verbunden sind. Es wurde eine große Anzahl von mobilen Befunden in Form von Ton-, Eisen-, Knochen- Geweih-, Holz- und Steinwaren (Abb. 5-10) erhalten. Den Hauptteil dieser Sammlung bildet Keramik, vertreten vorwiegend durch die für die Zone Tornow-Klenica charakteristischen Formen. Außerdem waren dort auch Gefäße vom Typ Menkendorf-Szczecin nach E. Schuldt - W. Łosiński (Abb. 5:1; 7:3) ausgegraben; der interessanteste Fund jest jedoch ein Topf mit verengtem Hals (Abb. 7:7), der wahrscheinlich unter dem Einfluß von westeuropäischen Anregungen entstanden ist. Auf Grund bisheriger Analyse der Tongefäße datiere ich die Fundstelle, vorläufig, auf Phase C des frühen Mittelalters in Großpolen, d.h. auf IX. - 1. Hälfte des X. Jh.

Die Burg in Sławie, die wahrscheinlich Sitz eines Lokalherrschers war, wurde durch einen Brand infolge der Kriegshandlungen zerstört. Es war mit breiteren Änderungsprozessen der Burgenstruktur in Großpolen zusammengetroffen, die im Rahmen des sich bildenden polnischen Staates erfolgten. Die Freilegung, in den Jahren 1969-1971 in der naheliegenden Fundstelle Nr. 1, einer Siedlung aus der 2. Hälfte des X. Jh. weist darauf hin, daß trotz des Burgniederganges die frühmittelalterlichen Siedlungen in der Umgebung von Sławie fortgesetzt waren.

Abbildungen

Abb. 1. Sławie, Fst. 2, Gem. Kołaczkowo. Lage des Burgwalls. Gez. R. Prendke

Abb. 2. Sławie, Fst. 2, Gem. Kołaczkowo. Lageplan der Grabungsflächen aus 1991-1992 (1 - Böschung des nicht vernichteten Burgwallteils; 2 - Kiesgrubenböschungsrand; 3 - östlicher Rand der Kiesgrubenböschung nach Zustand aus Juni 1991). Gez. R. Prendke

Abb. 3. Sławie, Fst. 2, Gem. Kołaczkowo. I. Niveau der Wallkonstruktion (1 - Brandschicht; 2 - dunkelbrauner Sand; 3 - hellbrauner Sand; 4 - gelber Sand; 5 - Überreste der verbrannten Balken; 6 - Steine; 7 - Tongefäße; 8 - größere Tongefäßsammlungen; 9 - Tierknochen; 10 - Böschung des nicht vernichteten Burgwallteils; 11 - Kiesgrubenböschungstrand; 12 - vernichteter Teil der II. Grabungsfläche). Gez. R. Prendke

Abb. 4. Sławie, Fst. 2, Gem. Kołaczkowo. II. - III. Niveau der Wallkonstruktion und Reste der Wallbebauung (1 - Brandschicht; 2 - hellbrauner Sand; 3 - Lehm; 4 - Lehm vermischt mit den Brandresten; 5 - gelber Sand; 6 - grauweißer Sand; 7 - Kies; 8 - vernichteter Teil der Grabungsflächen II und III; 9 - Überreste der verbrannten Balken; 10 - Steine; 11 - Mahlstein; 12 - Tongefäße; 13 - größere Tongefäßsammlungen) Gez. R. Prendke

Abb. 5. Sławie, Fst. 2, Gem. Kołaczkowo. Beispiele der Tongefäße aus dem Wall. Gez. R. Prendke

Abb. 6. Sławie, Fst. 2, Gem. Kołaczkowo. Beispiele der Tongefäße aus dem Grubenhaus I. Gez. R. Prendke

Abb. 7. Sławie, Fst. 2, Gem. Kołaczkowo. Beispiele der Tongefäße aus dem Grubenhaus II. Gez. R. Prendke

Abb. 8. Sławie, Fst. 2, Gem. Kołaczkowo. Auswahl der Eisengegenstände (1,3,4 - Wall; 2 - Grubenhaus I). Gez. R. Prendke

Abb. 9. Sławie, Fst. 2, Gem. Kołaczkowo. Eisen- und Geweihfundenauswahl (2, 3, 6, 7, 9-11 - Wall; 4,5 - Grubenhaus I; 1,8 - Grubenhaus II). Gez. R. Prendke

Abb. 10. Sławie, Fst. 2, Gem. Kołaczkowo. Auswahl der Eisengegenstände (1-4, 9, 11 - Wall; 5-8, 12, 13 - Grubenhaus I; 10 - Grubenhaus II). Gez. R. Prendke

Adres autora:

mgr Michał Brzostowicz

Muzeum Archeologiczne

ul. Wodna 27

61-781 Poznań

Michał Brzostowicz

II, Poznań 1993  
133-155

MATEUSZ ŁASTOWIECKI

SPRAWOZDANIE Z BADAŃ WYKOPALISKOWYCH  
PRZYCZÓŁKA WCZESNOŚREDNIOWIECZNEGO MOSTU  
WSCHODNIEGO (TZW. GNIEŹNIEŃSKIEGO) NA  
OSTROWIE LEDNICKIM, GM. ŁUBOWO, WOJ.  
POZNAŃSKIE, STAN. 2

W roku 1986 zakończono archeologiczne badania podwodne mostu wschodniego w Jeziorze Lednickim (Ostrów Lednicki, stan. 3b). Efektem tych prac było rozpoznanie linii przebiegu mostu, sposobu jego budowy oraz wydobyte z warstw namuliskowych bogatego zespołu zabytków (naczynia gliniane i drewniane, narzędzia rolnicze - radła, sierpy, półkoski, przedmioty związane z uzbrojeniem - miecze, groty strzał i włóczni, topory bojowe, ostrogi, noże i inne)<sup>1</sup>.

W roku 1987 rozpoczęto badania wykopaliskowe. Celem ich było rozpoznanie przyczółka ww. mostu, faz jego budowy oraz uchwycenie drogi prowadzącej od mostu w głąb wyspy Ostrów Lednicki. Wykopy zlokalizowano na przedłużeniu osi mostu, 5 m na zachód od odobecnego brzegu jeziora. Obejmowały one powierzchnię 140 m<sup>2</sup> i biegły pasem szerokości 4 m, długości 25 m. Wykopy skrajne - wschodni i zachodni - poszerzono do 10 m (por. ryc. 1).

Badany obszar stanowi obecnie niewielkie wywyższenie wschodniego brzegu wyspy, szerokości około 40 m, dochodzące do brzegu jeziora. W wieku X był to północny skraj zatoki wcinającej się około 50 m w ląd wyspy. Teren zatoki rozpoznano w latach 1970-1976. Stwierdzono wówczas, że w okresach wysokiego poziomu wody był on zalewany, a przy obniżaniu się lustra wody zarastany roślinnością. Dzięki tym warunkom w warstwach kulturowych zachowały się liczne przedmioty związane z budową mostu - narzędzia, suro-

---

<sup>1</sup> A. Kola, G. Wilke, Wstępne sprawozdanie z archeologicznych badań podwodnych przeprowadzonych na reliktach mostów wczesnośredniowiecznych w Jeziorze Lednickim w latach 1982-1983, Acta Universitatis Nicolai Copernici (Archeologia), 11, 1985 (1986), s. 63-74.

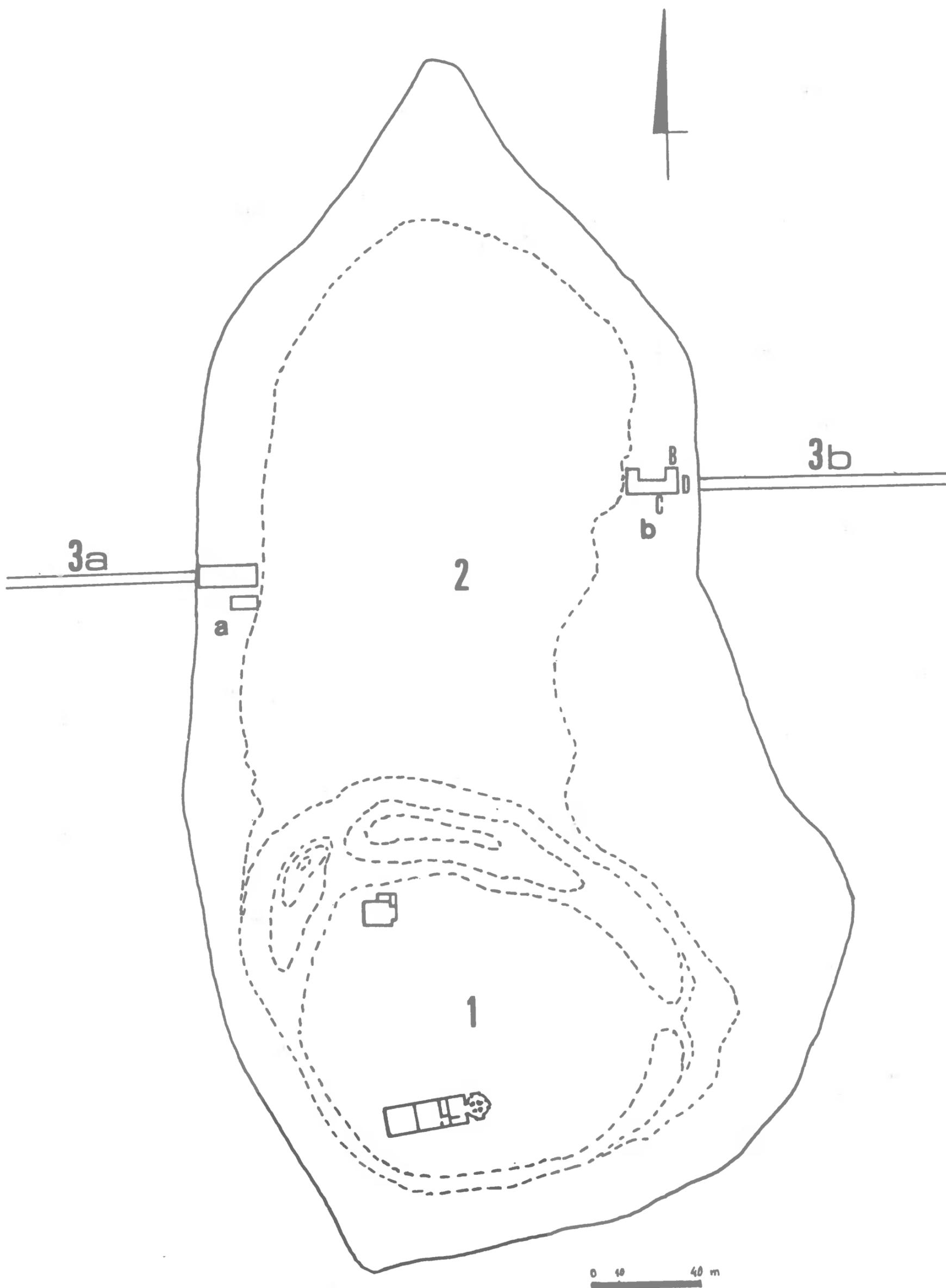

Ryc. 1. Ostrów Lednicki, stan. 2, gm. Łubowo. Lokalizacja wykopów badawczych (1 - Ostrów Lednicki, stan. 1 - grodzisko; 2 - Ostrów Lednicki, stan. 2 - osada podgrodowa; 3a-b - Ostrów Lednicki, stan. 3a-b - relikty mostów w jeziorze). Rys. M. Łomnicki

wiec drewniany, zniszczone elementy konstrukcji mostu (pale, stężnie wzdłużne i poprzeczne, dranice z jezdni), przedmioty zagubione lub wrzucone tam. Na podstawie znajdujących zabytków sądzić można, że mieszkańcy wyspy traktowali zatokę jako śmietnik.

W wyniku przeprowadzonych przez 6 sezonów badań archeologicznych wyróżniono 3 zespoły warstw z zalegającymi w nich elementami konstrukcji 3 faz mostu (przedstawiona poniżej charakterystyka warstw według kolejności ich narastania) (por. ryc. 2).

### Warstwy IV-te

Warstwy IV-te o miąższości 50-80 cm (gł. 108,40/106,20-108,90/107,00 m n.p.m.) utworzone zostały z obumarłych szczątków roślinnych koloru jasnobrunatnego, przedzielonych warstewkami piasku i zielonkawego iltu naniesionymi przez wodę. Spąg warstwy zalegał na piaszczysto-ilastym dnie jeziora, opadając o 2,2 m na długości 15 m. Wyróżniono 5 poziomów zalewowych (w-wy IV-IVd). Do elementów konstrukcji mostu związanych z czasem narastania w-wy IV-tych zaliczono 3 wieńce filarowe pali (pale o średnicy 15-20 cm wykonane z drewna dębowego, nieokorowane, zaostrome na długość 50-100 cm i na tyleż wbijane w dno jeziora). Górny poziom pali sięgał stropu warstwy II i wynosił około 109,00 m n.p.m. Na stropie warstw IV-tych zalegały elementy poziome mostu: stężnię poprzeczny (dębowy) o przekroju 20 x 10 cm z prostokątnym wycięciem, leżącym przy wiązce pali, fragmenty 2 dranic dębowych (70 cm szerokie i 8 cm grube). Stężnie i dranice były silnie opalone i mogą być świadectwem spalenia mostu. Na granicach piasku i torfu występowały odpady obróbki drewna - kawałki pali, kliny, duże wióry, żerdzie, obrabiane patyki itp. Układały się one łącznie z zalewowym piaskiem w 5 poziomów o miąższości od 5 do 10 cm.

Na podstawie znalezionych elementów można częściowo odtworzyć konstrukcję przęsła mostu 1 fazy. Zbudowane ono było z 2 wieńców filarowych. Wieniec tworzyło 3-5 pali. Zakończenia 3 z nich wchodziły w prostokątny otwór o wymiarach 50 x 12 cm wycięty w poprzecznej belce-stężniu, a 2 pozostałe wzmacniały wieniec poniżej stężnia. Pale częścią grubszą wbijane były w dno jeziora, zaś ich cieńsze zakończenia wchodziły w wycięcia w belce. Jak wyżej wspomniano w warstwie IV wyróżniono 5 poziomów odpadów drewna i zalewowego piasku, które przypuszczalnie łączyć można z naprawami mostu. Wskazywać by na to mogły znalezione w nich narzędzia - topory, dłuta, pałki ciesielskie. Most ulegać mógł niszczeniu pod wpływem działania wody i lodu. Częste jego naprawy wynikały także z naturalnej wytrzymałości użytego do budowy drewna. Według dzisiejszych ustaleń inżynierskich trwałość drewna

dębowego (nie poddanego konserwacji) użytego do budowy mostu wynosi 12-15 lat. Podczas badań mostu w Bobęcinie gm. Miastko, woj. słupskie ustalono, że wymianę elementów konstrukcyjnych przeprowadzano co 10 lat. Podobny okres użytkowania pali mostowych stwierdzono w Szwajcarii<sup>2</sup>. W świetle tych ustaleń wyróżnione poziomy napraw mogą być pomocne przy określeniu długości trwania mostów (5 poziomów napraw wydzielonych dla mostu 1 fazy odpowiadałoby okresowi 50 - 60 lat).

Bogaty jest (271 numerów inw.) inwentarz zabytków ruchomych z warstw IV-tych. Obok różnych, większości nie określonych przedmiotów drewnianych znaleziono tu 4 drewniane rylce radeł, 2 sierpy i 1 półkosek, 5 pałek ciesielskich oraz 2 dłuta. Duży też jest zestaw zabytków związanych z życiem codziennym mieszkańców Ostrowa Lednickiego: 7 żelaznych noży, 16 czerpaków, łyżki i talerze drewniane, 2 wiadra, 3 żelazne klucze, przęśliki gliniane, szydła, rylce rogowe i kościane. Ostrogę żelazną, podkowę oraz grot strzały znaleziono w niewielkiej odległości od szczątków szkieletu ludzkiego i kości końskich. Wymienić należy także 3 fragmenty obuwia skórzanego, 3 grzebienie z poroża, 2 sprzączki oraz 2 ołowiane ciężarki do wagi (por. ryc. 3-7). Chronologię warstw IV-tych wyznaczają nam takie zabytki, jak żelazna ostroga, grzebienie z poroża, żelazna miska oraz ceramika naczyniowa.

Pochodząca z warstwy IV<sub>4</sub> ostroga (ryc. 3:1) ma kabłąk w kształcie litery "U" (wykonany z taśmy o przekroju półowalnym) i płytkowe zaczepy. Przy jednym zaczepie zachował się brązowy nit z ornamentowaną główką. Bodziec długości 3,5 cm ma kulisty przekrój, rozszerza się ku końcowi, zakończony jest przewężeniem i stożkowatym kolcem. Ostrogi takie zaliczone przez Z. Hilczerównę do odmiany 1 typu I występują na terenach Polski w wieku X i 1 połowie XI<sup>3</sup>.

Z warstwy IVa pochodzi fragment grzebienia jednostronnego, trójpłytkowego o bokach ukośnych (ryc. 4:9). Wystająca płytką skrajną jest z góry i boku profilowana z wyraźnie wymodelowanym końskim łbem oraz ornamentowana przy krawędzi linią "oczek", podobnym motywem "oczek" między podwójnymi liniami pionowymi zdobiona jest okładzina. Okaz ten zaliczyć należy do grze-

---

<sup>2</sup> G. Wilke, Most wczesnośredniowieczny z Bobęcina koło Miastka. Wstępne wyniki archeologicznych badań podwodnych i analiz dendrochronologicznych jego relikwów, *Acta Universitatis Nicolai Copernici (Archeologia)*, 11, 1985 (1986), s. 3-26.

<sup>3</sup> Z. Hilczerówna, *Ostrogi polskie z X - XIII wieku*, Poznań 1956, s. 22n.

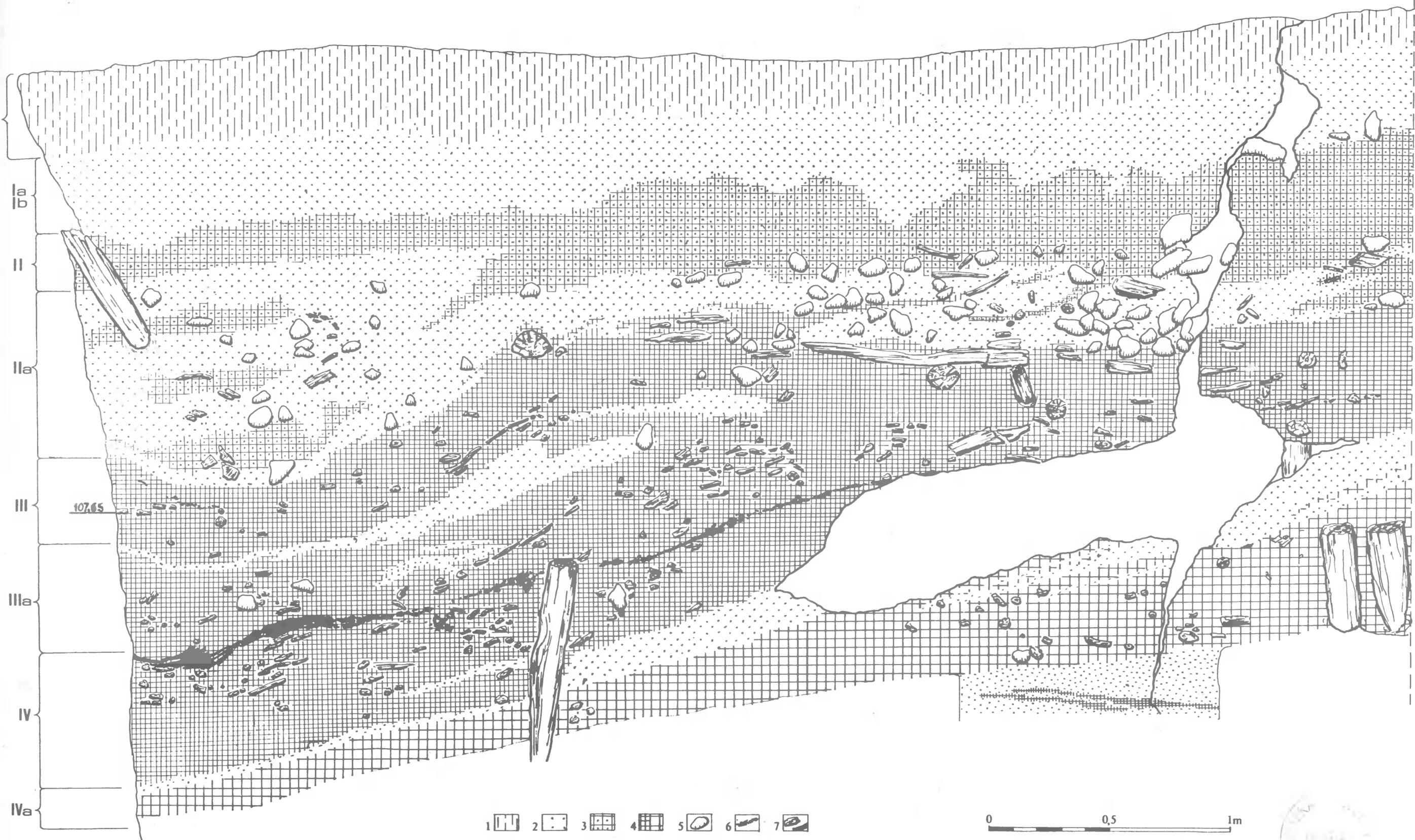

Ryc. 2. Ostrów Lednicki, stan. 2, gm. Łubowo. Profil ściany południowej wykopu nr I/87 (ćw. D).

Rys. M. Łomnicki



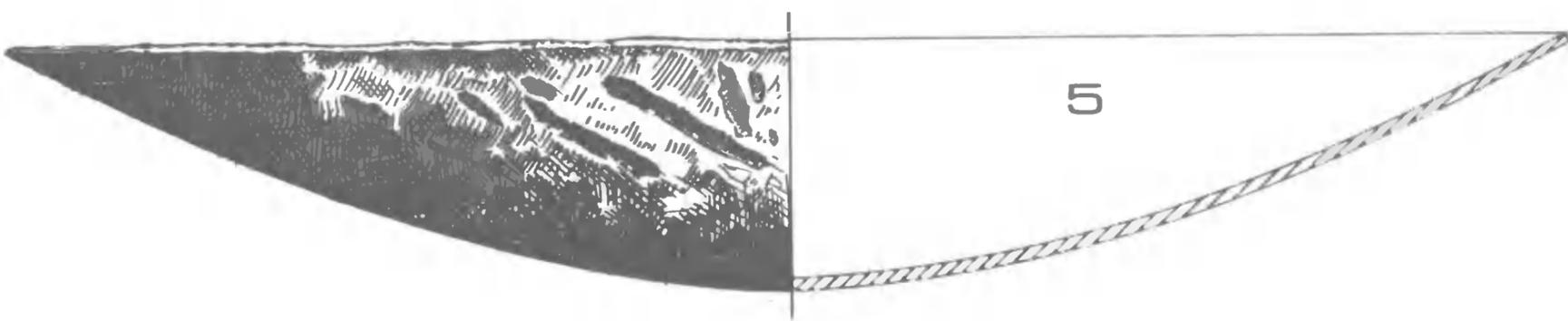
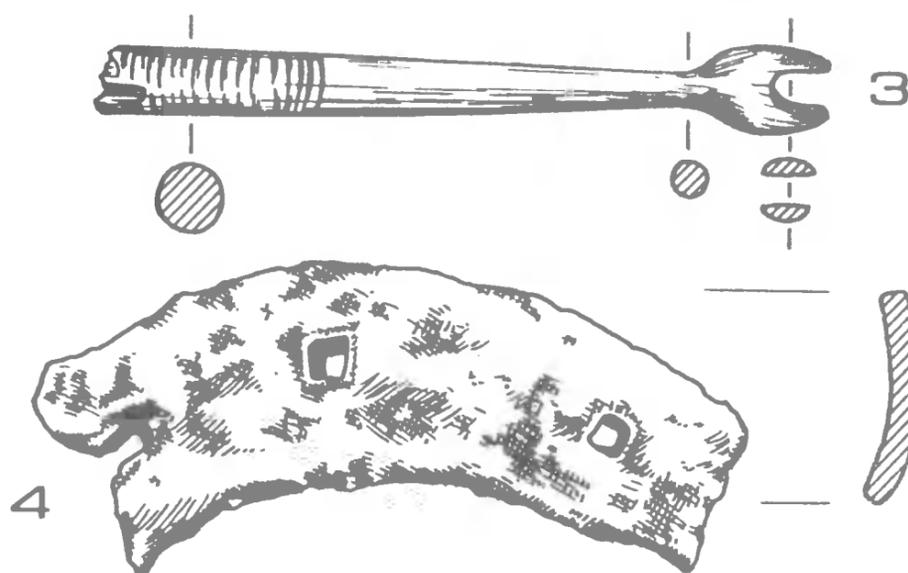
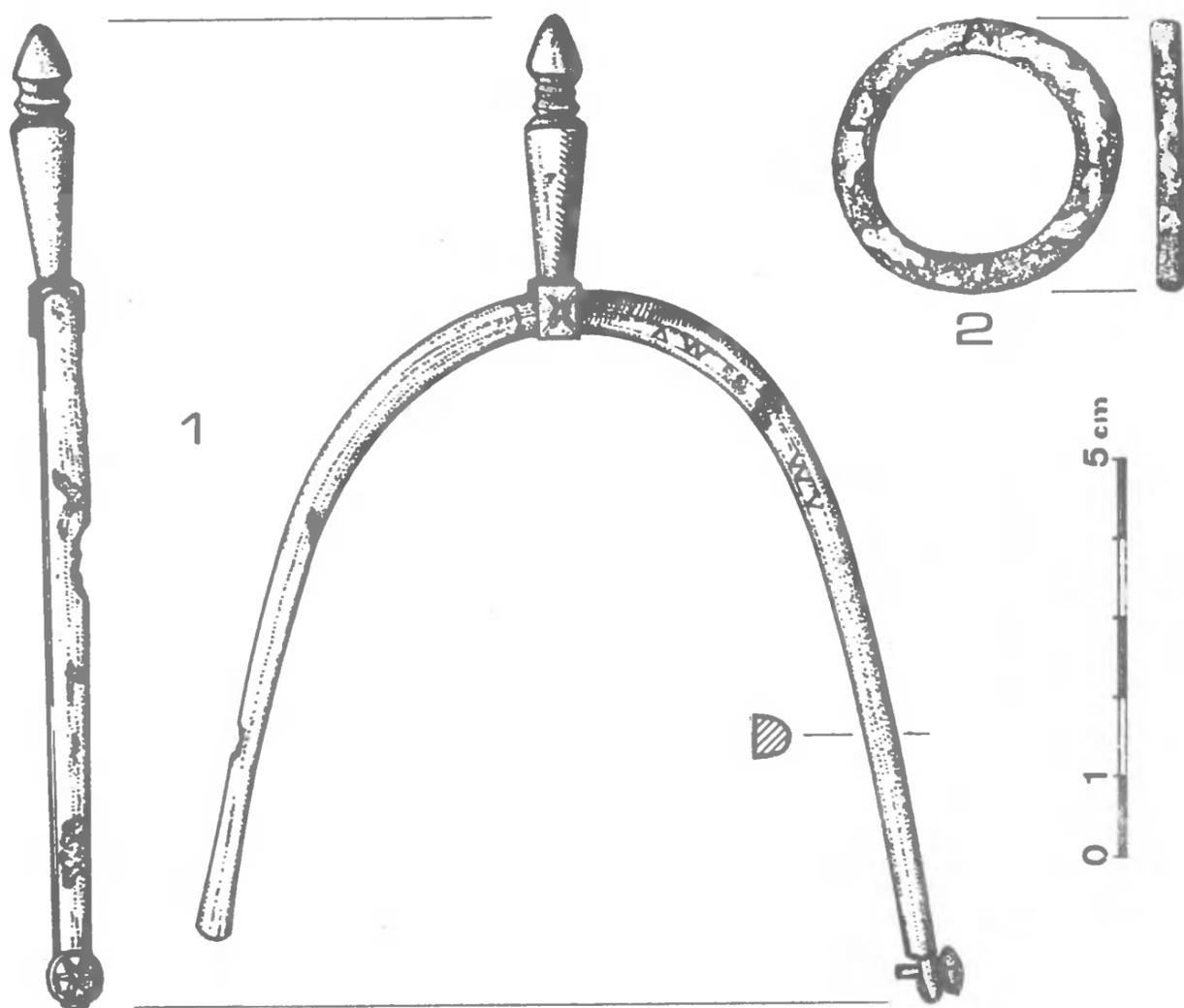

Ryc. 3. Ostrów Lednicki, stan. 2, gm. Łubowo. Wybór zabytków z warstw IV-tych (1 - żelazna ostroga; 2 - srebrne kółko; 3 - fragmenty drewnianej strzały; 4 - fragmenty żelaznej podkowy; 5 - żelazna tzw. ślaska miska). Rys. M. Łomnicki

bieni ze stylizowanym wystrojem zwierzęcym, które w Gdańsku występują od końca wieku X do połowy XI<sup>4</sup>. W warstwie IV<sub>3</sub> znaleziono grzebienie dwustronne, trójwarstwowe o prostych bokach i jednakowej gęstości zębów (długość 11,5 cm, szerokość 3,5 cm) (ryc. 4:6). Płytki boczne zdobione są ornamentem grup linii prostych i ukośnych ograniczających umieszczony w części środkowej motywem plecionki obejmującej 2 "oczka". Zbliżone grzebienie (typ I grupa IIB wg Z. Hilczerówny) występują na terenach Polski w XI i XII w.

Ze stropu warstwy IV pochodzi grzebień jednostronny, trójwarstwowy z lekko łukowatym grzbietem i prostymi bokami (wymiary: 9,5 x 1,9 cm) (ryc. 4:8). Okładzina ornamentowana jest rzędem podwójnych "oczek". Podobne grzebienie (typ V, grupa IB wg Z. Hilczerówny) występują powszechnie na ziemiach polskich od X do XII w.

Na spągu warstw IV znaleziono miskę żelazną tzw. typu śląskiego z zaokrąglonym dnem (średnica brzegu 19,5 cm, wys. 4 cm, (ryc. 3:5). Podobne miski występują na Śląsku w IX i X w.<sup>5</sup>

Naczynia gliniane z warstw IV-tych występowały w skupiskach. Przeważały naczynia całkowicie obtaczane z silnie na zewnątrz wychylonymi brzegami i baniastymi brzuściami zdobionymi głęboko rytymi poziomymi bruzdami (ryc. 9). W niższych poziomach (IVb,c,d) zwiększa się udział naczyń górami obtaczanych (ryc. 8). Zespół ceramiki z warstw IV-tych zbliżony jest do naczyń z 3 poziomu osadniczego Ostrowa Lednickiego, który datowany jest na 2 połowę X i 1 połowę XI w.<sup>6</sup> Zespół ceramiki i wymienione przedmioty pozwalają datować warstwy IV-te na 2 połowę X i 1 połowę XI w. Duży procent ułamków naczyń górami obtaczanych w warstwach spągowych wskazywać może, że most "gnieźnieński" wzniesiono w początkach 2 połowy X w.

Chronologię warstw IV-tych i związanego z nimi mostu 1 fazy określoną materiałem zabytkowym potwierdzają także wyniki analiz dendrochronologicznych. Z przyczółka mostu wschodniego pobrano do analiz 110 próbek z pali i elementów poziomych mostu. Daty ścięcia ustalono dla 24 prób z drewna dę-

<sup>4</sup> Z. Hilczerówna, Rogownictwo gdańskie w X - XIV wieku, (w:) J. Kamińska (red.), Gdańsk wczesnośredniowieczny, t. 4, Gdańsk 1961, s. 41-144.

<sup>5</sup> J. Bubeník, K problematice železné misky tzv. slezského typu, Archeologické Rozhledy, 24, 1972, s. 542-567.

<sup>6</sup> M. Łastowiecki, Stratygrafia i chronologia Ostrowa Lednickiego Studia Lednickie, 1, 1989, s. 17-70.

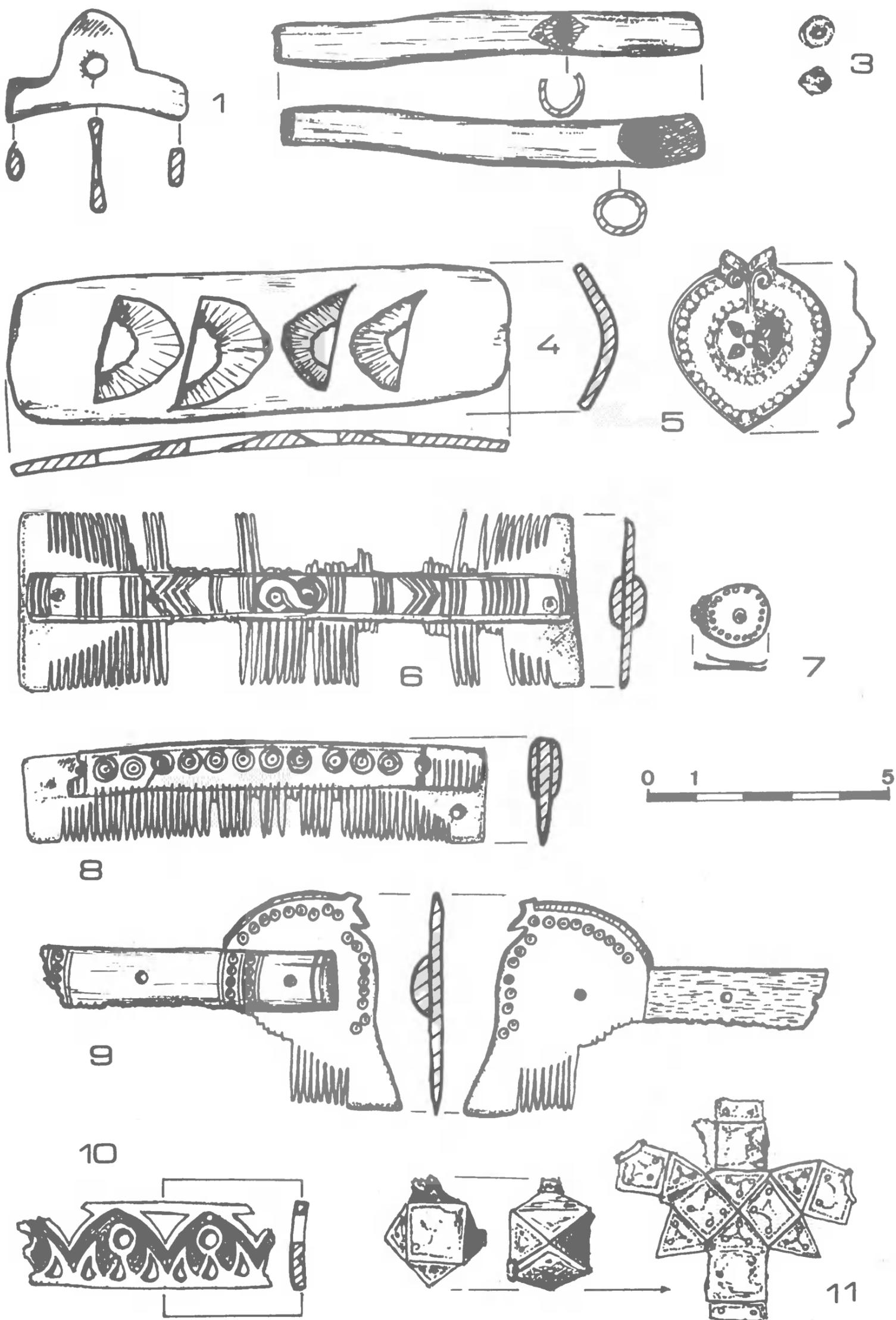

Ryc. 4. Ostrów Lednicki, stan. 2, gm. Łubowo. Wybór zabytków z warstw II-gich (1, 10, 11), III-cich (2-5) i IV-tych (6-9) [1 - zawieszka kościana; 2 - kościany gwizdek; 3 - paciorek ze szkliva; 4 - przedmiot kościany; 5 - srebrne, pozłacane okucie; 6, 8, 9 - grzebień z poroża; 7 - miedziany nit; 10 - okładzina kościana; 11 - żelazny, pozłacany (?) guz]. Rys. M. Łomnicki

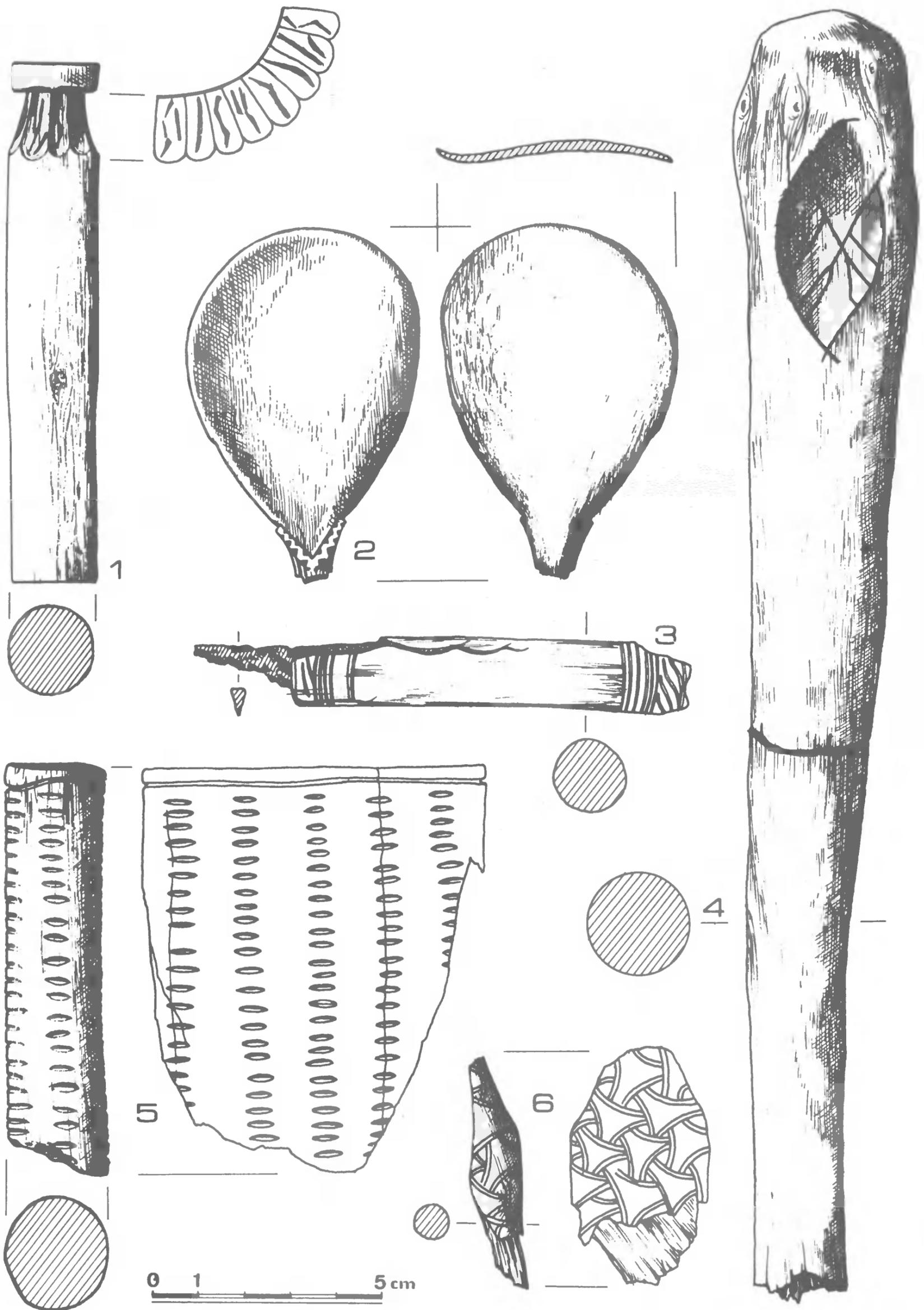

Ryc. 5. Ostrów Lednicki, stan. 2, gm. Łubowo. Wybór zabytków z warstw III-cich (1, 4-6) i IV-tych (2-3) (1, 4-6 - drewniane rękojeści; 2 - fragment drewnianej łyżki; 3 - żelazny nóż w drewnianej pochewce). Rys. M. Łomnicki

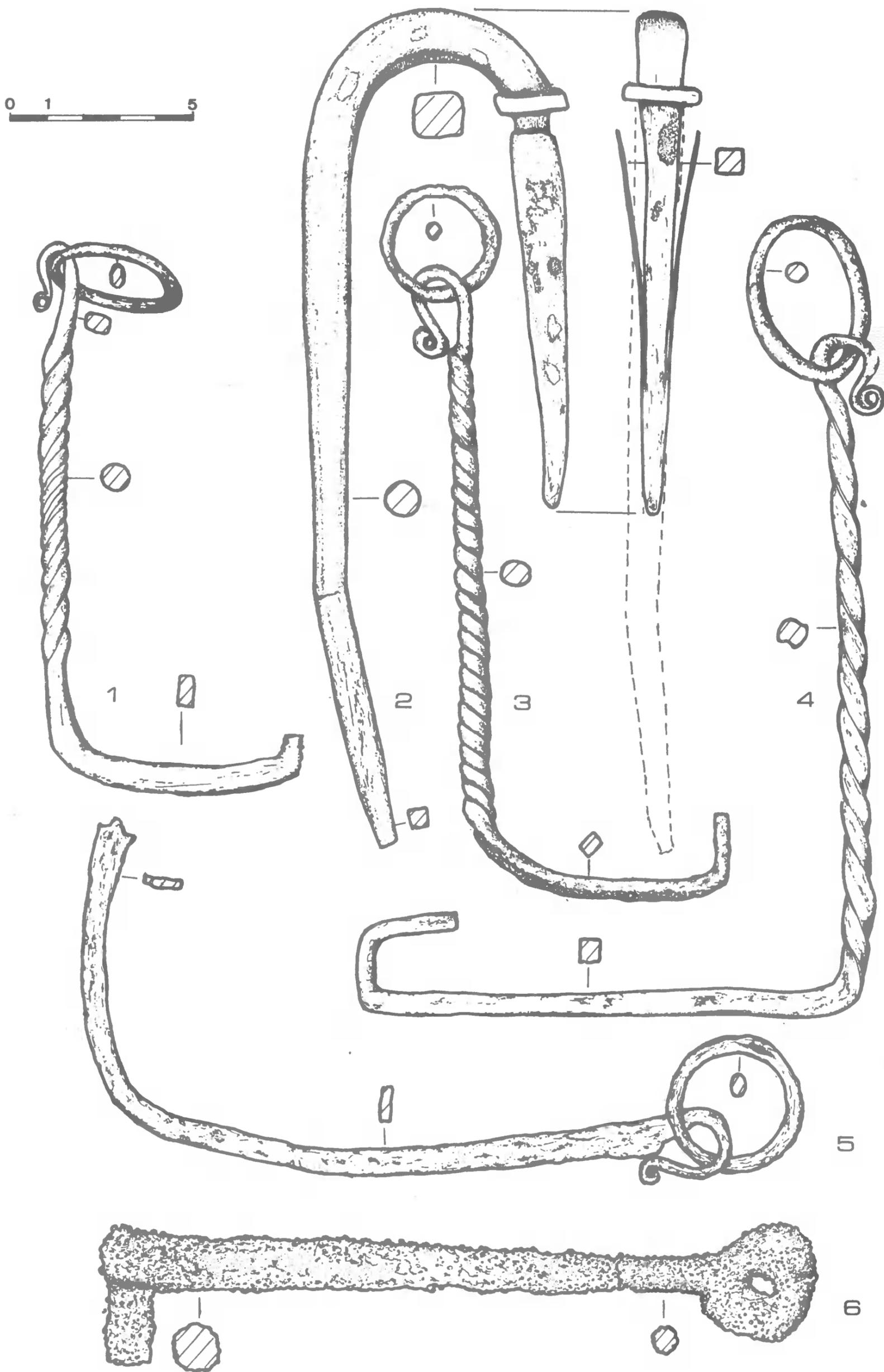

Ryc. 6. Ostrów Lednicki, stan. 2, gm. Łubowo. Żelazny kabłąk kłódki (2) i żelazne klucze (1, 3-6) z warstwy III/IV. Rys. M. Łomnicki

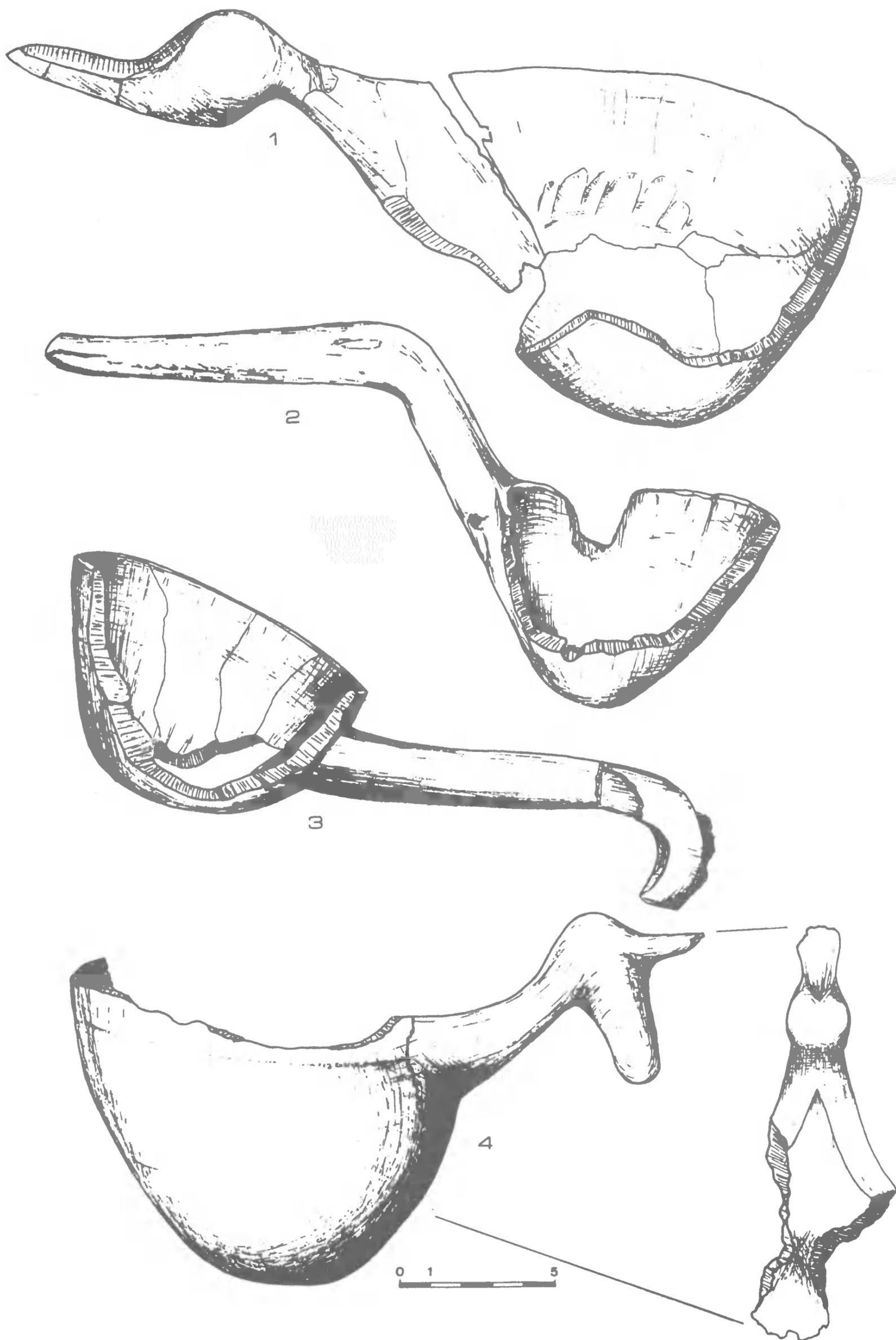

Ryc. 7. Ostrów Lednicki, stan. 2, gm. Łubowo. Drewniane czerpaki z warstw II-gich (1), III-cich (3) i IV-tych (2, 4). Rys. M. Łomnicki

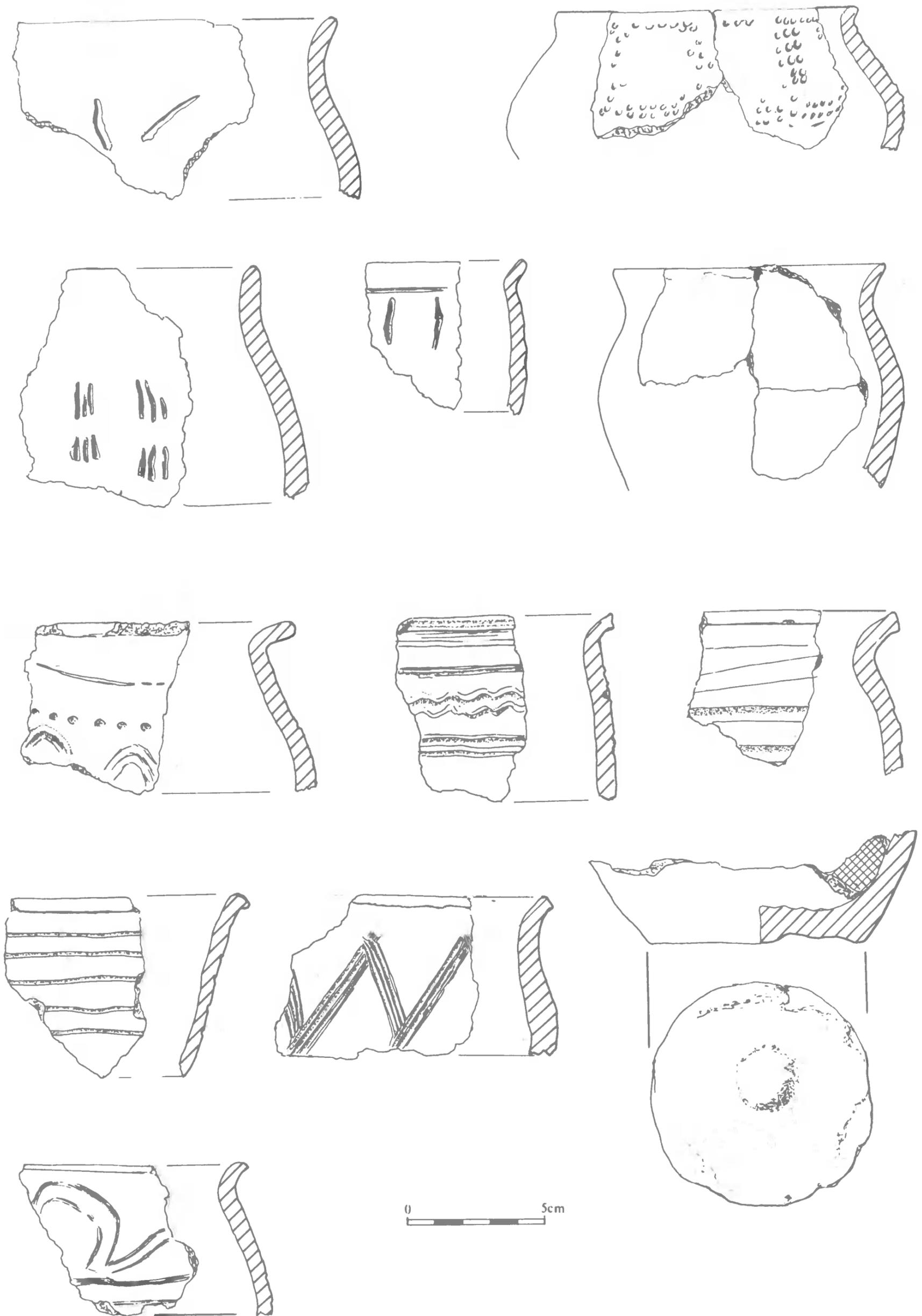

Ryc. 8. Ostrów Lednicki, stan. 2, gm. Łubowo. Wybór częściowo obtaczanej ceramiki naczyniowej z warstw IV-tych. Rys. M. Łomnicki

bowego<sup>7</sup>. Pozostałe próbki pochodziły z innych gatunków drzew lub posiadały małą ilość przyrostów rocznych i nie nadawały się do analiz. Określone daty ścięcia mieszczą się w przedziale od 954 r. do 1032 r. n.e.

Wyróżnić można trzy grupy chronologiczne przypadające na lata: a) 963 (7 prób), b) 980 (5 prób), c) 1032 (4 próby). Wśród pali z określoną datą ścięcia zaledwie 4 pochodzą z konstrukcji przęsła mostu. Trzy z nich, z datami 963, 980, 1015 r. n.e. pochodzą z wiązek pali tworzących przęsło mostu 1 fazy, a czwarty z datą ścięcia 1032 r. n.e. należy do wiązki tworzącej przęsło mostu 2 fazy datowanego na 2 połowę XI wieku. Pozostałe pale z określonymi datami ścięcia są palami pojedynczymi, trudno je zatem przyporządkować do określonej przez nas fazy mostu. Sądząc po datach ich ścięcia łączyć je należy z naprawami mostu 1 fazy.

Nad 5 poziomem zalewowym, na całej powierzchni wykopu zalegała warstwa spalenizny określona jako IV<sub>1</sub>. Jej miąższość wynosiła od 10 cm na osi mostu do 30 cm w obniżeniach po jej południowej i północnej stronie. W warstwie spalenizny obok węgli drzewnych i popiołu zalegały opalone kawałki drewna, stężni, dranic, wskazujące na spalenie mostu. Brak w niej natomiast zabytków "datujących". Chronologię warstwy spaleniskowej oprzeć zatem należy na układzie stratygraficznym. Zalega ona na stropie warstw IV-tych datowanych na X/XI w. i nawiązuje do warstw pożarowych z sąsiednich wykopów (Ostrów Lednicki, stan. 2, ar 537-538) datowanych na 2 ćwiartkę XI w.; na ten też okres datować należy spalenie mostu 1 fazy.

W spaleniznie i zalegającej pod nią grubej warstwie piasku występowały liczne średniej wielkości kamienie, tworząc na linii mostu rodzaj bruku, który wiązać należy z okresem budowy mostu 2 fazy.

### Warstwy III- cie

Warstwy III-cie o miąższości 30-90 cm (gt. 108,90/107,0 - 109,20/107,90 m n.p.m.) utworzone zostały z torfu koloru brunatnego z nielicznymi soczewkami piasku. Strop warstw opadał w kierunku jeziora o 1,9 m i o około 0,5 m na wschód i południe od osi mostu. Wywyższenie na osi mostu powstało w wyniku intensywniejszego narastania warstw IV-tych między palami mostowymi. W warstwie III odsłonięto pale i elementy poziome mostu określonego jako most 2 fazy oraz odpady obróbki drewna pochodzącego z okresu jego budowy i napraw. Do elementów mostu 2 fazy zaliczono 4 wieńce filarowe tworzące 2

---

<sup>7</sup> M. Krąpiec, Analiza dendrochronologiczna drewna z przyczółka zachodniego mostu gnieźnieńskiego na Ostrowie Lednickim, Kraków 1992 (mps opracowania w archiwum Muzeum Pierwszych Piastów na Lednicy).

przęsła o szerokości 4,3 m. Przęsła rozstawione były co 4,5 m. Wieniec filarowy tworzyły 3 pale tkwiące cieńszymi końcami w wycięciach stężni poprzecznych. W warstwie III odsłonięto 2 belki stężniowe poprzeczne z wycięciami (12 x 50 cm) umieszczonymi 50 cm przed jej zakończeniem, 3 legary wzdluzne z płytkimi nacięciami obejmującymi stężeń poprzeczny oraz 2 wieńce filarowe z południowej osi mostu.

Większość pali wykonana została z drewna dębowego i wiązowego, spotyka się także pale olchowe, brzozone i sosnowe. Podobnie jak przy moście 1 fazy pale zaostrome były na długość 50-100 cm i wbite w calca. Niektóre z pali nie sięgały do calca, ich zakończenia tkwiły w warstwie IV. Górny poziom pali, podobnie jak przy moście 1 fazy kończył się na wysokości 109,00 m n.p.m.

W warstwie III wyróżniono 6 poziomów wiórów i odpadów drewna, rysujących się tu mniej wyraźnie niż w warstwie IV; brak tu bowiem przedzielających je poziomów zalewowych.

Linia wzdluzna mostu 2 fazy przesunięta była o 50 cm w kierunku północnym, a przęsło o 1,5 m we wschodnim (w stosunku do osi mostu 1 fazy). Elementy poziome mostu 2 fazy zalegały na stropie warstw III (gł. 109,10 - 107,90 m n.p.m.), czyli o około 50-90 cm powyżej elementów mostu 1 fazy.

Odsłonięte w warstwie III elementy konstrukcyjne mostu 2 fazy pozwalają na odtworzenie jego przęsła (por. ryc. 10). Zbudowane ono było, podobnie jak mostu starszego, z 2 wieńców filarowych. Wieniec tworzyły 3 pale, których zakończenia wchodziły w prostokątny otwór wycięty w poprzecznym stężniu. Legary wzdluzne z płytkimi wycięciami spoczywały na stężniu poprzecznym. Dwa z nich leżały przy wewnętrznym palu, trzeci pośrodku. Na nich kładziono dranice grubości 8 cm, szerokości 80 cm, stanowiące nawierzchnię mostu. Przy budowie mostu 2 fazy stosowano tę samą technikę co przy moście 1 fazy, podobne są również wymiary przęsła. Nowością jest wzmocnienie wiązki filarowej dwoma palami (20 x 20 cm), dokładnie ośmiobocznie obrobionymi, z podcięciami służącymi być może do wzmocnienia powrozem całego elementu konstrukcyjnego (widoczne są bowiem częste złamania belek jarzmowych przy otworze na pale). Pale wzmocniające wykonano z drewna olchowego. Ich staranna obróbka wskazywałaby, że mogły pełnić także funkcje dekoracyjną. Z mostem 2 fazy łączyć należy konstrukcje odsłonięte po południowej stronie trzeciego przęsła (w odległości 1 m od południowej linii pali) w postaci dębowej belki jarzmowej długości 3 m z dwoma wycięciami i tkwiącymi w nich dwoma palami. O jarzmo oparte były żerdzie, na których leżały grube gałęzie (równoległe do osi mostu). Całość wzmocniona była kamieniami i pełniła funkcję wzmocniającą przyczółek mostowy.

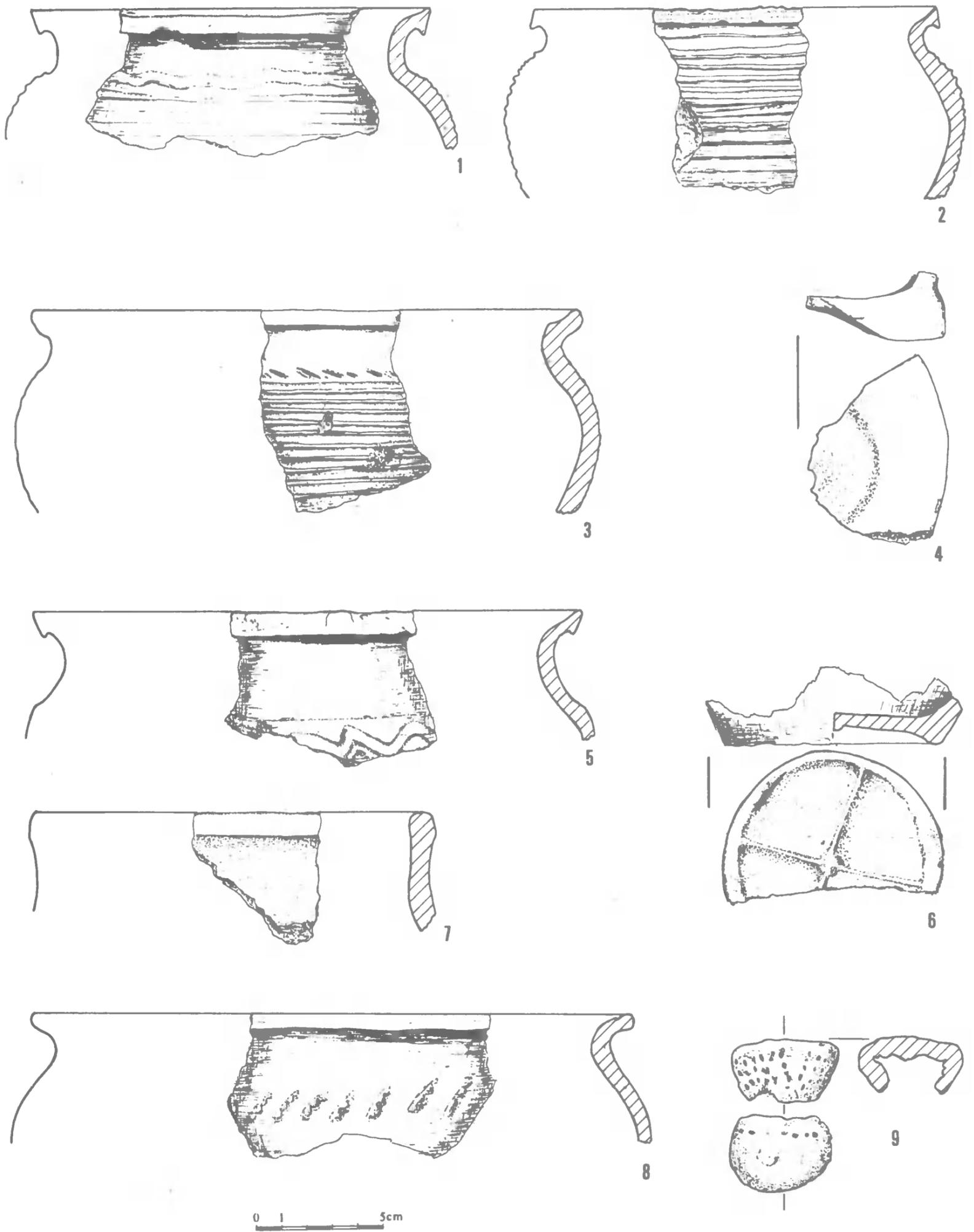

Ryc. 9. Ostrów Lednicki, stan. 2, gm. Łubowo. Wybór ceramiki z warstw IV-tych (1-8 - naczynia całkowicie obtaczane; 9 - uchwyt pokrywki). Rys. M. Łomnicki

Z warstwą III związane są także trzy poziomy bruku kamiennego zalegającego przy pierwszym przęśle przyczółka (wykop I/91) i biegnącego pasem szerokości około 4 m w kierunku południowym, skrajem pierwotnej zatoczki. Być może była to droga prowadząca od mostu do północnej bramy grodu lub umocnienie brzegu jeziora. Odkryty bruk łączyć należy z brukiem odsłoniętym w oddalonym o 50 m arze 555 (Ostrów Lednicki, stan. 2).

Okres narastania warstw III charakteryzował się przypuszczalnie stałym poziomem wody w jeziorze. Nie stwierdzono tu występowania poziomów zalewowego piasku, jakie zaobserwowano w warstwach IV-tych. Związane to przypuszczalnie jest z wyższym poziomem zalegania warstw III oraz niższym poziomem lustra wody. Za niższym poziomem lustra wody przemawia stwierdzona na arach 537-540 (Ostrów Lednicki, stan. 2) zabudowa mieszkalna z XI/XII w. Obszar ten w wieku X zalany był wodą. Podniesienie się poziomu wody w jeziorze zaobserwowano w końcowej fazie narastania warstw III. Świadectwem tego jest poziom zalewowego piasku grubości około 30 cm, dochodzący do wysokości 108,5 m n.p.m.

Zawartość warstw III-cich stanowiły ułamki naczyń glinianych (ryc. 11), występujące często w skupiskach, kości zwierzęce oraz odpady drewna (wióry, gałęzie, kawałki obrobionych belek) skupiające się w 6 poziomach, które, być może, łączyć należy z naprawami mostu. Bogaty jest także zestaw innych zabytków, wśród których na uwagę zasługują: fragmenty nieokreślonych przedmiotów i narzędzi drewnianych, czerpaki i łyżki drewniane, toczony talerze drewniane, noże żelazne z drewnianymi okładzinami rękojeści, rylce drewniane radeł, radło wykonane z jednego kawałka drewna, motykę drewniane, sierpy żelazne, drewniana tarcza koła garncarskiego (por. ryc. 4-7). Z budową mostu związane są: dłuto żelazne, topory i pałki ciesielskie (por. ryc. 10). Z warstw III-cich pochodzą też 3 drobne fragmenty grzebieni z poroża, srebrna krzyżówka z 4 ćwierci XI w. (z możliwością obiegu w 1 ćwierci XII w.<sup>8</sup>).

Nieco inny charakter mają inne warstwy III-cie zalegające w zachodniej, wyżej położonej części wykopu, po południowej stronie 1 i 2 przęsła przyczółka mostu. Torf tworzący warstwę jest bardziej zmineralizowany i zawiera dużą ilość węgla drzewnych. Wystąpiły tu liczne małe paleniska kamienne o średnicy 50-80 cm. Między paleniskami znaleziono dużą ilość ceramiki naczyniowej i kości zwierzęcych. Paleniska interpretować należy jako obiekty krótkotrwałe, wykorzystywane podczas budowy i napraw mostu.

---

<sup>8</sup> S. Suchodolski, *Opracowanie monet z Ostrowa Lednickiego*, Warszawa 1993 (mps opracowania w archiwum Muzeum Pierwszych Piastów na Lednicy).

Chronologię warstw III-cich, z braku innych zabytków "datujących", ustalono na podstawie analizy ceramiki naczyniowej. Występujące w warstwach III-ich skorupy pochodzą z naczyń całkowicie obtaczanych (ryc. 11). Przeważają formy z wyodrębnionymi szyjkami o esowatych brzuścach, brzegach łagodnie wychylonych na zewnątrz z krawędziami wyciągniętymi ku górze i ściętymi ukośnie lub pionowo na zewnątrz. Zespół ceramiki z warstw III-cich nawiązuje do naczyń z 4 i 5 poziomu osadniczego z Ostrowa Lednickiego, datowanego na 2 połowę XI i 1 połowę XII w. (por. przypis 6).



Ryc. 10. Ostrów Lednicki, stan. 2, gm. Łubowo. A. Rzut poziomy warstwy III (wykop I/87, ćw. B, D). B. Rzut poziomy konstrukcji drewnianych przyczółka mostowego odkrytych w warstwie III (wykop I/87, ćw. B, D). Rys. W. Kujawa

Z konstrukcji mostu 2 fazy określona jest data ścięcia dla jednego pala - 1032 r. n.e. Daty te mają również 3 pale zaliczone do mostu 1 fazy. Pal ścięty w 1032 r., a wykorzystany w moście 2 fazy, mógł pochodzić z wcześniej przygotowanego surowca lub też użyty został po raz drugi. O fakcie wtórnego

wykorzystywania pali przy przyczółkach mostowych świadczyć może odkrycie jedynie negatywów pali (pale wyciągnięte zostały przypuszczalnie w wieku X/XI) podczas badań przyczółka mostu zachodniego - tzw. "poznańskiego" (Ostrów Lednicki, stan. 2). W roku 1992 określono daty ścięcia drzew (80 prób), z których wykonano pale mostowe rozmieszczone w jeziorze<sup>9</sup>. Daty te mieszczą się w przedziale 961-63 do 1015 r. n.e.. Około 50% datowanych

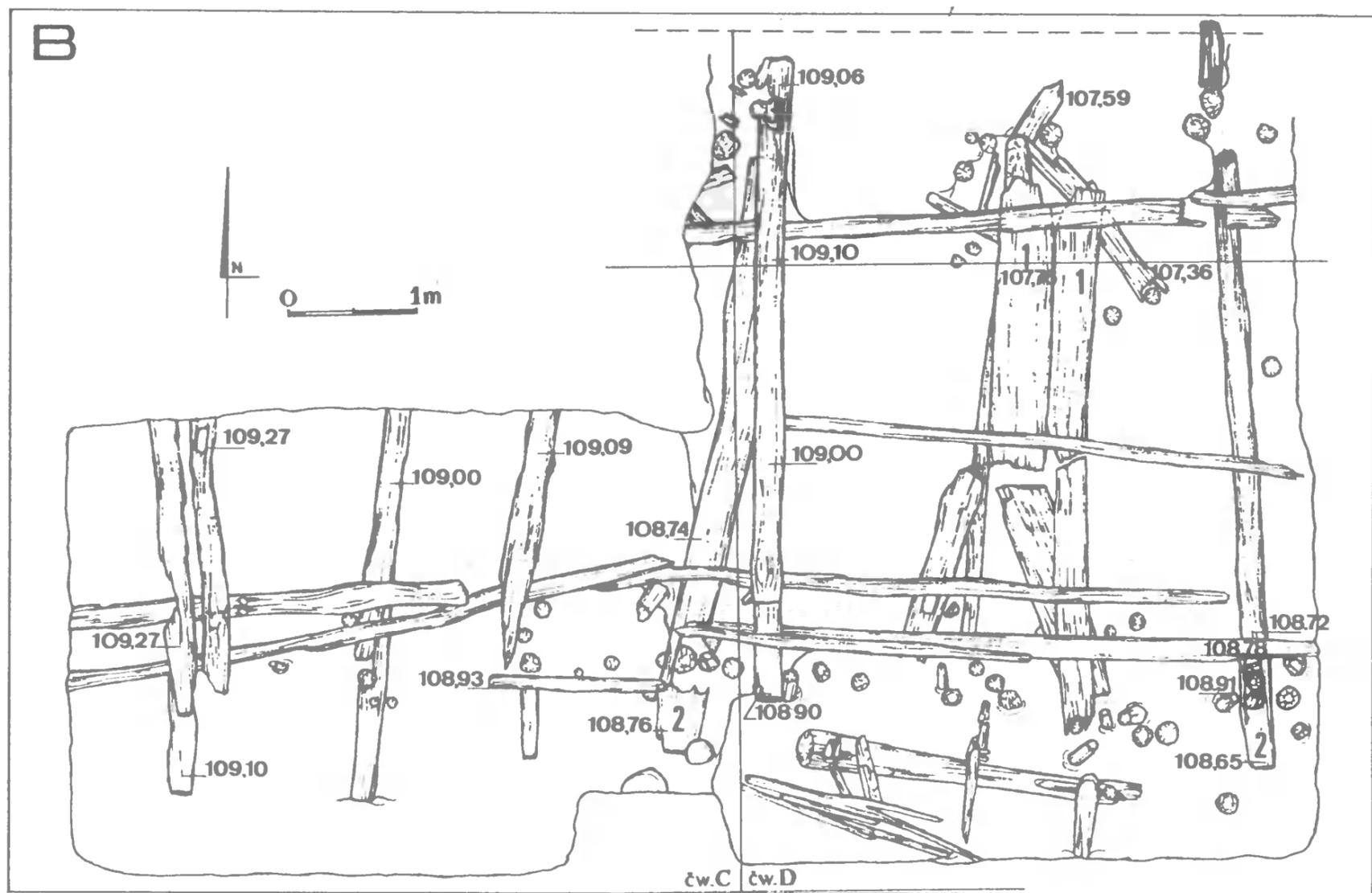

prób pochodzi z lat 961-963, łączyć je należy z okresem budowy mostu, a pochodzące z lat 980 i 1015 z jego naprawami. Jak wspomniano przy opisie warstw IV-tych, daty ścięcia drzew na pale wykorzystane na przyczółku nie przekraczają 1032 r. Zatem na podstawie dat określanych analizą dendrochronologiczną most wschodni zbudowano w roku 963, wykonano jego naprawę około roku 980 i 1015, a na przyczółku jeszcze w 1032; po zniszczeniu (w latach 30-tych XI w.) nie został już odbudowany. Wydzielone na przyczółku trzy zespoły warstw datowane są materiałem zabytkowym na okres od połowy

<sup>9</sup> M. Krąpiec, Analiza dendrochronologiczna drewna z mostu gnieźnieńskiego na Ostrowie Lednickim, Kraków 1993 (mps opracowania w archiwum Muzeum Pierwszych Piastów na Lednicy).

X do końca XII w. Z mostem zatem związane byłyby jedynie warstwy IV-te (2 połowa X-1 połowa XI w.), a elementy poziome konstrukcji zalegające na stropie warstw III-cich (2 połowa XI-1 połowa XII w.) i II-gich (XII w.) łączyć należałoby z innymi, nieokreślonymi umocnieniami brzegu jeziora (?). Problem ten wymaga dalszych badań. Granicą oddzielającą warstwy III-cie od wyżej zalegających II-gich jest warstwa spalenizny występująca na ćwiartce B (przy jeziorze) i przy pierwszych przęsłach przyczółka mostu. Nad spalenizną, w dolnym wykopie, zalegała warstwa piasku o miąższości 30-100 cm. Można przypuszczać, że wysoki poziom wody i jakiś pożar spowodował zniszczenie mostu 2 fazy.

W warstwie piasku, na linii mostu odsłonięto bruk kamienny. Wśród kamieni występowały zniszczone kamienie żarnowe oraz ciosy z martwicy wapiennej. Brukiem utwardzono grunt przy wznoszeniu mostu 3 fazy.

### Warstwy II-gie

Nad piaskiem zalegała spiaszczona, torfiasta próchnica określona jako warstwa II (gł. 109,20/107,90-109,70/108,85 m n.p.m.). Strop warstwy był nieznacznie wywyższony na osi przebiegu mostu i opadał w kierunku wschodnim, północnym i południowym, a jej miąższość wynosiła od 50 do 100 cm i zwiększała się po północnej stronie mostu. Niższe poziomy warstwy II zbudowane były ze "zbitego" torfu z węglami drzewnymi, natomiast wyższe zawierały dużo piasku.

Konstrukcje drewniane występujące w warstwie II zaliczono do mostu 3 fazy. Należą do nich: sosnowa belka stężniowa średnicy 20 cm z prostokątnym wycięciem w zakończeniu północnym i tkwiącą w nim wiązką 3 pali. Część południowa stężnia zakończona była prostym ścięciem, nie dochodziła jednak do południowej linii pali (prawdopodobnie stężenie ten łączony był z 2 elementów). O belkę stężniową opierały się 2 beleczki wzdłużne o średnicy 15 cm, oddalone od siebie o 2 m. Węzeł mostu 3 przesunięty był o 40 cm w kierunku północnym i 40 cm w kierunku zachodnim (w stosunku do linii mostu 2 fazy), a jego poziome konstrukcje zalegały 20 cm powyżej elementów mostu 2 fazy.

Zawartość warstw II-gich stanowiły odpady drewna w postaci wiórów, żerdzi (często zaostrzonych), zastruganych patyków, krótkich odpadów z pali i innych elementów konstrukcyjnych mostu. Treść kulturową warstwy, obok wspomnianych elementów drewnianych, stanowiły ułamki naczyń glinianych, kości zwierzęce oraz zniszczone przedmioty drewniane (108 numerów inw., m. in. 4 fragmenty łyżek i talerzy); ponadto odkryto 6 noży, 3 osetki, 4 okucia wiadra, 5 przęslików glinianych i 2 kamienne, 3 fragmenty grzebieni (por. ryc. 4; 7; 12).

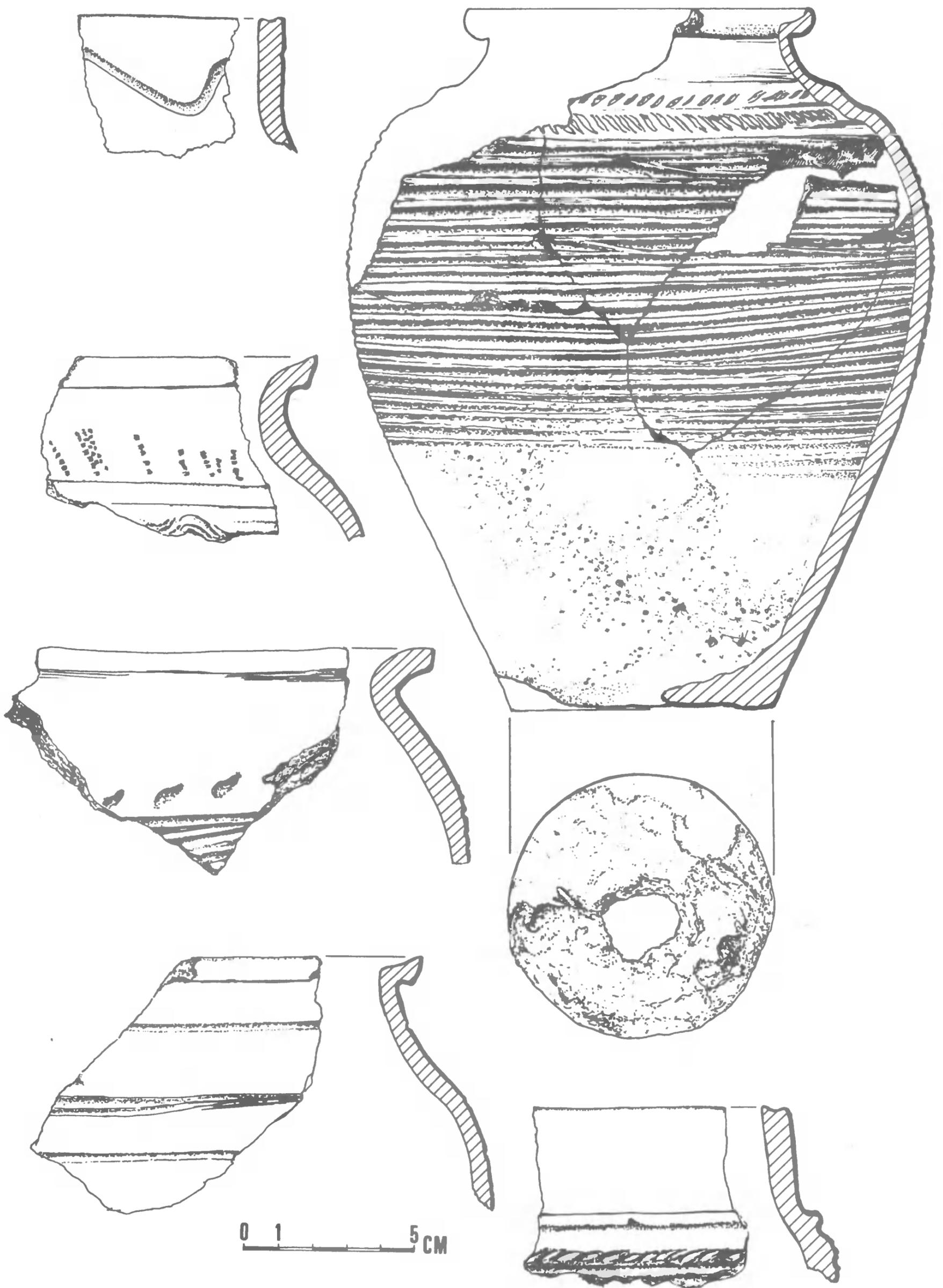

Ryc. 11. Ostrów Lednicki, stan. 2, gm. Łubowo. Wybór ceramiki naczyniowej z warstw III-cich.  
Rys. M. Łomnicki

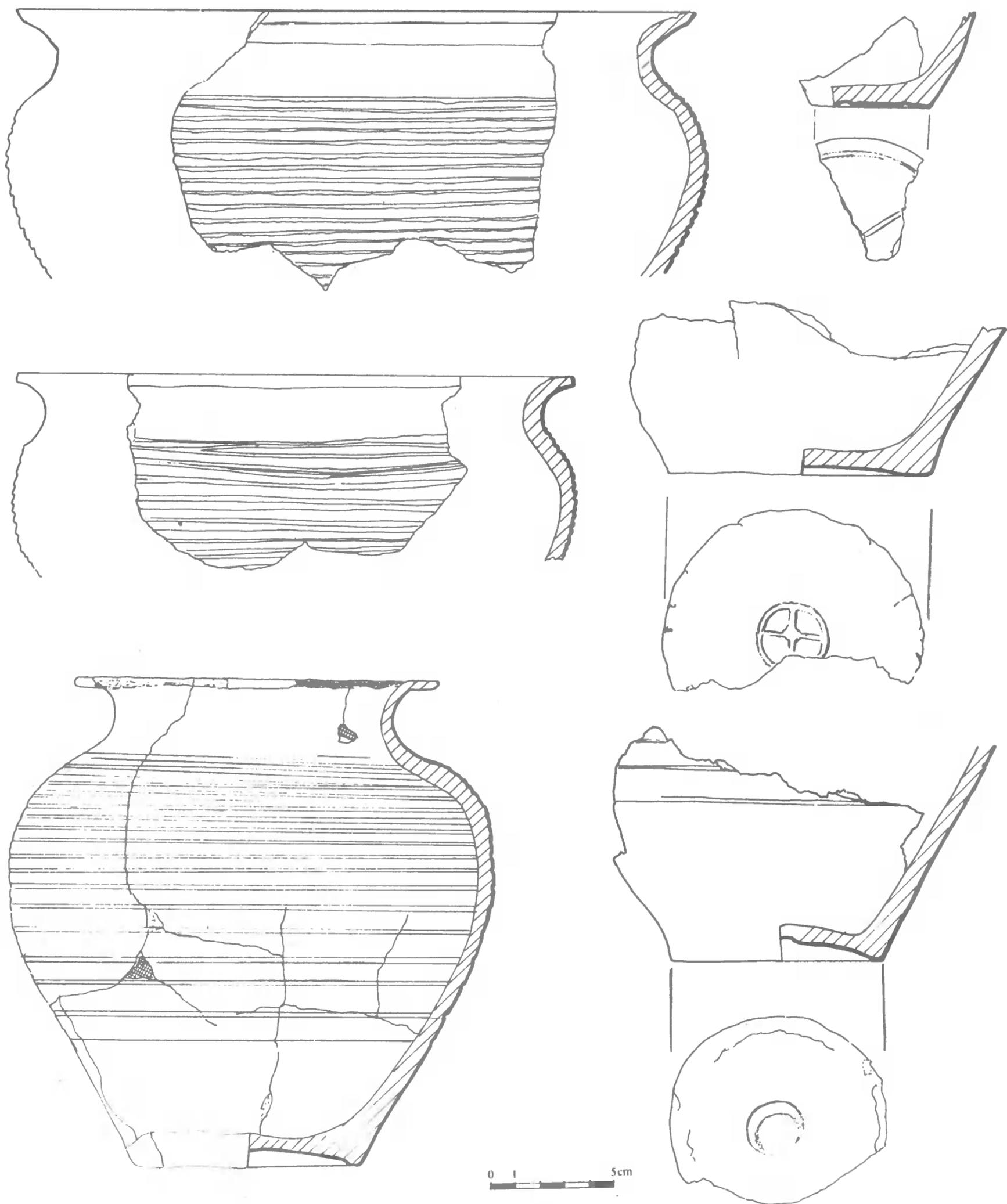

Ryc. 12. Ostrów Lednicki, stan. 2, gm. Lubowo. Wybór ceramiki naczyniowej z warstw II-gich.  
Rys. M. Łomnicki

Datowanie warstw II-gich, z braku innych elementów datujących (wymienione wyżej zabytki są silnie zniszczone, a konstrukcje drewniane nie nadają się do analiz dendrochronologicznych - mała ilość przyrostów rocznych, gatunki dla których brak wzorców) oprócz należy na analizie ceramiki naczyniowej. Występują tu wyłącznie naczynia całkowicie obtaczane, w większości z wyodrębnionymi szyjkami i brzegami przechodzącymi w zwężoną, wyciągniętą ku górze krawędź, brzuściami esowatymi lub baniastymi, ornamentowymi jedynie

poziomymi bruzdami (ryc. 12). Podobne naczynia występują powszechnie w XII i XIII w.<sup>10</sup>

Warstwy II-gie i konstrukcje mostu przykryte były warstwą zalewowego piasku o miąższości około 1 m przy granicy wschodniej wykopu, a wyklinowującego się przy jego granicy zachodniej (30 m od brzegu jeziora). Piasek określono jako warstwę Iabc. Warstwy te zbudowane były z kilku poziomów naprzemian

zalegających warstw piasku, żwiru, iłku i cienkich soczewek zgniłej roślinności. Piasek został naniesiony tutaj podczas wysokiego poziomu wody w jeziorze (maksymalna wysokość poziomu zalewowego wynosi 110,00 m n.p.m.), a soczewki poziomów organicznych utworzyły się podczas krótkotrwałego ustabilizowanego lustra wody.

Zawartość warstw Ia-c stanowią drobne, wymyte ułamki naczyń wczesnośredniowiecznych (X-XIII w.), które zostały tu przyniesione przez wodę. Długo utrzymujący się wysoki poziom wody w jeziorze mógł być przyczyną zniszczenia najmłodszego mostu. Datowanie poziomu zalewowego ustalić można jedynie na podstawie skorup naniesionych tu przez wodę. Są to ułamki naczyń cienkościennych, zdobionych spiralnymi żłobkami. Brzegi naczyń są silnie wychylone na zewnątrz z szerokimi, wyciągniętymi ku górze krawędziami zbliżonymi do krawędzi z kołnierzem. Są to cechy charakterystyczne dla naczyń XIII-wiecznych<sup>11</sup>. Brak wśród omawianego zespołu naczyń "stalowo-szarych" charakterystycznych dla XIV i XV w., a występujących na wyspie (warstwy II z wykopu II, IV, V - Ostrów Lednicki, stan. 1), wskazuje, że warstw I-ych nie można datować później niż na wiek XIII. Od 2 połowy XII w. zanika także osadnictwo na podgrodziu lednickim.

---

<sup>10</sup>W. Dzeduszycki, *Wczesnomiejska ceramika kruszwicka w okresie od 2 połowy X w. do połowy XIV w.*, Wrocław 1982, s. 86.

<sup>11</sup>W. Dzeduszycki, op. cit., s. 114.

**Bericht über die Untersuchungen des östlichen  
Brückenkopfes der frühmittelalterlichen Brücke  
(s.g. Gniezno-Brücke) auf dem Ostrów Lednicki,  
Gem. Łubowo, Woiwodschaft Poznań, Fundstelle 2**

**Zusammenfassung**

Stationäre Untersuchungen des östlichen Brückenkopfes bilden eine Ergänzung der im Lednica-See durchgeführten Unterwasseruntersuchungen. Ihr Ziel war die Prüfung der Brückenkopfkonstruktion, Brückenbauphasen und Erfassen eines Wegs, der von der Brücke tief in die Insel Ostrów Lednicki führte. Während der Untersuchungen wurden 3 Schichtenkomplexe mit Gesamtmächtigkeit von 1 bis 3 m abgesondert. Auf dem ursprünglichen Seeboden fanden sich die Schichten IV, gebildet aus Torf und Holzabfällen, mit 80 cm Mächtigkeit, die mit Hilfe des Fundgutes auf die 2. Hälfte des X. und 1. Hälfte des XI. Jh. datiert werden. In ihnen wurden u. a. Brückenpfähle und Querriegel freigelegt, die die Pfahlbunde verbunden. Die Querelemente der Brücke waren stark abgesengt und fanden sich in der Brandschicht, was auf die Verbrennung der Brücke 1. Phase weist.

Die darüber freigelegten Schichten III werden auf die 2. Hälfte des XI. und die 1. Hälfte des XII. Jh. (Keramik, Münze aus dem 4. Viertel des XI. Jh.) datiert. Darin wurden die gut erhaltenen Konstruktionen von 2 Jochen der Brücke 2. Phase freigelegt. Die Brücke wurde aus Pfahlbunden gebaut, die mit Querriegeln mit Zapfenlöchern, in den sich dünnere Pfahlspitzen befanden, verbunden waren. Die Jochbreite betrug 4,3 m und der Abstand zwischen zwei Jochen - 4,5 m. 2 Joche waren mit Längsgrundbalken verbunden, auf den die Bohlen gelegt waren.

Der Belag dieser Brücke waren mit der Schicht III, mit 80 cm Mächtigkeit bedeckt, die auf das XII. Jh. datiert wird. Auf dem Dach lag ein auf einem Pfahlbund befestigter Riegelbalken. Diese Elemente sind zur Brücke der 3. Phase zu zählen.

Die durchgeführten dendrochronologischen Analysen haben uns die Daten des Abhiebs der beim Brückenbau gebrauchten Bäume bestimmt. Sie fallen auf 961-963 bis 1032 nach Chr. Geb. zu. Nach diesen Daten wurde die Brücke im Jahre 963 gebaut und vor der Mitte des XI. Jh. verbrannt. Die Konstruktionen aus den Schichten III und II sind also mit den Uferbefestigungen zu verbinden.

**Abbildungen**

Abb. 1. Ostrów Lednicki, Fst. 2, Gem. Łubowo. Lage der Grabungsflächen. Gez. M. Łomnicki

Abb. 2. Ostrów Lednicki, Fst. 2, Gem. Łubowo. Südwandprofil der Grabungsfläche Nr. I/87 (Viertel D). Gez. M. Łomnicki

Abb. 3. Ostrów Lednicki, Fst. 2, Gem. Łubowo. Fundenauswahl aus den Schichten IV (1 - Eisensporn; 2 - Silberring; 3 - Holzpfeilteil; 4 - Hufeisenteil; 5 - die s.g. schlesische Schüssel). Gez. M. Łomnicki

Abb. 4. Ostrów Lednicki, Fst. 2, Gem. Łubowo. Fundenauswahl aus den Schichten II (1,10,11), III. (2-5) und IV. (6-9) (1 - Knochenanhänger; 2 - Knochenpfeile; 3 - Glasperle; 4 - Knochengegenstand; 5 - vergoldener Silberbeschlag; 6,8,9 - Geweihkämme; 7 - Kupferniete; 10 - Knochenbelag, 11 - vergoldenes (?) Eisenknötchen). Gez. M. Łomnicki

Abb. 5. Ostrów Lednicki, Fst. 2, Gem. Łubowo. Fundenauswahl aus den Schichten III (4-6) und IV (2-3) (1,4-6 - Holzgriffe; 2 - Holzlöffelteile; 3 - Eisenmesser im Holzfutteral).  
Gez. M. Łomnicki

Abb. 6. Ostrów Lednicki, Fst. 2, Gem. Łubowo. Hängeschlosseisenbügel (2) und eiserne Schlüssel (1,3-6) aus der Schicht III/IV. Gez. M. Łomnicki

Abb. 7. Ostrów Lednicki, Fst. 2, Gem. Łubowo. Hölzerne Schöpfkellen aus den Schichten II (1), III (3) und IV (2,4). Gez. M. Łomnicki

Abb. 8. Ostrów Lednicki, Fst. 2, Gem. Łubowo. Auswahl der teilweise abgedrehten Tongefäße aus den Schichten IV. Gez. M. Łomnicki

Abb. 9. Ostrów Lednicki, Fst. 2, Gem. Łubowo. Tongefäßauswahl aus den Schichten IV (1-8 - völlig abgedrehten Gefäße; 9 - Deckelgriff). Gez. M. Łomnicki

Abb. 10. Ostrów Lednicki, Fst. 2, Gem. Łubowo. A. Grundriß der Schicht III (Grabungsfläche I/87, Viertel B,D). B. Grundriß der Holzkonstruktionen des Brückenkopfes in der Schicht III (Grabungsfläche I/87, Viertel B,D). Gez. W. Kujawa

Abb. 11. Ostrów Lednicki, Fst. 2, Gem. Łubowo. Tongefäßauswahl aus den Schichten III. Gez. M. Łomnicki

Abb. 12. Ostrów Lednicki, Fst. 2, Gem. Łubowo. Tongefäßauswahl aus den Schichten II. Gez. M. Łomnicki

Adres autora:

mgr Mateusz Łastowiecki  
Muzeum Pierwszych Piastów na Lednicy  
62-261 Lednogóra



II, Poznań 1993  
157-184

ANNA I JACEK WRZESIŃSCY

WCZESNOŚREDNIOWIECZNE CMENTARZYSKO  
SZKIELETOWE W DZIEKANOWICACH, GM. ŁUBOWO,  
WOJ. POZNAŃSKIE,  
STAN. 22 - SEZON BADAWCZY 1992

W 1992 r. kontynuowano wznowione w poprzednim roku archeologiczne prace wykopaliskowe na wczesnośredniowiecznym cmentarzysku szkieletowym w Dziekanowicach, stan 22<sup>1</sup>. Omawiane stanowisko położone jest na wschodnim brzegu Jeziora Lednickiego - przy przeprawie na Ostrów Lednicki. W 1992 r. założono 6 wykopów o łącznej powierzchni około 190 m<sup>2</sup> (ryc. 1). Tegoroczny sezon miał rostrzygnąć problem zasięgu cmentarzyska; szczególnie chodziło o ustalenie jego granic od strony wschodniej i południowej. Na podstawie występującego na powierzchni materiału (zarówno ceramiki, jak i kości, w tym ludzkich) przypuszczano, iż wykopy założone najdalej na wschód (wykop V) i południe (wykop II i IV) pozwolą na uchwycenie obu granic. Jednak we wspomnianych wykopach nadal występowały regularne groby, dlatego też wytyczone dotąd hipotetycznie obie granice należy przesunąć bardziej na wschód i południe. Ich dokładne ustalenie będzie możliwe po zakończeniu badań.

Na omawianym stanowisku w 1992 r. wyeksplorowano 50 grobów szkieletowych oraz fragmenty 15 obiektów związanych z osadą. Poniżej zamieszczamy charakterystykę najciekawszych z nich<sup>2</sup>.

---

<sup>1</sup> Historia dotychczasowych badań na stanowisku por. A. i J. Wrzesińscy, Sprawozdanie z badań na wczesnośredniowiecznym cmentarzysku szkieletowym w Dziekanowicach, stan. 22, gm. Łubowo, woj. poznańskie, Wielkopolskie Sprawozdania Archeologiczne, 1, 1992 (1993), s. 103-112. Wyniki badań do 1991 r. stały się tematem pracy magisterskiej Joanny Bresińskiej obronionej w 1992 r. w Instytucie Prahistorii UAM w Poznaniu.

<sup>2</sup> Zbiorcze opracowanie materiałów z dotychczasowych sezonów badawczych cmentarzyska w przygotowaniu.

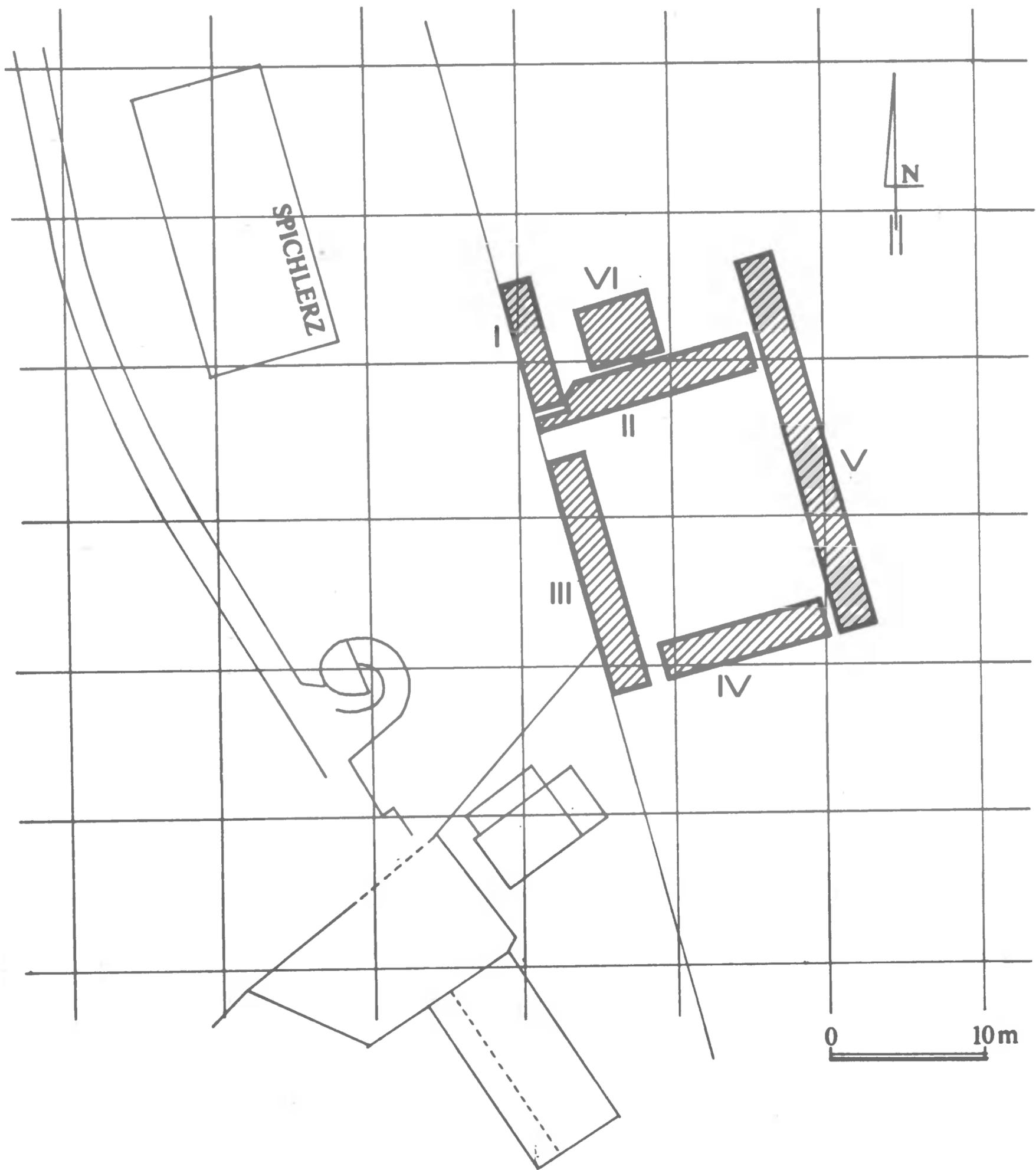

Ryc. 1. Dziekanowice, stan. 22, gm. Łubowo. Usytuowanie wykopów z 1992 r. Rys. W. Kujawa

### Grób 1/92 (wykop I/92) - ryc. 2

Szkielet osobnika dorosłego ułożonego głową na wschód. Kości bardzo słabo zachowane, wyraźnie czytelne kończyny dolne, na których spoczywały luźno

rozmessezone kamienie. Natomiast 3 pojedyncze kamienie leżały po lewej stronie szkieletu. Jama grobowa, uchwycona we fragmencie, miała kształt wzdłużnego prostokąta o szerokości 65 cm. Przy prawym biodrze wystąpiły fragmenty okładziny rogowej [poroże jelenia(?)]<sup>3</sup>. Są to 2 płytki tej samej dwustronnej okładziny grzebienia o prostej podstawie, nieznacznie łukowatym grzbiecie i jednym końcu słabo zastrzonym. Wzdłuż obu dłuższych krawędzi i przez środek biegną podwójne linie ryte. Pod krawędzią grzbietu znajduje się rząd regularnych "oczek", a nad podstawą "oczka" występują jedynie przy końcach. Na niezastrzonym końcu widoczne są pionowe linie ryte. Na obu płytkach znajdują się po dwa zachowane fragmentarycznie otwory po nitach (ryc. 4A). Długość płytek wynosi 10 i 10,6 cm, maksymalna szerokość 2 cm, grubość 0,3 cm, średnica otworu 0,19 cm. Po wewnętrznej stronie lewej kości udowej leżał żelazny nóż, jednostronny, długości 10,5 cm, z dwustronnie wyodrębnionym trzpieniem o długości 3,6 cm, grubości grzbietu 0,35 cm.

G r ó b 5 / 9 2 ( w y k o p I / 9 2 ) - r y c. 2

Szkielet męczyzny zmarłego w wieku 45 lat, ułożonego głową na wschód, z rękoma wzdłuż ciała, blisko tułowia. Szkielet otaczają nierównomiernie rozmieszczone kamienie - pojedyncze przy czaszce, drobniejsze i liczniejsze na wysokości kończyn dolnych. Szkielet wyraźnie nachylony wzdłuż swojej osi ze wschodu na zachód (pas barkowy i czaszka około 30 cm wyżej niż jego kończyny dolne). Podczas odsłaniania szkieletu natrafiono na fragment płaskiego szkła o wymiarach 1,6 x 1,1 cm i grubości 0,2 cm, barwy jasnozielonkawej, opalizującej, z lekko wygiętą plastyczną listwą szerokości 0,4 cm na jednej powierzchni, oraz szydło-rylec kościany (kość długa dużego ssaka), żelazną obręcz wiadra, natomiast przy lewym barku znajdował się fragment przęślika glinianego a przy lewej piszczeli fragment drugiego.

G r ó b 6 / 9 2 ( w y k o p III / 9 2 ) - r y c. 2

Słabo zachowany szkielet 3-4-letniego dziecka ułożonego głową na wschód. Dziecko spoczywało na prawym boku w pozycji "embrionalnej". Kończyny dolne zgięte w kolanach, podkurczone leżą blisko siebie, ręce wyprostowane wzdłuż tułowia. Głowa oparła się na dużym naturalnym kamieniu.

G r ó b 9 / 9 2 ( w y k o p II / 9 2 ) - r y c. 2

Szkielet męczyzny zmarłego w wieku około 40 lat ułożonego głową na zachód. Kończyny górne wyprostowane wzdłuż ciała z dłońmi na biodrach. Wkop

<sup>3</sup> Analiza surowcowa zabytków kościanych i ocena kości zwierzęcych została wykonana przez mgra inż. D. Makowieckiego z Katedry Anatomii Zwierząt Akademii Rolniczej w Poznaniu, natomiast analizę surowcową zabytków kamiennych wykonał prof. dr hab. J. Skoczyłlas z Instytutu Geologii UAM w Poznaniu.

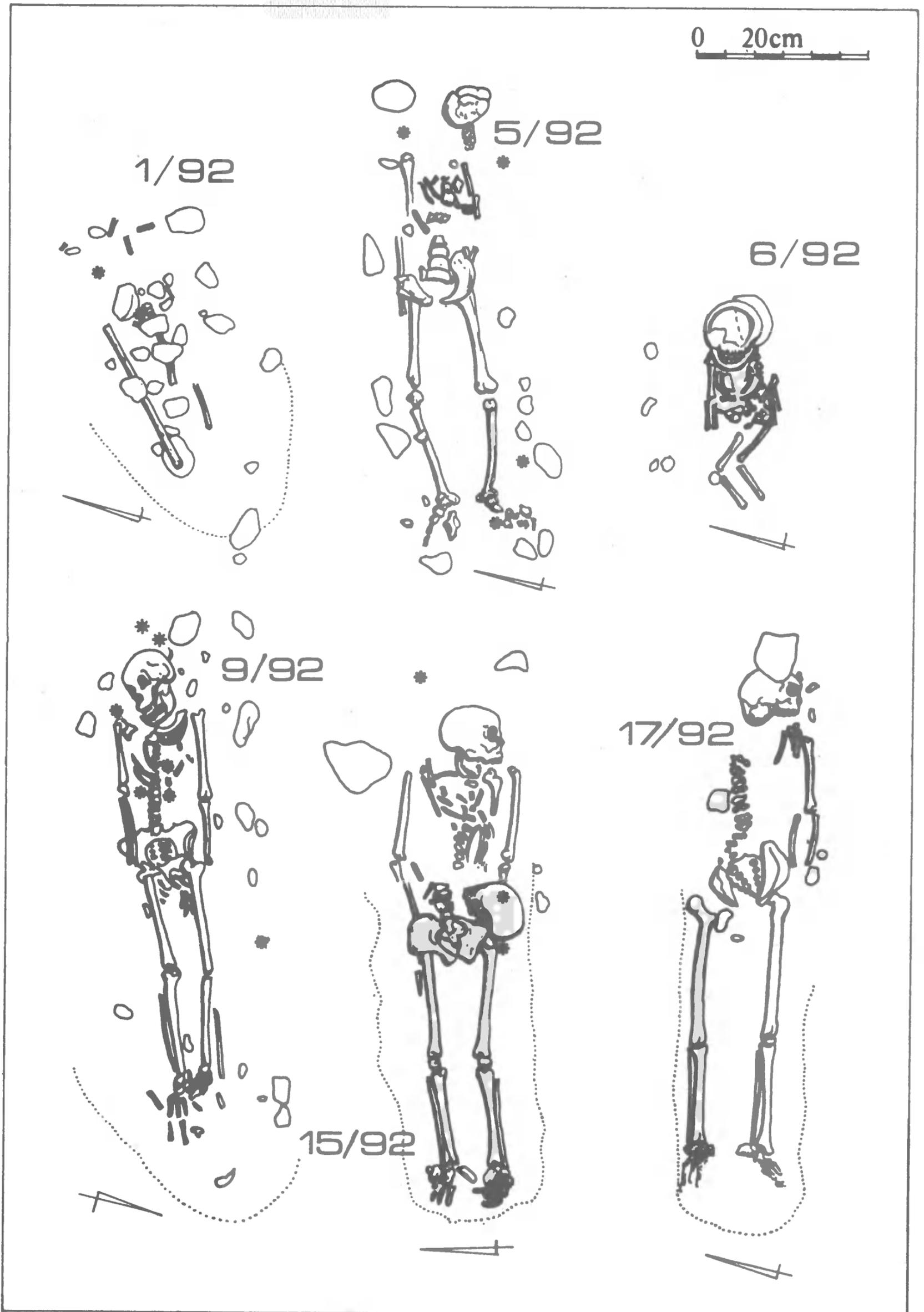

Ryc. 2. Dziekanowice, stan. 22, gm. Łubowo. Rzuty poziome grobów (\* - miejsce występowania zabytków w grobie). Rys. W. Kujawa

jamy grobowej w postaci wzdłużnego prostokąta o zaokrąglonych krótszych bokach. Na klatce piersiowej spoczywały 2 większe kamienie. Kamienie wystąpiły również wokół czaszki oraz na spągu jamy grobowej, leżąc niemal na tym samym poziomie - pod miednicą, nogami i lewą ręką. Po prawej stronie, na wysokości 11 kręgu piersiowego wystąpił fragment srebrnej monety, a tuż przy lewym barku fragment drugiej. Na klatce piersiowej strony lewej (5/6 krąg piersiowy) spoczywał słabo zachowany nóż żelazny o długości 6,5 cm i szerokości 1,25 cm. Przy lewej piszczeli leżało szydło-rylec kościany (bydło - fragment trzonu kości śródreńca) (ryc. 4B). Podczas odsłaniania szkieletu wydobyto także szydło-rylec kościany (bydło - fragment trzonu kości śródreńca), przęślik gliniany i brązowe okucie pochewki noża z tkwiącym w nim fragmentem ostrza. Okucie wykonano z cienkiej blaszki brązowej o grubości 0,07 cm, o kształcie trapezu zgiętego symetrycznie we dwoje i złączono 4 nitami. Na obu powierzchniach, wzdłuż 3 krawędzi, biegnie rząd wypukłych guzków z drobnymi nakłuciami na jednej, gdzie znajduje się także 11 linii utworzonych z wypukłych guzków oraz małe wypukłe "trójliście" i faliste pasmo bardzo drobnych nakłuć. Wymiary okucia - 4,35 x 2,7 - 2,9 cm i grubości 0,6 cm (ryc. 7A). W pobliżu czaszki mężczyzny natrafiono także na kości dziecka (w wieku około 1 roku). W jamie grobowej wystąpiły również kości zwierząt, wśród których 2 zwracają szczególną uwagę. Jedną - leżącą nad miednicą to żebro bydła turzego ze śladami odcinania. Druga - występująca na spągu jamy grobowej to również duże żebro bydła ze śladami cięć pokonsumpcyjnych.

#### G r ó b 1 1 / 9 2 ( w y k o p I I / 9 2 )

Szkielet dziecka zmarłego w wieku 8-10 lat, ułożone głową na zachód. Jama grobowa prostokątna o zaokrąglonych narożnikach, długości 145 cm i szerokości około 60 cm. Po wewnętrznej stronie lewej kości udowej leżał wbity ostrzem w ziemię nóż żelazny, jednostronny, o długości 11,1 cm, szerokości 1,4 cm i grubości grzbietu 0,55 cm. Nad kolanami, przedzielony warstwą ziemi o grubości 6 cm, leżał duży kamień (średnica 25 cm). Kamienie wystąpiły również na spągu jamy grobowej - 2 pod nogami, 2 pod prawą ręką i 4 pod pasem barkowym. Kilka kamieni wystąpiło także na północnej granicy jamy grobowej.

#### G r ó b 1 5 / 9 2 ( w y k o p I V / 9 2 ) - r y c. 2

Szkielet mężczyzny zmarłego w wieku powyżej 50 lat, ułożonego głową na wschód. Jama grobowa, uchwycona w dolnej partii szkieletu, miała kształt wąskiego (55 cm), niezbyt regularnego prostokąta. W odległości 15 cm za czaszką wystąpił nieokreślony przedmiot żelazny a pod krawędzią lewego talerza biodrowego jednostronny nóż żelazny o długości 11,6 cm, szerokości

1,48 cm, grubości grzbietu 0,5 cm, z trzpieniem długości 3,8 cm. Na lewym przedramieniu leżała czaszka 3-5-letniego dziecka zwrócona twarzą w kierunku czaszki mężczyzny. Przy prawej skroni dziecka znajdował się srebrny kabłączek skroniowy z esowatym uszkiem, o średnicy wewnętrznej 1,1 x 1,05 cm, z drutu o grubości 0,18 cm, średnica uszka 0,25 cm.

G r ó b 1 6 / 9 2 ( w y k o p I I / 9 2 )

Szkielet dziecka zmarłego tuż po urodzeniu, ułożonego głową na południowy zachód. Jama grobowa w kształcie wydłużonego owalu, o szerokości 35 cm i długości 60 cm, usytuowana była na osi południowy zachód-północny wschód. Noworodek leżał na prawym boku. Bezpośrednio na czaszce dziecka spoczywała (ustawiona podstawą) czaszka mężczyzny zmarłego w wieku około 70 lat.

G r ó b 1 7 / 9 2. ( w y k o p I V / 9 2 ) - r y c. 2

Szkielet mężczyzny zmarłego w wieku 45 lat, ułożonego głową na wschód. Jama grobowa, uchwycona w dolnej partii szkieletu, miała kształt wąskiego (45 cm) prostokąta. Wokół czaszki i w nasypie nad nią występowały kamienie. Na piszczelach leżała czaszka 2-3-letniego dziecka.

G r ó b 1 8 / 9 2 ( w y k o p I I / 9 2 )

Szkielet (bardzo dobrze zachowany) mężczyzny zmarłego w wieku 35 lat. Ułożony był idealnie wzdłuż osi wschód - zachód z głową na zachód. Spoczywał na lewym boku z lekko wygiętym do tyłu kręgosłupem. Ręce wyciągnięte wzdłuż szkieletu ułożone przed nim i skrzyżowane w połowie przedramion - lewa pod prawą. Dłoń ręki lewej leżała grzbietem do góry i była zamknięta w garść, natomiast dłoń prawa była odwrócona wnętrzem do góry z zagiętymi palcami [skrępowanie (?)]. Nogi lekko ugięte w kolanach a podudzia nieznacznie odchylone do tyłu. Palce stóp wyprostowane, wyciągnięte<sup>4</sup>. Na lewej kości ramiennej spoczywały 2 niewielkie kamienie oraz drobiny węgla drzewnych. Fragmenty węgla drzewnego wystąpiły także pod szkieletem. Wkop jamy grobowej nie był czytelny, lecz tuż za plecami szkieletu występowała twarda, mocno zbita spiaszczona glina, o którą szkielet opierał się kręgosłupem. Pod czaszką znajdowało się skupisko 7 okrągłaków (o średnicy od 4 do 12 cm), na których spoczywała płytką z różowego kamienia (piaskowiec kwarcytowy jotnicki). Na wysokości podudzia i stóp wystąpiły 2 kości zwierzęce (kość ramienna świni i tarcza jesiotra). Za czaszką w odległości około 15 cm znajdował się obiekt o kształcie kolistym i średnicy około 80 cm. Miąższość obiektu, o skośnych ścianach i płaskim dnie, wynosiła około 50 cm.

---

<sup>4</sup> Grób 18/92 pod wieloma względami odbiega od pozostałych i będzie tematem odrębnego opracowania.

Wypełnisko stanowiła piaszczysto-żwirowa, popielatoszara ziemia z drobinami węgla drzewnych i małymi fragmentami ceramiki pradziejowej.

G r ó b 2 6 / 9 2 ( w y k o p V / 9 2 ) - r y c. 3

Szkielet 10-11-letniego dziecka ułożonego głową na wschód. Po obu stronach czaszki wystąpiły pojedyncze kamienie, leżące również pod rękoma, pod lewym biodrem, kolanem, podudziem, stopą oraz pod prawym podudziem i piętą. Przy lewym kolanie znajdowało się skupisko węgla drzewnych. Przy prawej stopie znajdowało się naczynie całkowicie obtaczone, nieornamentowane, prymitywnej roboty - wysokość 9 cm, średnica wylewu 9,75 cm, średnica brzuśca 9,6 cm (ryc. 5A). Za sklepieniem czaszki leżała kulka kamienna (piaskowiec kwarcytowy) o wadze 11,5 g i średnicy 1,85 x 2,16 cm (ryc. 5B). Po prawej stronie grobu, w odległości około 80 cm wystąpiło skupisko pionowo ustawionych kamieni tworzących okrąg.

G r ó b 2 7 / 9 2 ( w y k o p V / 9 2 )

Szkielet osobnika dorosłego ułożonego głową na zachód. Kościec zachowany bardzo słabo. W zasypisku (nad szkieletem) wystąpiły duże kamienie (zwłaszcza w części wschodniej - dolne partie szkieletu). Na miednicy spoczywał duży kamień (o średnicy 28 x 20 x 10 cm) a kilka mniejszych na kolanach. Na wysokości stóp wystąpiła kulka kamienna (krzemionka) o wadze 48,75 g i średnicy 2,8 x 3,4 cm (ryc. 5D), a przy prawej piszczeli fragment skorodowanego drutu żelaznego.

G r ó b 3 1 / 9 2 ( w y k o p V / 9 2 ) - r y c. 3

Szkielet mężczyzny zmarłego w wieku 30-35 lat, ułożonego głową na wschód. Ręce wyprostowane, ułożone wzdłuż ciała - palce prawej dłoni spoczywały na biodrze. W zasypisku liczne kamienie - zwłaszcza nad udami, a także fragmenty naczyń glinianych, polepa, kości zwierzęce. Tuż nad szkieletem wystąpiła osełka kamienna (wapień) oraz przebijak żelazny. Na prawym talerzu miednicy leżał fragment żuźla. Natomiast na lewym przedramieniu znajdowały się 2 fragmenty okucia z brązu, zabarwiając kości przedramienia na zielonkawy kolor. Na wysokości lewego kolana wystąpił nóż żelazny o długości około 14 cm w pochewce skórzanej z brązowym okuciem w kształcie ćwiartki koła (ryc. 7B). Zielonkawe zabarwienie szczęki i żuchwy sugeruje, iż na ustach zmarłego mogła leżeć moneta (?). Wśród kości zwierzęcych znajdowało się zebro bydła turzego ze śladami nacięć pokonsumpcyjnych, zaostrome na jednym końcu. Natomiast tuż za czaszką leżała kość ptasia o wyświeconych powierzchniach.

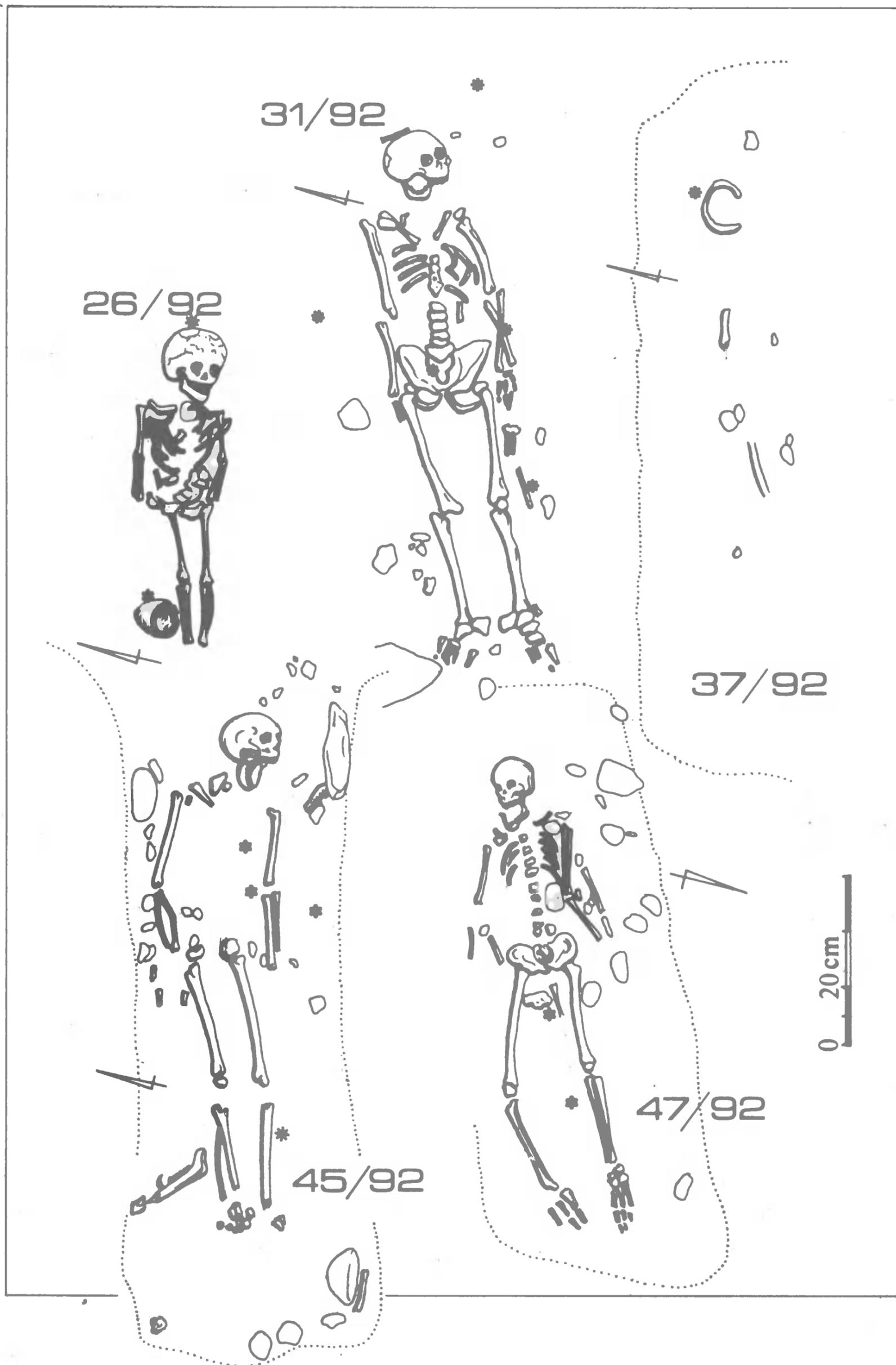

Ryc. 3. Dziekanowice, stan. 22, gm. Łubowo. Rzuty poziome grobów. Rys. W. Kujawa

## G r ó b 3 7 / 9 2 ( w y k o p I V / 9 2 ) - r y c. 3

Bardzo źle zachowany szkielet osobnika o nieokreślonym wieku i nieokreślonej płci, ułożonego głową na wschód. Wyraźnie czytelna jama grobowa miała kształt regularnego prostokąta o długości 260 cm i uchwycomej szerokości (dokończenie eksploracji w 1993 r.) około 60 cm. Szkielet umieszczony był we wschodniej części jamy. Po prawej stronie czaszki wystąpił prześlik gliniany.

## G r ó b 4 4 / 9 2 ( w y k o p I I I / 9 2 )

Szkielet 2-3-letniego dziecka ułożonego głową na wschód. Czaszka na prawym boku, ręka lewa leżała na podniesionej lewej miednicy i kości biodrowej, kręgosłup wygięty był do przodu i ułożony bocznie - zmarłego ułożono na prawym boku.

## G r ó b 4 5 / 9 2 ( w y k o p V I / 9 2 ) - r y c. 3

Szkielet 35-40-letniego mężczyzny ułożonego głową na wschód. Czytelny, regularny wykop jamy grobowej miał kształt prostokąta szerszego w partii barków (80 cm) i zwężającego się na wysokości stóp zmarłego do 70 cm. Długość jamy - powyżej 250 cm (granica wschodnia nieczytelna - obiekt X i grób 49/92). Na wysokości barków zmarłego, przy obu granicach jamy grobowej, występowały 2 pionowo ustawione kamienie - po stronie lewej szkieletu płyta o długości 35 cm, szerokości 9 cm i wysokości 24 cm, natomiast po stronie prawej kamień o długości 20 cm, szerokości 9 cm i wysokości około 15 cm. Przy zachodniej krawędzi jamy występowały 4 kamienie ustawione w rzędzie. Największy z nich (18 x 13 x 12 cm) ustawiony był w narożniku południowo-zachodnim. Pod nim, opierając się o ścianę jamy, leżała kość zwierzęca (kość łokciowa świni - osobnik powyżej 3 lat). Przy prawej kości podudzia wystąpiła zuchwa świni (samiec w wieku około 20 miesięcy), a tuż za nią kręg ludzki. Dodatkowo przy lewym barku leżał fragment szczęki owcy (w wieku około 20 miesięcy). W zasypisku grobu wystąpiły luźno rozmieszczone drobne kamienie, kości zwierzęce, fragmenty ceramiki. Wokół szkieletu wystąpiły drobne fragmenty węgla drzewnych, a ich większe zagęszczenie zaobserwowano przy biodrach oraz wokół głowy, gdzie znajdowano większe fragmenty. Przy lewym łokciu (po stronie klatki piersiowej) leżała żelazna zawieszka (?) (ryc. 6A). Jest to płaska blaszka o długości 4,24 cm, szerokości 1,7 cm i grubości 0,19 cm, zakończona esowatym uszkiem. Natomiast przy lewej piszczeli wystąpił fragment noża żelaznego a na klatce piersiowej fragment gwizdka (?) kościanego (wykonany z kości ptasiej). Na granicy jamy, po lewej stronie szkieletu wystąpił rylec-szdło kościane (wykonane z fragmentu trzonu kości śródrečia lub śródstopia sarny - osobnika w wieku około 2 lat) (ryc. 4C).

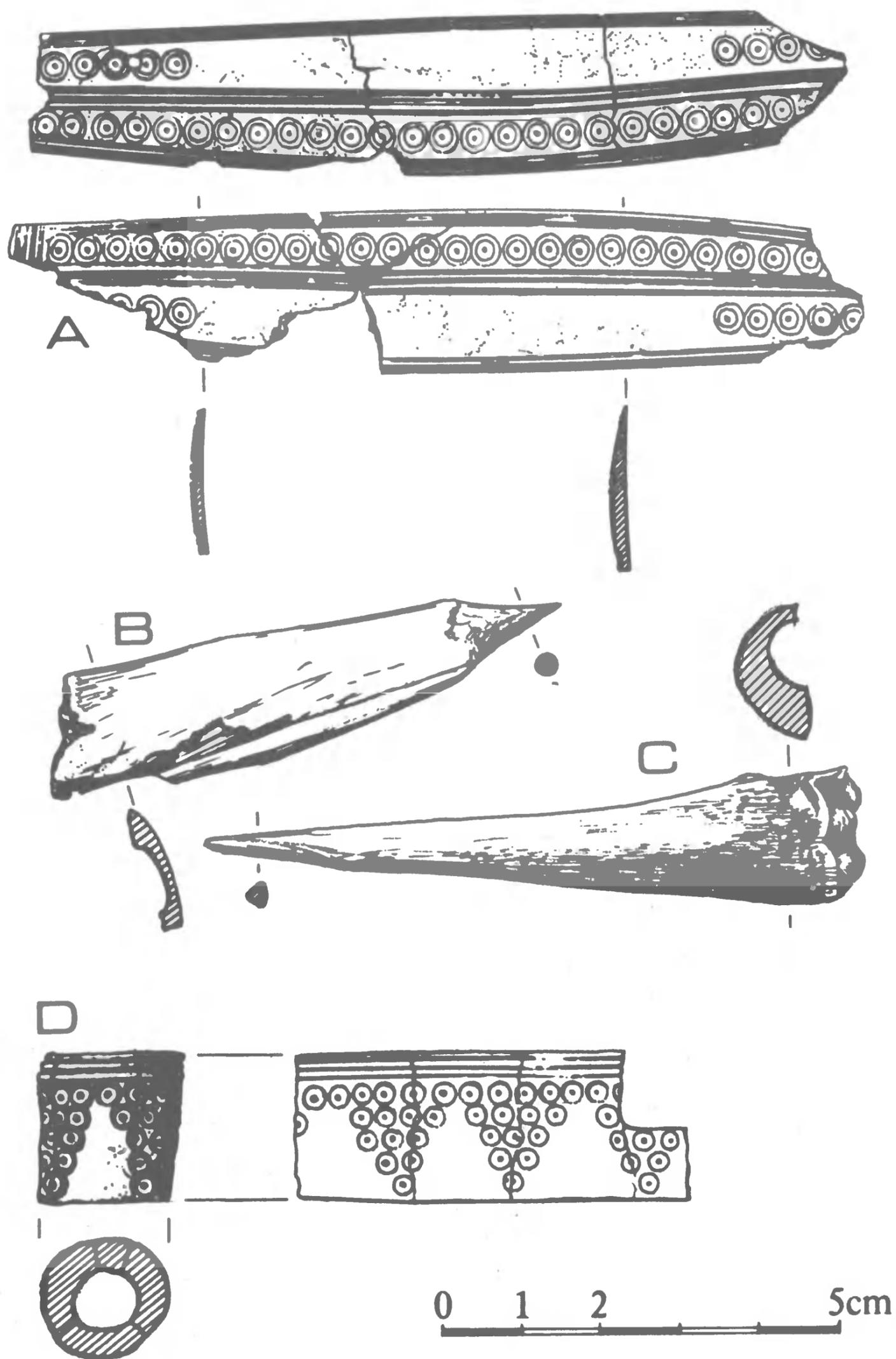

Ryc. 4. Dziekanowice, stan. 22, gm. Łubowo. Przedmioty z grobów: 1/92 (A), 9/92 (B), 45/92 (C), 25/92 (D). Rys. W. Kujawa

## Grób 47/92 (wykop V-IV/92) - ryc. 3

Szkielet 45-letniego mężczyzny ułożonego głową na zachód. Kości bardzo źle zachowane. Jama wykopu grobowego w kształcie prostokąta miała długość 230 cm i szerokość 85 cm. Szkielet wyprostowany, ułożony na plecach. Prawa ręka zgięta w łokciu, a palce dłoni pod prawą kością udową "trzymają" (?) dwa złączone ze sobą przedmioty żelazne - nóż jednostronny o długości 10,15 cm, szerokości 1,7 cm i grubości grzbietu 0,85 cm, z dwustronnie wyodrębnionym trzpieniem o długości 2,7 cm, oraz krzesiwo ogniwkowe o długości około 10,3 cm, szerokości 2,4-3,4 cm i grubości 1,8 cm. Obok nich (między udami) leżała osełka kamienna (fyllit) długości 10,56 cm, szerokości 1,5-1,7 cm i grubości 0,4-0,85 cm, o silnie wypracowanych powierzchniach. Na jednym końcu otwór o średnicy 0,4 cm, a przy nim (na jednej stronie) nikłe ślady żelaza (?) (ryc. 5C). Szkielet spoczywał na drobnych kamieniach, występujących liczniej po stronie lewej. Nad szkieletem (na wysokości klatki piersiowej) znajdował się kolisty układ pionowo ustawionych kamieni.

## Obiekt I/92 (wykop I/92)

Uchwycony jedynie we fragmencie o długości 210 cm. Nieckowaty, w przekroju miał szerokość od 50 do 100 cm i miąższość około 50 cm. Wypełnisko stanowiła brunatnoczarna ziemia, miejscami o bardzo czarnym, intensywnym zabarwieniu. Na ścianach leżały przepalone kamienie.

Inwentarz: fragmenty naczyń glinianych górą i całkowicie obtaczanych.

## Obiekt II/92 (wykop I/92)

Fragment obiektu z częścią ściany południowej. Miąższość 80-90 cm. Obiekt zwężał się w stronę płaskiego dna, lekko nachylonego ku zachodowi (około 10 cm). Wypełnisko stanowiła brunatnoczarna ziemia. Na ścianie występowały kamienie oraz ceramika i kości zwierzęce. Na dnie rysowała się warstwa spalenizny, popiołu, przepalonego piasku i węgla drzewnych.

Inwentarz: 455 fragmentów ceramiki (w tym 120 fragmentów naczyń górą obtaczanych i 335 fragmentów naczyń całkowicie obtaczanych), fragment przedmiotu żelaznego, taśma żelazna, żużel żelazny.

## Obiekt III/92 (wykop II/92)

Południowa, znaczna partia obiektu, składającego się z 2 prostokątnych części: wschodniej - mniejszej i zachodniej - większej. Obiekt usytuowany wzdłuż osi wschód-zachód. Długość części wschodniej 110 cm, jej szerokość powyżej 85 cm, a miąższość dochodziła do 50 cm. Wypełnisko stanowiła czarnoszara ziemia z kamieniami, ceramiką, kośćmi zwierzęcymi, polepą i węglem drzewnym. W tej partii wystąpiły także kości ludzkie (m. in. miednica dorosłej kobiety, fragment żuchwy dziecięcej) (tabela 2). Bezpośrednio pod płaskim dnem tej partii wystąpił grób 3-letniego dziecka (grób 22/92).

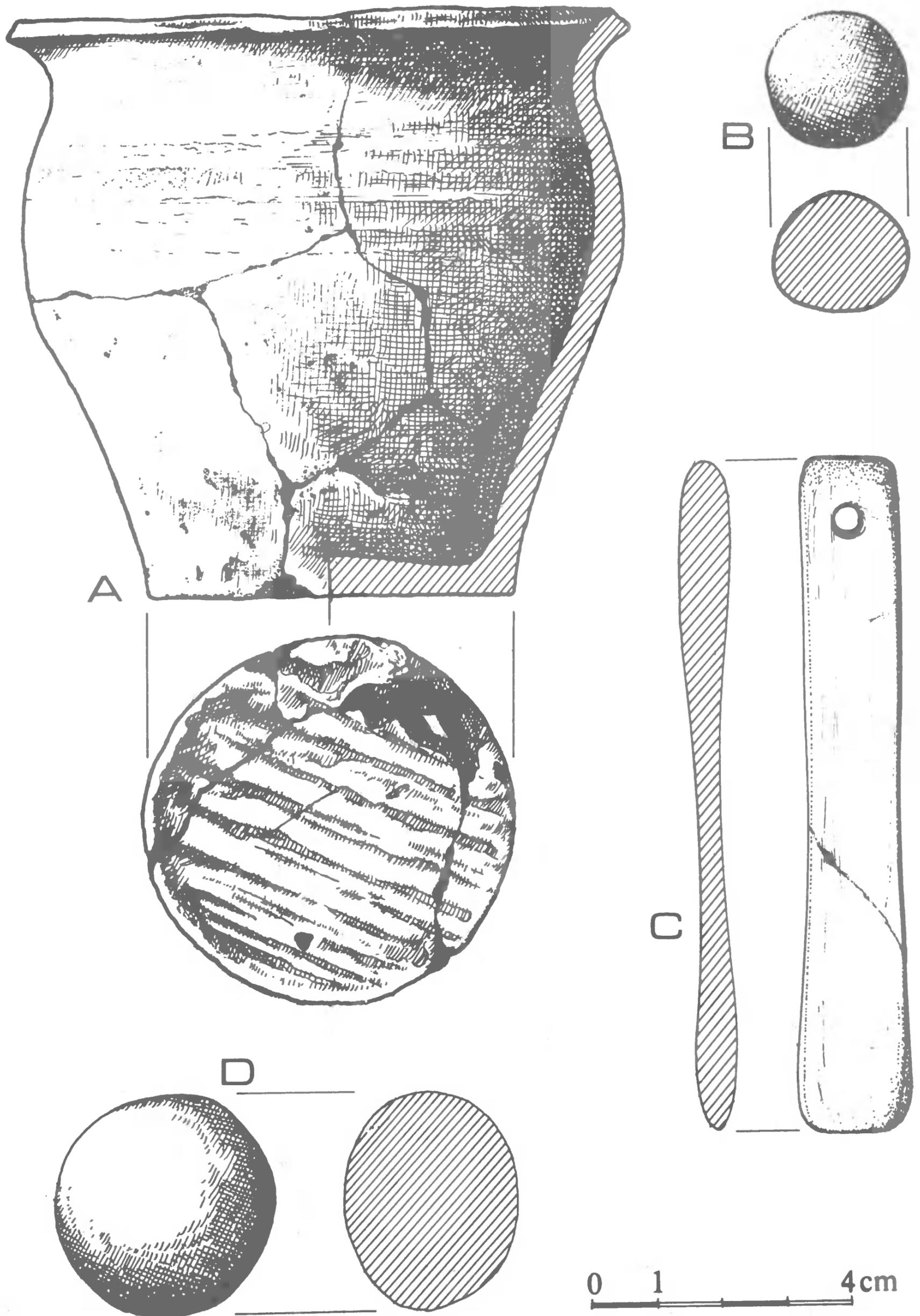

Ryc. 5. Dziekanowice, stan. 22, gm. Lubowo. Przedmioty z grobów: 26/92 (A, B), 47/92 (C), 27/92 (D). Rys. W. Kujawa

Inwentarz: 358 fragmentów ceramiki (w tym 8 fragmentów naczyń górami obtaczanych, 346 fragmentów naczyń całkowicie obtaczanych i 4 fragmenty przepalone), płyta kościana (wykonana z kości promieniowej konia) i kość zwierzęca z widocznym wyświecaniem na powierzchni; ponadto 105 kości zwierzęcych (tabela 1) - bydła (wśród nich osobnika w wieku 3,5-5 lat, półroczne cielę), świni (wśród nich samiec, prosięta - kilkunastotygodniowe, 2-3-miesięczne, 6-miesięczne, 6-10-miesięczne, 12-16-miesięczne), owcy/kozy (osobnik powyżej 2 lat), psa (osobnik około 2 lat).

Część zachodnia obiektu osiągała długość 320 cm, a szerokość powyżej 170 cm. Miąższość tej partii dochodziła do około 70 cm. W jej części zachodniej wystąpiło skupisko przepalonych kamieni oraz kości zwierzęcych, o średnicy 60-70 cm i miąższości około 50 cm. Wypełnisko obiektu stanowiła czarna ziemia z fragmentami polepy i węgla drzewnych. W wypełnisku wystąpiły również kości ludzkie kilku osobników (m.in. niemowlę, młodzieniec oraz osobnicy dorośli), a w partii przydennej kości długie i czaszka dorosłego mężczyzny. W czaszce tej (w kości ciemieniowatej) tkwił fragment silnie skorodowanego żelaza, natomiast na potylicy widoczne były ślady ran ciętych (tabela 2). Pod narożnikiem południowo-zachodnim obiektu wystąpił grób niemowlęcia z czaszką starca (wkopany w całość; grób 16/92).

Inwentarz: 545 fragmentów ceramiki (w tym 11 fragmentów naczyń górami obtaczanych, 534 fragmenty naczyń całkowicie obtaczanych i 4 fragmenty przepalone), sztycy kościane, żelazne okucie wiadra, fragment nieokreślonego przedmiotu z żelaza, 1/2 przęślika glinianego, obrabiana kość z otworem, ołowiany ciężarek w postaci płaskiego walca o wysokości 0,8 cm, średnicy 1,5 cm, z otworem o średnicy 0,79 cm, 190 kości zwierzęcych (tabela 1) - bydła (w tym osobnik powyżej 4 lat, osobnik powyżej 20 miesięcy, osobnik powyżej 24 miesięcy), świni (w tym osobnik powyżej 2 lat, osobnik 17-miesięczny, osobnik 22-miesięczny, osobnik 6-miesięczny, noworodek), psa (w wieku 2-4 lat), owcy/kozy (w tym osobnik 2-3-letni), konia (w tym osobnik około 5 lat oraz osobnik około 4-letni ze śladami uśmiercania w okolicy kości czołowej w postaci owalnego otworu o średnicy około 4 cm).

O b i e k t I X / 9 2 ( w y k o p V / 9 2 )

Uchwycono połowę kolistego obiektu o średnicy około 185 cm, o ścianach niemalże pionowych, miąższości 60 cm. Wypełnisko stanowiła intensywnie czarna, tłusta ziemia. W partii środkowej duża ilość kamieni oraz ceramiki tworzył zwarte skupisko o średnicy około 60 cm. W obiekt wkopane zostały dwa groby - 35/92 i 39/92.

Inwentarz: 556 fragmentów ceramiki (w tym 47 fragmentów naczyń górami obtaczanych i 509 fragmentów naczyń całkowicie obtaczanych) oraz fragmenty

dużego naczynia całkowicie obtaczanego, kilka niewielkich fragmentów żużli.

Spośród 50 odkrytych w 1992 r. grobów duża ich liczba przypada na pochówki dzieci (22), natomiast stwierdzono bardzo mało pochówków kobiet (4). Mężczyzn oznaczono w 13 przypadkach. Z powodu mechanicznego zniszczenia, oraz złego stanu zachowania kośćca u 11 osobników brak było możliwości oceny płci i wieku w chwili śmierci. W przypadku małej ilości cech diagnostycznych ograniczono się do określenia "dorosły"<sup>5</sup>. Wśród 11 osobników nieoznaczonych wyróżniono 9 osobników "dorosłych" i 2 nieoznaczonych pod względem płci i wieku (por. Aneks I).

W wyniku dotychczasowych prac wykopaliskowych na "głównym" cmentarzysku odsłonięto 118 grobów<sup>6</sup>. Jednak podczas eksploracji grobów, obok kości należących do regularnego pochówku, wyodrębniono także kości należące do innych osobników [ze zniszczonych starszych grobów lub celowo dodane (?)]. Zwiększenie ilości osobników nastąpiło także dzięki przeprowadzonej analizie materiału kostnego z dotychczasowych badań cmentarzyska. W sumie w 118 grobach wystąpiły kości ludzkie należące do 143 osobników. Podczas prac w 1992 r. pozyskano także materiał kostny należący do 7 osobników znalezionych w obiekcie III/92 (tabela 2).

Wszystkie szkielety (wyeksplorowane w 1992 r.) ułożone były wzdłuż osi wschód - zachód, lecz odchyłone od kierunku wschodniego na północ. Jedynie szkielet 18/92 był ułożony dokładnie wzdłuż osi wschód-zachód. Zaobserwowane odchylenie najczęściej wynosiło 15° (najmniejsze 12°-13°, a największe 25°-26°, jedynie szkielet w grobie 16/92 odchylony był o 40°); jest ono zbliżone do kierunku odchylenia lednickiego palatium, wynoszącego 14,4°<sup>7</sup>. Większość - 33 szkielety - miało czaszkę ułożoną na wschód (w tym 11 mężczyzn M, 3 kobiety K, 12 dzieci D, 7 nieokreślonych), natomiast na zachód 16 (w tym 2 M, 1 K, 9 D, 4 nieokreślonych), a dla 1 (D) nie udało się jednoznacznie określić kierunku. Spośród 117 regularnych szkieletów 69 posiadało głowę skierowaną na wschód (59%), 42 głowę na zachód (35,9%), natomiast 6 (5,1%)

---

<sup>5</sup> Ocenę płci i wieku wykonano stosując ogólnie przyjęte metody badań materiałów szkieletowych. Z powodu braku dostatecznych cech diagnostycznych wydzielono osobników o nieoznaczonej płci, których wiek określono jako "dorosły" (osobnik, który miał zakończone procesy kostnienia - nie był więc młodszy niż około 20 lat - a w jego tkankach nie zachodziły jeszcze intensywne procesy inwolucyjne charakterystyczne dla późnej starości, tj. powyżej 60 lat).

<sup>6</sup> W wyniku dotychczasowych prac wykopaliskowych na stanowisku Dziekanowice 22 zlokalizowano 2 cmentarzyska (por. A. i J. Wrześcińscy, op. cit.).

<sup>7</sup> M. Dobrzycka, J. Dobrzycki, Orientacja średniowiecznych kościołów w Wielkopolsce, Prace Instytutu Geodezji i Kartografii, 31, 1984, s. 21.

osobników określenie jednoznacznego kierunku usytuowania czaszki nie było możliwe.

Szkielety w jamach były wyprostowane, ułożone na wznak z rękoma przeważnie wzdłuż ciała; sporadycznie dłonie spoczywały na miednicy bądź biodrach (wyjątkiem jest grób 18/92, gdzie zmarły ułożony był na lewym boku z rękoma pod szkieletem). W przypadku 2 grobów dziecięcych (nr 16 i 44) mamy do czynienia z ułożeniem bocznym, a w jednym z grobów (nr 6) szkielet spoczywał w pozycji "embrionalnej".

Wkopy jam grobowych lub ich fragmenty zaobserwowano w 28 przypadkach. Szerokość jam wahała się od 30 do 90 cm. Ich długość (nie zawsze czytelna ze względu na zaleganie w warstwie o identycznej barwie, bądź zniszczenia wykopami innych grobów lub obiektów, oraz zniszczenia mechaniczne) wynosiła od 60 cm do 255 cm. Generalnie jamy przybierały kształt prostokąta. Niektóre (groby nr 34, 37, 47) były bardzo regularne i osiągały szerokość 60-80 cm i długość 190-255 cm. Sześć jam w dolnych partiach było węższych (od 30 do 60 cm), rozszerzając się ku partiom górnym (do 90 cm). Dwie jamy grobowe, w których złożono dzieci, osiągnęły wymiary: 35 x 60 cm (grób 16/92) i 30-43 x 75 cm (grób 24/92).

W wielu jamach grobowych stwierdzono kamienie. Charakter ich funkcji był różny. W niektórych przypadkach możemy mówić o fragmentach obstaw (w 1992 r. w żadnym z grobów nie zaobserwowano pełnej - dookolnej - obstawy). Kamienie jedynie występowały przy czaszce lub w dolnych partiach szkieletu. W innych jamach grobowych kamienie pełniły rolę "podkładu" - było to kilka lub kilkanaście kamieni leżących pod czaszką, barkiem, miednicą bądź też kończynami górnymi lub dolnymi. W jeszcze innych grobach występowały kamienie na szkielecie - po kilkanaście drobnych w zasypisku lub czasem pojedynczo kilka dużych. W dwu przypadkach (groby nr 11 i 27) duże kamienie leżały na miednicy. Dwa kolisty układy kamieni (w pobliżu grobu nr 26/92 i nad szkieletem w grobie nr 47/92) być może stanowiły formę zaznaczenia grobu. Na wczesnośredniowiecznych cmentarzyskach Wielkopolski, a także Dolnego Śląska, Małopolski, Pomorza, Mazowsza (gdzie przybrały szczególną formę) spotyka się różnorodne kamienie towarzyszące pochówkom pojedynczo lub grupowo<sup>8</sup>. Dla jednych badaczy ich obecność w grobach jest przypad-

---

<sup>8</sup> W. Łęga, *Kultura Pomorza we wczesnym średniowieczu na podstawie wykopalisk*, Toruń 1930; Z. A. Rajewski, *Wielkopolskie cmentarzyska rządowe okresu wczesnodziejowego*, *Przegląd Archeologiczny*, 6, 1937, s. 28-85; L. Leciejewicz, W. Łosiński, *Wczesnośredniowieczne cmentarzysko w Młodzikowie w pow. średzkim*, *Fontes Archaeologici Posnanienses*, 11, 1960, s. 104-165; L. Rauhut, *Wczesnośredniowieczne cmentarzyska w obudowie kamiennej na*

kowa<sup>9</sup>, inni łączą je z oznakowaniem grobu lub zabezpieczeniem przed powrotem zmarłego<sup>10</sup>; w większości przypadków pozostają one jednak bez określenia funkcji.

Stopień wykorzystania kamienia w grobach na cmentarzyskach wczesnośredniowiecznych zlokalizowanych wokół Jeziora Lednickiego jest różnorodny. Obok cmentarzyska z dużą ilością kamieni w jamach grobowych (Ostrów Lednicki, stan. nr 1; Dziekanowice, stan. 22), istnieją nekropole pozbawione kamieni zupełnie (Dziekanowice, stan. 2<sup>11</sup>), a także takie, gdzie kamienie pełnią funkcję specyficznych obstaw i płaszczy (Zielonka, stan. 3<sup>12</sup>).

W kilku grobach znajdowały się także kości zwierzęce umieszczone tam niewątpliwie celowo. W grobie nr 9 i 31 są to fragmenty zeber o jednym końcu zastrzonym. Przeprowadzający analizę kości zwierzęcych mgr inż. D. Makowiecki zwrócił uwagę na celowe "zastrzenie" tej partii zebra, sugerujące naśladownictwo sztyletu (?). Natomiast w grobie 45 trzy kości złożone zostały jako dar grobowy (obok licznie występujących w zasypisku grobu). Kości zwierzęce, występujące sporadycznie na innych cmentarzyskach, łączone są najczęściej z pozostałością po stypach lub traktowane są jako wyposażenie zmarłego na drogę pośmiertną<sup>13</sup>. Niewielka ilość materiału porównawczego utrudnia jednoznaczne określenie charakteru funkcji znalezisk tego typu. Wydaje

Mazowszu i Podlasiu, *Materiały Starożytne i Wczesnośredniowieczne*, 1, 1971, s. 435-656; H. Zoll-Adamikowa, *Wczesnośredniowieczne cmentarzyska szkieletowe Małopolski*, cz. 2: *Analiza*, Wrocław 1971; K. Wachowski, *Cmentarzyska doby wczesnopiastowskiej na Śląsku*, Wrocław 1975; H. Malinowska-Łazarczyk, *Cmentarzysko średniowieczne w Cedyni*, t. 1 i 2, Szczecin 1982.

<sup>9</sup> Wczesnośredniowieczne cmentarzyska szkieletowe w Łądzie, woj. Konin, Poznań 1986, s. 63.

<sup>10</sup> S. Mendyk, *Strefa sepulkralna cmentarzyska wczesnośredniowiecznego*, (w:) A. Cofta-Broniewska (red.), *Miejsce pradziejowych i średniowiecznych praktyk kulturowych w Kruszy Zamkowej*, województwo bydgoskie, stanowisko 13, Poznań 1989, s. 185.

<sup>11</sup> J. Wrzesiński, *Cmentarzysko szkieletowe w Dziekanowicach*, gm. Łubowo, st. 2, *Studia Lednickie*, 1, s. 103-146.

<sup>12</sup> Cz. Strzyżewski, *Wczesnośredniowieczne groby szkieletowe w obudowie kamiennej w Zielonce*, województwo poznańskie, Gniezno. *Studia i Materiały Historyczne*, 3, 1990, s. 177-198. Interpretacja grobów na stanowisku w Zielonce oparta została wyłącznie na drodze podobieństw "etnicznych", pomijając obrzędowość, mit, i związaną z nimi sferę symboliczną (por. J. Chevalier, A. Gherbrandt, *Słownik symboli - kamień*, Odra, 1, 1983, s. 72; *Leksykon symboli*, oprac. M. Oesterreicher-Mollwo, Warszawa 1992, s. 61; D. Forstner, *Świat symboliki chrześcijańskiej*, Warszawa 1990, s. 125-130).

<sup>13</sup> J. Wojtasik, *Cmentarzysko wczesnośredniowieczne na wzgórzu "Młynówka" w Wolinie*, Szczecin (bez roku wydania), s. 202.

się jednak, że w określonych sytuacjach pełniły one rolę darów grobowych na równi z wyposażeniem<sup>14</sup>.

W żadnym z grobów nie zaobserwowano występowania śladów drewna (trumny)<sup>15</sup>. Znalezione w 2 grobach pojedyncze gwoździe trudno łączyć z konstrukcją trumny, a raczej należy je rozpatrywać w kategorii symbolu. Natomiast w kilku grobach występowały drobiny węgla drzewnego. W niektórych przypadkach mogą one pochodzić z warstwy osadniczej, w którą wkopany jest cmentarz. Jednak w dwu przypadkach można mówić o intencjonalnym umieszczeniu węgla. W grobie 26/92 skupisko węgla drzewnych wystąpiło przy lewym kolanie, a w grobie 45/92 węgle rozsypane były wokół szkieletu (większe ilości znajdowały się przy biodrach i wokół czaszki). Warto tutaj zauważyć, iż ogień, popiół, a przede wszystkim ciało palenie wiąże się z tradycją unicestwiania i odradzania<sup>16</sup>.

Spośród 50 grobów odsłoniętych w 1992 r. w 24 jamach grobowych stwierdzono występowanie zabytków. Jednak w niektórych przypadkach trudno jednoznacznie stwierdzić czy przedmioty występują w grobie w charakterze wyposażenia bądź daru<sup>17</sup>. Uwaga ta odnosi się zwłaszcza do grobów nr 5, 9, 31. Niestety, największa liczba (11) grobów z wyposażeniem to groby osobników o nieokreślonej płci lub wieku. Wśród oznaczonych najczęściej wyposażane były dzieci (7), mniej mężczyźni (5), a tylko w jednym przypadku kobieta. W 24 grobach wystąpiły 52 zabytki (w odsłoniętych 118 grobach znaleziono 101 przedmiotów).

Najczęściej powtarzającymi się przedmiotami były noże (12 razy). Bezpośrednio z nożami związane są okucia pochewek. Wystąpiły one dwukrotnie (grób 9 i 31). Oba zostały wykonane z brązu. Jedno (21/92) ma kształt trapezu i jest bogato ornamentowane. Drugie (115/92) ma kształt w przybliżeniu 1/4 koła. Okucia pochewek znane są z cmentarzysk Wielkopolski i pozostałych terenów Słowiańszczyzny. Jak dotąd nie znaleziono bezpośredniej analogii do bogato zd-

---

<sup>14</sup>A może mamy tu (niekoniecznie świadome, a będące wynikiem wielowiekowych nawarstwień) ślady związane z "mitem podstawowym" (walka boga gromu z wężem/smokiem) ?

<sup>15</sup>Trumna to kontynuacja wcześniejszych kamiennych obstaw i skrzyń grobowych. Co ciekawsze w j. staroruskim wyraz "dom" oznaczał także grób, trumnę (F. Sławski (red.), Słownik prasłowiański, t. 4, Wrocław 1981, s. 100). Samo postrzeganie grobu jako ostatniego miejsca zamieszkania człowieka ma bardzo długą tradycję (D. Forstner, op. cit., s. 368).

<sup>16</sup>B. Uspiński, Kult św. Mikołaja na Rusi, Lublin 1985.

<sup>17</sup>W. Morawiecki, E. Zaitz, Wczesnośredniowieczne cmentarzysko szkieletowe w Krakowie na Zakrzówku, Materiały Archeologiczne, 17, 1977, s. 128, przy. 34.

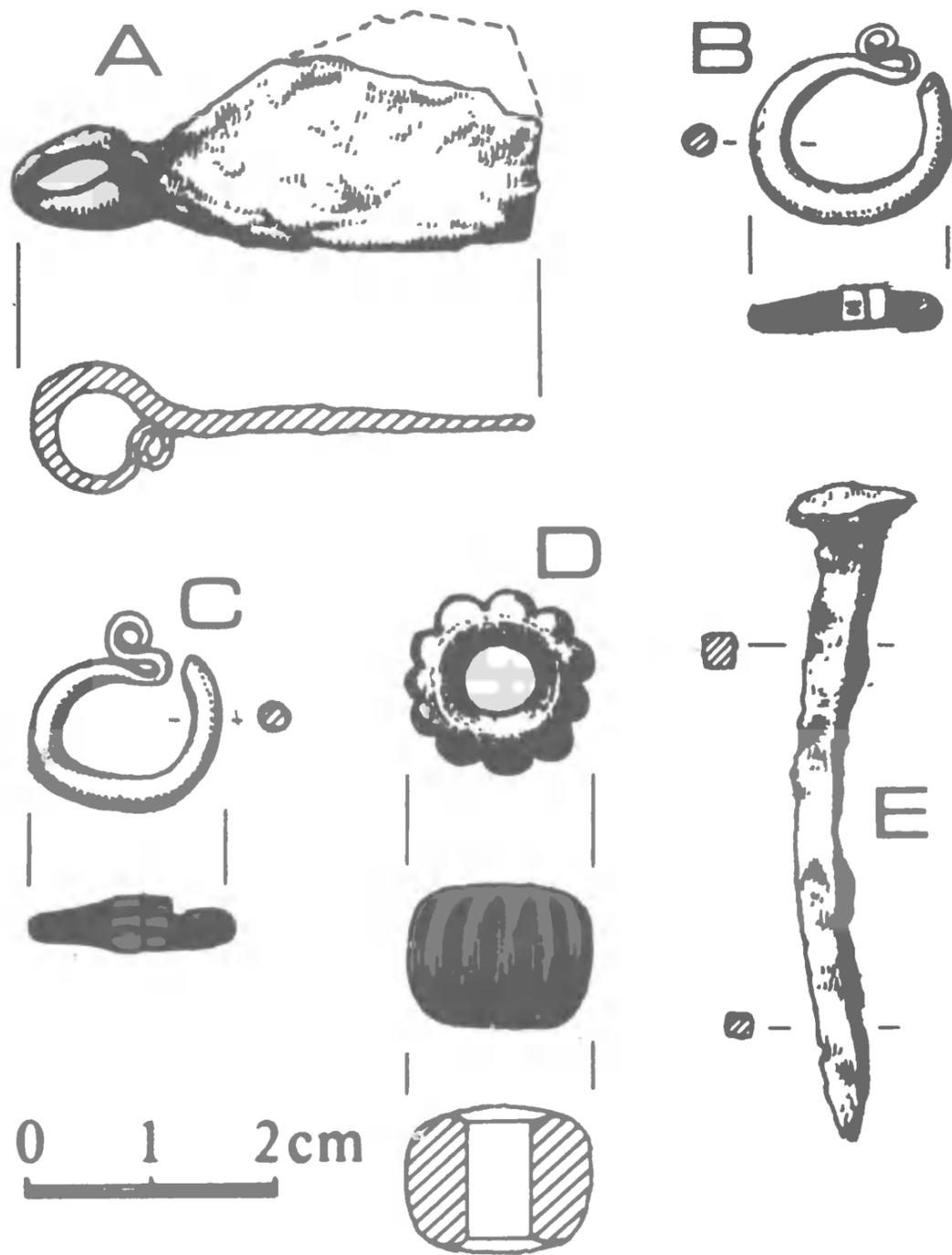

Ryc. 6. Dziekanowice, stan. 22, gm. Łubowo. Przedmioty z grobów: 45/92 (A), 18/91 (eksplorowany w 1992 r.) (B, C), 20/92 (D). Rys. W. Kujawa

obionego okucia z grobu 9/92. Okres najpowszechniejszego użytkowania okuć pochewek noży przypada na XI-XII w.<sup>18</sup>

Z brązu wykonane są także części okucia pasa odkryte po lewej stronie szkieletu (bardzo źle zachowanego) w grobie 29/92. Wśród nich znajduje się cienka blaszka w kształcie prostokąta o wymiarach 3,9 x 2,4 cm, złączona nitami, z tkwiącym w niej fragmentem skóry, a także druga prostokątna blaszka o wymiarze 1,9 x 1,5 cm, przytwierdzona nitami do skóry, oraz 4(?) małe stożkowate rurki nie przekraczające 1,8 cm długości i o średnicy od 0,2 do

<sup>18</sup>H. A. Knorr, Die slawischen Messerscheidenbeschläge, *Mannus*, 4, 1938, s. 479-545.

0,6 cm (ryc. 7C)<sup>19</sup>. Zabytki związane z pasem, a znajdujące na stanowiskach archeologicznych, to przede wszystkim sprzączki. Rzadziej spotyka się okucia końca pasa, a tylko wyjątkowo dodatkowe ozdoby. Interpretacja okucia z Dziekanowic, łącząca je z pasem, stawia to znalezisko w rzędzie wyjątkowych, zwłaszcza jeśli weźmiemy pod uwagę znaczenie pasa we wczesnym średniowieczu<sup>20</sup>.

W 3 grobach wystąpiło 5 kabłączków skroniowych (4 srebrne, 1 z brązu). Wszystkie są małe, zakończone esowatym uszkiem, a ich średnica wewnętrzna wynosi około 1 cm (ryc. 6 B-C). Chronologia tego typu kabłączków przypada na okres od 2 połowy X do XI/XII w.<sup>21</sup>

W jednym grobie na pewno (9/92), a w drugim prawdopodobnie (31/92), wystąpiły ułamki srebrnych monet. Dwa fragmenty z grobu nr 9 należą do krzyżówek i datowane są na 2 połowę X w.<sup>22</sup> Monety w grobach wczesnośredniowiecznych na terenie Polski pojawiają się na przełomie VIII i IX w., najczęściej występują w XI, a w wieku XII ich ilość maleje. Rola jaką monety pełniły w grobach jest nadal niejednoznaczna<sup>23</sup>. Ze stanowiska, z badań

---

<sup>19</sup>Podczas konserwacji na obu blaszkach okucia zauważono bardzo drobny ornament kluty i wypukłe guzki. Ornament na płaszczyźnie okucia, a także na nicie i jego podkładce, widoczny jest jedynie przy silnym powiększeniu pod mikroskopem. Dziękujemy kol. kol. J. Kurowskiemu i mgr inż. M. Staśkiewicz z Działu Konserwacji Muzeum Pierwszych Piastów na Lednicy za szczególną opiekę nad tymi zabytkami.

<sup>20</sup>K. Wachowski, Militaria z grodu na Ostrówku w Opolu, (w:) B. Gediga (red.), *Studia nad kulturą wczesnopolskiego Opolu*, 1984, s. 18-19. Okucia pasów i ich rekonstrukcje, por. I. Jansson, *Gürtel und Gürtelzubehör vom orientalischen Typ*, (w:) G. Arwidsson (red.), *Birka*, t. II:2, Stockholm 1986, s. 77-108, zwłaszcza ryciny 10:1, 10:9; I. Heindel, *Riemen- und Gürtelteile im westslawischen Siedlungsgebiet*, Berlin 1990, tab. 10:296; 15:465; oraz H. A. Knorr, op. cit. Znajdowane na niektórych cmentarzyskach niewielkie przedmioty o nieokreślonej funkcji mogły pełnić rolę ozdób przy pasie (np. E. Z. Kaszewscy, *Wczesnośredniowieczne cmentarzysko w Brześciu Kujawskim, pow. Włocławek, Materiały Starożytne i Wczesnośredniowieczne*, 1, 1971, s. 398).

<sup>21</sup>H. Kóčka-Krenz, *Esowate kabłączki skroniowe z terenów Polski północno-zachodniej*, *Fontes Archaeologici Posnanienses*, 22, 1971 (1972), s. 102, 105.

<sup>22</sup>Analiza wszystkich monet znalezionych na stanowisku Dziekanowice 22 wykonana przez prof. dra hab. S. Suchodolskiego z Instytutu Archeologii i Etnografii PAN w Warszawie. Dwa fragmenty z grobu 9/92 mogą należeć do jednej monety - typ I krzyżówek saskich bitych w Magdeburgu przed 942 r. Ostrożnie można datować je na 3 ćwierć X w. Monety tego typu pozostawały w obiegu do końca X stulecia, a później występowały sporadycznie.

<sup>23</sup>S. Suchodolski, *Początki obola zmarłych w Polsce i krajach ościennych we wczesnym średniowieczu*, (w:) *Tezisy dokładow polskiej delegacji na V Międzynarodnym Kongresie Słowjanskiej Archeologii*, Kiev-Warszawa 1985, s. 223-232.

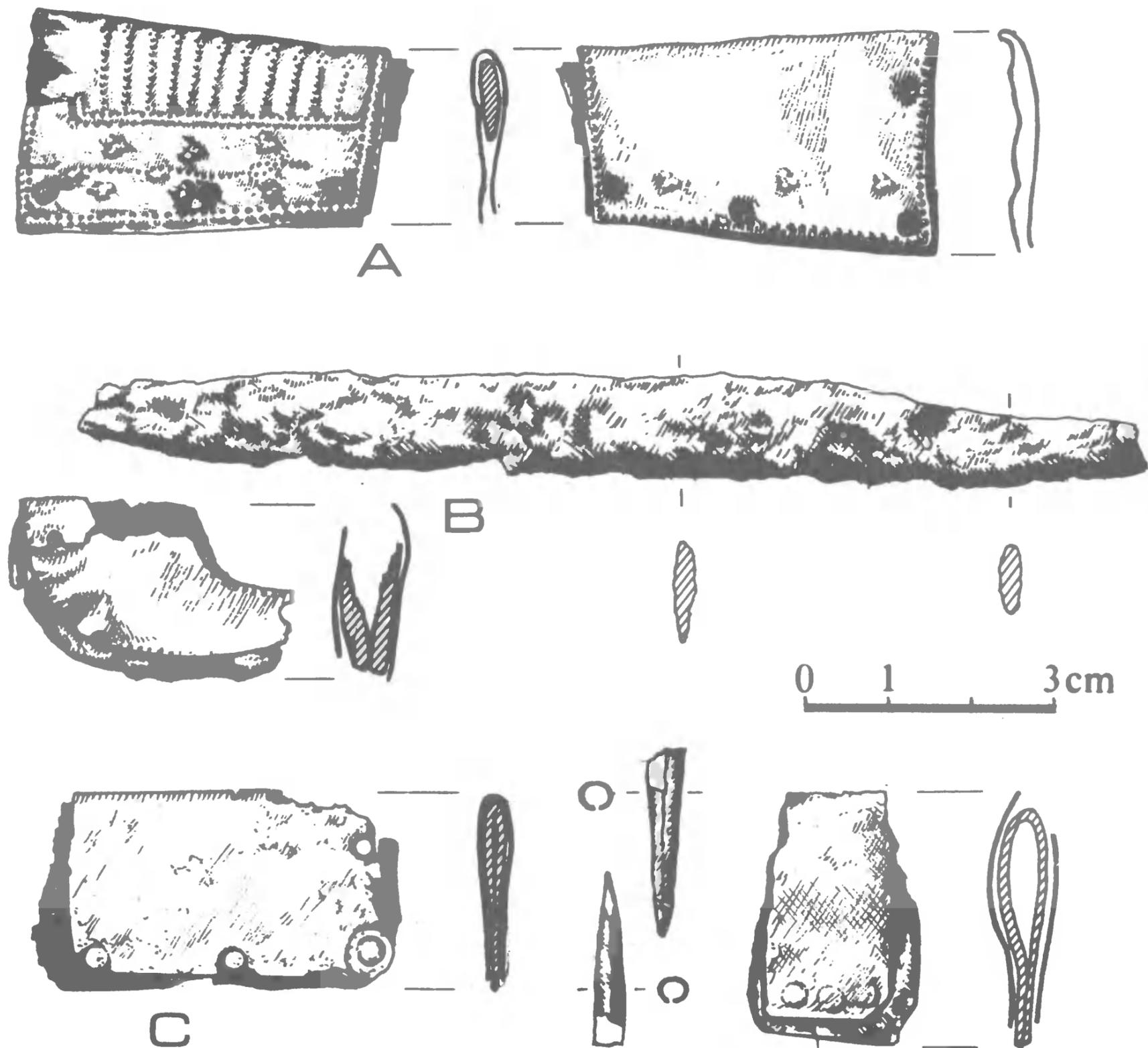

Ryc. 7. Dziekanowice, stan. 22, gm. Łubowo. Przedmioty z grobów: 9/92 (A), 31/92 (B), 29/92 (C). Rys. W. Kujawa

w 1992 r., pochodzi jeszcze jedna moneta (warstwa II) - denar Władysława II bity w Krakowie w latach 1144-1146.

Wśród zabytków kościanych znaleziono ciekawy przykład wtórnego wykorzystania okładziny rogowej (ryc. 4A). Widniejący na niej ornament liniowo - "oczkowy" nawiązuje do podobnych, występujących na zabytkach kość-

cianych i rogowych z Gniezna<sup>24</sup>. Datowany jest tam na początek XI w<sup>25</sup>. Zbliżony ornament występuje na grzebieniach z Wrocławia<sup>26</sup> oraz na grzebieniu i jego pochewce z Wolina<sup>27</sup>. Wspomniane okazy datowane są na X/XI lub początek XI w.

Innym zabytkiem z poroża jest oprawka stożkowata (wykonana z poroża jelenia lub sarny) o wysokości 1,93 cm i średnicy od 1,7 cm do 1,8 cm (ryc. 4D) (grób 25/92). Widnieje na niej ornament w postaci 3 dookólnych linii rytych (przy jednym końcu), nad nim rząd dookólnych pojedynczych "oczek" z ustawionymi na nim 3 piramidkami z 10 "oczek" każda. Typ ornamentu liniowo - "oczkowego" należy do rzadziej spotykanych na oprawkach<sup>28</sup>. Piramidki "oczkowe", lecz o znacznie mniejszej ilości "oczek", występują na zabytkach znalezionych m. in. w Gnieźnie<sup>29</sup>, Poznaniu<sup>30</sup>, Gdańsku (na oprawce odkrytej w poziomie nr 11 datowanym na lata 1050 - 1075<sup>31</sup>) oraz Wolinie<sup>32</sup>. Motyw piramidki "oczkowej" nie jest często spotykany, chociaż ma dość długą tradycję<sup>33</sup>.

W jednym z grobów (20/92), w nogach zmarłego wystąpił szklany paciorek barwy fiołkowej, o kształcie beczkowatym, wysokości 1,2 cm i największej średnicy 1,52 cm (średnica kanalika 0,57 cm), z pionowymi żeberkami o szerokości od 0,3 do 0,45 cm (ryc. 6 D). Paciorek podobnego typu znaleziono np. w Szczecinie na Wzgórzu Zamkowym, w warstwie datowanej

---

<sup>24</sup>Z. A. Rajewski, Zabytki z rogu i kości w grodzie gnieźnieńskim, (w:) J. Kostrzewski (red.), Gniezno w zaraniu dziejów (od VIII do XIII wieku) w świetle wykopalisk, Poznań 1939, ryc. 3:1; 4:1; 4:2; 6:1.

<sup>25</sup>K. Szurkowska, Wczesnośredniowieczne grzebienie z Gniezna, Gniezno. Studia i Materiały Historyczne, 3, 1990, ryc. 2 i 4 oraz tabela 1.

<sup>26</sup>K. Jaworski, Wyroby z kości i poroża w kulturze wczesnośredniowiecznego Ostrowa Tumskiego we Wrocławiu, Wrocław 1991, ryc. 6 oraz tab. 1a.

<sup>27</sup>W. Filipowiak, Wolin - Jomsborg. En Vikingetids - Handelsby i Polen, Roskilde-Szczecin 1991, ryc. 24.

<sup>28</sup>E. Cnotliwy, Rzemiosło rogowicze na Pomorzu wczesnośredniowiecznym, Wrocław 1973, s. 223 - 230.

<sup>29</sup>Z. A. Rajewski, Zabytki..., ryc. 15 oraz tab. 54:4, 10.

<sup>30</sup>M. Malinowska, Badania na stanowisku Ostrów Tumski 17 w Poznaniu w latach 1953-1954, (w:) W. Hensel (red.), Poznań we wczesnym średniowieczu, t. 3, Wrocław 1961, ryc. 215.

<sup>31</sup>A. Abramowicz, Sztuka rybaków i rzemieślników gdańskich XI - XIII w., Polska Sztuka Ludowa, 8, 1954, tab. 13:6.

<sup>32</sup>H. A. Knorr, op. cit., tab. 10:3.

<sup>33</sup>J. Kaván, Prolamovaný (prořezávaný) ornament a problematika datování kostěných "střenek" z Libice nad Cidlinou, Archeologické Rozhledy, 21, 1969, s. 222, ryc. 1:4; 4:7-10.

na 2 połowę X i początek XI w.<sup>34</sup> Podczas badań 1992 r. odkryto także luźno w warstwie na stanowisku Dziekanowice 22 paciorek barwy jasnozielonej, wykonany sposobem nawijania nitki szklanej. Jego długość wynosi 0,6 cm, średnica 0,7 cm, średnica kanalika 0,3 cm. Podobny paciorek pochodzi ze Szczecina, z warstwy datowanej na początki XIII w.<sup>35</sup>

W kilku grobach wystąpiły również zabytki kamienne. W dwu (26/92 i 27/92) były to kulki kamienne (ryc. 5B i 5D), a w dwu (31/92 i 47/92) osełki. Przedmioty wykonane z kamieni należą do zabytków rzadziej spotykanych w grobach wczesnośredniowiecznych. Kulki kamienne mogły się znaleźć "w zastępstwie" pisanek<sup>36</sup>, ale mogły też służyć jako pociski procy<sup>37</sup>.

Przy produkcji osełek wykorzystywano różnorodny surowiec kamienny. Jedna osełka znaleziona w 1992 r. na omawianym cmentarzysku wykonana została z fyllitu (ryc. 5C). Wydaje się, że osełki z tego surowca przeżywają się z końcem XII stulecia (Ostrów Lednicki, Szczecin, Wolin), a surowiec wykorzystywany do ich produkcji sprowadzano z Dolnego Śląska bądź Skandynawii<sup>38</sup>.

Z przedmiotów żelaznych należy wymienić zawieszkę-zapinkę (?) (ryc. 6A) z grobu 45/92. Podobna, lecz ornamentowana pochodzi z Gdańska (z poziomu datowanego na lata 1050-1075)<sup>39</sup>. Inna, srebrna (znaleziona w Gnieźnie) określana jest jako fragment naszyjnika<sup>40</sup>. Wymienione przedmioty nawiązują w pewien sposób do skandynawskich zapięć naszyjników<sup>41</sup>, ale także do jednego z typów zapięć pasów<sup>42</sup>.

<sup>34</sup>M. Dekówna, *Szkło w Europie wczesnośredniowiecznej*, Wrocław 1980, s. 353 oraz ryc. 18s.

<sup>35</sup>M. Dekówna, op. cit., s. 353 oraz ryc. 18s.

<sup>36</sup>J. Kaźmierczyk, *Kamień w kulturze Ostrowa Tumskiego we Wrocławiu w wiekach X-XIII*, Wrocław 1990, s. 195-201.

<sup>37</sup>H. Wiklak, *Wczesnośredniowieczna proca z Gdańska*, *Wiadomości Archeologiczne*, 24, 1957, s. 267-268.

<sup>38</sup>J. Skoczyła, *Użytkowanie surowców skalnych we wczesnym średniowieczu w północno-zachodniej Polsce*, Poznań 1990, s. 35-70.

<sup>39</sup>A. Abramowicz, op. cit., tab. 19:3.

<sup>40</sup>B. Kostrzewski, *Przedmioty brązowe, ołowiane, srebrne i złote z Gniezna*, (w:) J. Kostrzewski (red.), *Gniezno w zaraniu dziejów (od VIII do XIII wieku) w świetle wykopalisk*, Poznań 1939, s. 61 oraz tab. 52:14.

<sup>41</sup>B. Hardh, *Naszyjniki skandynawskie z okresu wikingów i kontakty bałtyckie*, *Materiały Zachodniopomorskie*, 23, 1977 (1981), ryc. 6.

<sup>42</sup>H. A. Knorr, *Westslawische Gürtelhaken und Kettenschliessgarnituren*, *Offa*, 27, 1970 (1971), ryc. 6; I. Heindel, op. cit., tab. 9-11.

Naczynie gliniane (ryc. 5A) znalezione w grobie 26/92 swą formą nawiązuje do podobnych okazów z fazy D wczesnego średniowiecza w Wielkopolsce (połowa X-połowa XI w.). Jego dość niestaranne wykonanie świadczy, że przeznaczone było specjalnie dla celów sepulkralnych; sugeruje również, iż mogło ono powstać nawet w XII w.<sup>43</sup>

Część zawartości naczynia (ok. 1/4 objętości) poddano analizie przeprowadzonej w Pracowni Paleoekologicznej Muzeum Pierwszych Piastów na Lednicy (por. Aneks II).

Wśród grobów odsłoniętych w 1992 r. kilka można uznać za wyjątkowe. Jednym z nich jest grób nr 45. Mężczyzna w nim złożony wyposażony został w 4 różne przedmioty i dodatkowo otrzymał 3 kości zwierzęce. W jamie grobu bardzo starannie rozmieszczono kamienie, a wokół zmarłego rozsypano węgiel drzewny. Bez wątplenia złożonego w tym grobie mężczyznę potraktowano w sposób szczególny - być może ze względu na wykonywane zajęcie (np. myśliwy) lub zajmowane stanowisko(?). Do grupy tej można zaliczyć także grób nr 9/92 gdzie wystąpiło aż 7 zabytków (niektóre być może z warstwy), m. in. (podobnie jak w grobie 31/92) kościane naśladownictwo (?) sztyletu.

Groby nr 9, 29, 31 swym bogatszym wyposażeniem odbiegają znacznie od pozostałych - zawierają większą ilość zabytków, wśród nich monety oraz przedmioty z brązu (grób nr 29 nie został w całości rozpoznany w 1992 r.).

W roku 1992 odkryto także dość znaczną ilość grobów dziecięcych. Szczególnie interesujące są groby dzieci układanych na boku (w tym jeden w pozycji "embrionalnej"). Podobnie ułożone dziecko odsłonięto w trakcie poprzednich sezonów badawczych (grób 1/82). Wydaje się, że pochówki dzieci koncentrowały się w zasadzie w północno-środkowej partii cmentarza.

Odmienny problem wiąże się z grobami 16/92 i 22/92. Oba wystąpiły pod obiektem III/92; być może mamy tutaj do czynienia z ofiarami zakładzinowymi. Mimo, iż tradycja ofiar zakładzinowych (w różnej postaci) jest nadal utrzymywana, to sam problem nie jest jednoznacznie rozwiązany. Znikoma ilość ofiar zakładzinowych składanych z ludzi nie pozwala na podjęcie bardziej szczegółowych studiów związanych z tą problematyką<sup>44</sup>.

---

<sup>43</sup>Serdecznie dziękujemy kol. mgrowi M. Łastowieckiemu z Muzeum Pierwszych Piastów na Lednicy za nieocenioną pomoc podczas opracowywania ceramiki.

<sup>44</sup>B. Lepówna, *Materialne przejawy wierzeń ludności Gdańska w X-XIII w.*, *Pomorania Antiqua*, 10, 1981, s. 180-181; Z. Dalewski, *Zakładziny: obrzęd i mity. O słowiańskich zwyczajach i wierzeniach związanych z budową domu i zakładaniem miasta*, *Polska Sztuka Ludowa*, 44, 1990, s. 17-24; D. Benedyktynowicz, Z. Benedyktynowicz, *Dom w tradycji ludowej*, Wrocław 1992, s. 45-55.

Z obiektem III wiąże się jeszcze jedno intrygujące zagadnienie. Występujące w jego wnętrzu fragmenty kości ludzkich 7 osobników (noworodek, niemowlę, dziecko około 2 lat i dziecko około 10-12 lat, osobnik młodociany, osobnicy dorośli: kobieta oraz mężczyzna z ranami na czaszce), a także fragmenty kilku zwierząt (w tym konia ze śladami uśmiercenia), pozwalają przypuszczać, iż mamy tutaj do czynienia ze zniszczeniem obiektu podczas napadu i pogrzebania w nim chroniących się (?) ludzi wraz ze zwierzętami.

Charakter omawianego cmentarzyska można z całą pewnością określić jako rzędowy. Obserwacje dotąd poczynione pozwalają na wyróżnienie kilku rzędów oraz dwu stref - partia zachodnia, północna, a zwłaszcza północno-środkowa była intensywniej użytkowana (w kilku wypadkach wyraźnie czytelne jest trzykrotne wkopanie grobów niemalże w to samo miejsce) i z nią należy wiązać początki cmentarza, natomiast na pozostałej partii cmentarza groby rozmieszczone są rzadziej, a występujący tu materiał sugeruje, iż właśnie w stronę południową i wschodnią cmentarz się rozrastał.

W części północnej występują obiekty osadowe, które na podstawie odkrytego w nich materiału ceramicznego można datować na okres od 2 połowy X do 1 połowy XI w. (obiekt II/92 i obiekt IX/92 z wkopanymi grobami nr 35 i 39) lub do połowy XI w. (obiekt I/92). Byłaby to część osady funkcjonującej przed założeniem cmentarza. Pewnym, na razie nie rostrzygniętym problemem pozostaje obiekt III/92, gdzie zespół ceramiki pozwala na jego datowanie w ramach 2 połowy XI w. Obiekt ten funkcjonowałby równolegle ze starszą fazą cmentarza.

Dotychczas przyjęte klasyfikacje cmentarzysk pozwalają omawianą nekropole zaliczyć do kategorii cmentarzy nieprzykościelnych. Jednak bez wątplenia nieprzypadkowa zbieżność orientacji lednickiego palatium z osią grobów, zaobserwowana w 1992 r., pozwala zaliczyć cmentarzysko w Dziekanowicach, stan. nr 22 do przykościelnych. Właśnie kościół na lednickim grodzie był tym, "przy którym" cmentarz założono.

Początki cmentarza sięgają połowy XI w., a okres użytkowania kończyłby się ze schyłkiem XII w. Podane ramy chronologiczne uwzględniają raczej okres występowania zabytków, a nie faktyczny czas użytkowania omawianej partii cmentarza. Bardziej szczegółowa chronologia obiektu, z próbą zróżnicowania przestrzennego i czasowego, będzie możliwa po zakończeniu badań<sup>45</sup>. Pełna analiza cmentarzyska Dziekanowice, stan. 22 będzie tematem przygotowywanego opracowania.

---

<sup>45</sup>Chcielibyśmy uniknąć jednoznacznych stwierdzeń (przed zakończeniem badań), pamiętając o mylnych dotąd ocenach obszaru cmentarzyska oraz ilości grobów.

## Aneks I

Oznaczenie płci i wieku osobników z wczesnośredniowiecznego cmentarzyska Dziekanowice, gm. Łubowo, stan. 22 (wg A. Wrzesińskiej)

Numer grobu	Płeć	Wiek
1/92	Nieoznaczony	<i>Dorosły</i>
2/92	Dziecko	<i>Infans I</i>
3/92	M	<i>Juvenis</i>
	Dziecko	<i>Infans I</i>
4/92	Dziecko	<i>Infans I</i>
5/92	M	<i>Maturus</i>
skupisko kości trzech osobników		<i>Infans I</i>
		<i>Infans II</i>
		<i>Juvenis</i>
6/92	Dziecko	<i>Infans I</i>
7/92	K	<i>Senilis</i>
8/92	Dziecko	<i>Infans II</i>
9/92	M	<i>Maturus</i>
	Dziecko	<i>Infans I</i>
10/92	M	<i>Maturus I</i>
11/92	Dziecko	<i>Infans II</i>
12/92	M	<i>Maturus</i>
13/92	Dziecko	<i>Infans I</i>
14/92 *	K	<i>Adultus I</i>
15/92	M	<i>Maturus II</i>
czaszka	Dziecko	<i>Infans I</i>
16/92	Dziecko	<i>Infans I</i>
czaszka	M	<i>Senilis</i>
17/92	M	<i>Maturus</i>
czaszka	Dziecko	<i>Infans I</i>
18/92	M	<i>Adultus II</i>
19/92 *	M	<i>Dorosły</i>
20/92	Nieoznaczony	<i>Maturus II</i>
21/92	M	<i>Adultus</i>
22/92 *	Dziecko	<i>Infans I</i>
23/92	Dziecko	<i>Infans I</i>
24/92	Dziecko	<i>Infans I</i>
25/92 *	Nieoznaczony	<i>Juvenis (?)</i>
26/92	Dziecko	<i>Infans II</i>

27/92	Nieoznaczony	<i>Dorosły</i>
28/92	Nieoznaczony	<i>Dorosły</i>
29/92 *	Nieoznaczony	<i>Juvenis (?)</i>
30/92 *	Dziecko	<i>Infans II</i>
31/92	M	<i>Adultus II</i>
32/92 *	Dziecko	<i>Infans I/II</i>
33/92	Dziecko	<i>Infans I</i>
34/92 *	Nieoznaczony	<i>Adultus I</i>
35/92	Dziecko	<i>Infans I</i>
36/92 *	Nieoznaczony	<i>Juvenis (?)</i>
37/92 *	Nieoznaczony	<i>Nieoznaczony</i>
38/92 *	Nieoznaczony	<i>Nieoznaczony</i>
39/92 *	K	<i>Adultus I</i>
40/92 *	Nieoznaczony	<i>Dorosły</i>
41/92 *	Dziecko	<i>Infans II</i>
42/92	Nieoznaczony	<i>Juvenis</i>
43/92 *	Nieoznaczony	<i>Dorosły</i>
44/92	Dziecko	<i>Infans I</i>
skupisko kości 2 osobników		<i>Infans I</i>
	M	<i>Adultus</i>
45/92	M	<i>Maturus I</i>
46/92 *	Dziecko	<i>Infans I</i>
47/92	M	<i>Maturus</i>
48/92	Dziecko	<i>Infans I</i>
49/92 *	Nieoznaczony	<i>Dorosły</i>
50/92 *	K	<i>Juvenis (?)</i>
18/91 @	K	<i>Juvenis</i>
	Dziecko	<i>Infans I</i>
	Dziecko	<i>Infans I</i>

K - kobieta

M - mężczyzna

\* - groby wyeksplorowane częściowo w 1992 r.

@ - grób z badań w 1991 r., wyeksplorowany w 1992 r., o uszczegółowionej analizie płci i wieku

Tabela 1. Dziekanowice, stan. 22, gm. Łubowo. Kości zwierząt z obiektu nr III/92

Inwentarz	Część zachodnia 190								Część wschodnia 105					Łącznie 295	
	I	II	III	IV	V	VI	N	%	I	II	III	N	%	N	%
Koń	13	1					14	7,4						14	4,7
Bydło	9	12	6	2	4	1	34	17,9	5	16	1	22	20,95	56	19,0
Świnia	17	12	14	6	3	1	53	27,9	13	15	2	30	28,6	83	28,1
Owca/Koza	1	3	3	1			8	4,2	1	8		9	8,6	17	5,8
Pies	1	2					3	1,6	3			3	2,85	6	2,0
Sarna		3					3	1,6						3	1,0
Jeleń		1					1	0,5						1	0,3
Ptaki			2				2	1,05						2	0,7
Nieokreślone	20	20	22	6	3	1	72	37,9	40		1	41	39	113	38,3

Tabela 2. Dziekanowice, stan. 22, gm. Łubowo. Zestawienie kości ludzkich z poszczególnych poziomów obiektu nr III/92

Poziom Osobnik	Część zachodnia					Część wschodnia	
	I	II	III	IV	V	I	II
Osobnik dorosły	k. łokciowa L. f-ty żeber kręg piersiowy kręg szyjny 3 k. śródstopia paluch	fr. k. jarzmowej L. kręg piersiowy 2 kręgi szyjne żuchwa M-ok.35 lat fr. sklepienia czaszki	k. łopatki L. kręg piersiowy 2 kręgi lędźwiowe fr. k. piszczelowej P.,L. palczek stopy paluch L. i P.	fr. trzonu k. długiej	czaszka M ok.45-50 lat k. piszczelowa P.	f-ty żeber k. śródstopia	talerz miednicy P. K 3 kręgi piersiowe 1 kręg lędźwiowy
Osobnik młodociany (ok.14-16 lat)	k. łokciowa P.		fr. żeber			fr. kości miedniczej	
Dziecko Inf II (10-12 lat)		fr. k. czaszki: k. czołowej, k. jarzmowej			3 kręgi piersiowe		fr. k. udowej żebra palczek
Dziecko Inf I (ok.2 lata)	fr. k. czaszki: 2 fr. szczęki +zab mleczny, fr. oczodołu 2 kręgi piersiowe		fr. k. czaszki: P. k. skroniowa, k. czołowa k. potylicy	L. k. skroniowa		zab mleczny przedtrzonowy	
Niemowle (ok.3 miesiące)		obojczyk L.		k. miednicy P. k. łopatki fr. żeber k. ramienna P.		fr. mostka	k. udowa P. żuchwa kręgi fr. k. miedniczej
Noworodek	fr. czaszki k. ramienna L. k. ramienna P. talerz biodrowy P.		k. udowa P. k. łokciowa L.				



**Frühmittelalterliches Skelettgräberfeld  
in Dziekanowice, Gem. Łubowo, Woiwodschaft Poznań  
Fundstelle 22 - Ausgrabungskampagne 1992**

**Zusammenfassung**

Frühmittelalterliches Skelettgräberfeld in Dziekanowice, Fst. 22 liegt am Ostufer des Lednicka-Sees. Im Jahre 1922 wurden dort 6 Grabungsflächen mit Gesamtfläche 2 von ca. 190 m (Abb. 1) eingerichtet und 50 Skelettgräber sowie Fragmente von 15 Objekten freigelegt, die mit einer Siedlung verbunden waren.

Unter 50 Gräbern waren 22 Kinder-, 4-Frauen- und 14 Männergräber. Alle Skelette waren entlang der Ost-West-Achse (mit Abweichungen) angeordnet, darin 33 mit dem Schädel nach Ost, 16 nach Westen und in einem Fall gelang es nicht, die Richtung eindeutig zu bestimmen.

Die Skelette waren in den Gräbern auf dem Rücken, ausgestreckt gelegt; manche Kinderskellete lagen auf der Seite oder "embryonalweise" (Abb. 2).

Die in manchen Gräbern auftretenden Steine hatten die Form von teilweisen Setzungen, "Unterlagen" oder lagen auf (über) dem Skelett (Abb. 13). In einigen Gräbern befanden sich auch tierische Knochen und in zwei (Gräber 9 und 31) waren es geschärfte Rippen des Auerochsenviehs.

In 24 von den 50 Gräbern aus 1992 wurden 52 Funde freigelegt. Am häufigsten (12 mal) waren es Eisenmesser. In zwei Gräbern (9 und 31) befanden sich Bronzebeschläge für Messerscheide (Abb. 7A und B) und im Grab 29/92 Teile eine Bronzeriemenzunge (Abb. 7C). In drei Gräbern befanden sich 5 Schläfenringe (Abb. 6). In einem Grab (9/92) waren zwei Silbermünzenfragmente. Aus anderen Funden sind ein Belag (Abb. 4A), eine Geweihfassung (Abb. 4D), eine Glasperle (Abb. 6D), Steinkugeln (Abb. 5B und D), ein Schleifstein (Abb. 5C) und ein Tongefäß (Abb. 5A) zu nennen.

Unter den im Jahre 1992 ausgegrabenen Siedlungsobjekten zeichnet sich das Objekt III/92 (Abb. 14) aus. Das längs der Ost-West-Achse angeordnete Objekt bestand aus zwei Teilen. Unter dem kleineren (östlichen) Teil befand sich ein Kindergrab (Grab 22/92), unter der Süd-West-Ecke des größeren Objektteils hat man dagegen ein Grab eines neugeborenen Kindes mit dem Schädel eines Greises (Grab 16/92) gefunden. Im Objekt befanden sich Fragmente der menschlichen Knochen von 7 Toten sowie Skelettfragmente von einigen Tieren.

Der Anfang des Gräberfeldes geht auf die Mitte des XI. Jh zurück und dauerte bis Ende des XII. Jh. Die Objekte aus der Siedlung gehören zu zwei "Siedlungsphasen" - einer älteren, die auf die 2. Hälfte des X. Jh. - 1. Hälfte des XI. Jh. datiert wird und einer jüngeren (u.a. Objekt III/92) aus der 2. Hälfte des XI. Jh.

Die Ausgrabungen werden weitergeführt.

**Abbildungen**

Abb. 1. Dziekanowice, Fst. 22, Gem. Łubowo. Lageplan der Grabungsfläche aus 1992.  
Gez. W. Kujawa

Abb. 2. Dziekanowice, Fst. 22, Gem. Łubowo. \*Grabgrundriße (Stelle des Auftretens der Gegenstände im Grab). Gez. W. Kujawa

Abb. 3. Dziekanowice, Fst. 22, Gem. Łubowo. Grabgrundriße. Gez. W. Kujawa

Abb. 4. Dziekanowice, Fst. 22, Gem. Łubowo. Gegenstände aus den Gräbern: 1/92 (A), 9/92 (B), 45/92 (C), 25/92 (D). Gez. W. Kujawa

Abb. 5. Dziekanowice, Fst. 22, Gem. Łubowo. Gegenstände aus den Gräbern: 26/92 (A,B), 47/92 (C), 27/92 (D). Gez. W. Kujawa

Abb. 6. Dziekanowice, Fst. 22, Gem. Łubowo. Gegenstände aus den Gräbern: 45/92 (A), 18/91 (freigelegt im 1992) (B,C), 20/92 (D). Gez. W. Kujawa

Abb. 7. Dziekanowice, Fst. 22, Gem. Łubowo. Gegenstände aus den Gräbern: 9/92 (A), 31/92 (B), 29/92 (C). Gez. W. Kujawa

Adres autorów:

mgr mgr Anna i Jacek Wrzesińscy  
Muzeum Pierwszych Piastów na Lednicy  
62 - 261 Lednogóra

II, Poznań 1993  
185-189

ANEKS II

ILONA I MAREK POLCYNOWIE

FORMY KRZEMIONKI BIOGENICZNEJ (FITOLITY)  
W PRÓBIE POBRANEJ Z NACZYNIA GROBOWEGO  
ZNALEZIONEGO NA STANOWISKU DZIEKANOWICE 22,  
GM. ŁUBOWO, WOJ. POZNAŃSKIE

Jesienią 1992 r., po zakończeniu sezonu wykopaliskowego w rejonie Ostrowa Lednickiego, Pracownia Paleoekologiczna Muzeum Pierwszych Piastów na Lednicy otrzymała próbę pobraną z wypełniska naczynia, na które natrafiono w jednym z grobów (nr 26/92) na wczesnośredniowiecznym cmentarzysku w Dziekanowicach, stan. 22 z połowy XI-końca XII w. Zawartość naczynia tworzył osad mineralny przesycony silnie rozłożoną materią organiczną oraz kwasami humusowymi. Część wypełniska przesiano przez sita w poszukiwaniu makroszczątków roślinnych, których nie znaleziono. Charakter osadu wypełniającego naczynie, wysoki stopień rozłożenia materii organicznej, brak oznaczalnych szczątków roślinnych zasugerował nam celowość pobrania próby w celu wykonania analizy fitolitów roślinnych. Celem niniejszej notatki jest krótkie zapoznanie czytelnika z problematyką fitolitów roślinnych, prezentacja fotografii tworów krzemionkowych datowanych na 2 połowę XI w. (por. A., J. Wrzesińscy w tym tomie) oraz przedstawienie procedury laboratoryjnej zastosowanej do ich pozyskania. Z uwagi na brak systematycznych opracowań fitolitów dla flory polskiej dokonanie oznaczeń publikowanych form nie jest obecnie możliwe.

Fitolity powstają wewnątrz komórek roślinnych jako wytrącenia związków krzemu pobieranego przez roślinę wraz z wodą z gleby w trakcie jej cyklu życiowego. Ich produkcja jest największa w tkankach epidermalnych łodyg i liści roślin zielonych, szczególnie u jednoliściennych. U drzew większość two-

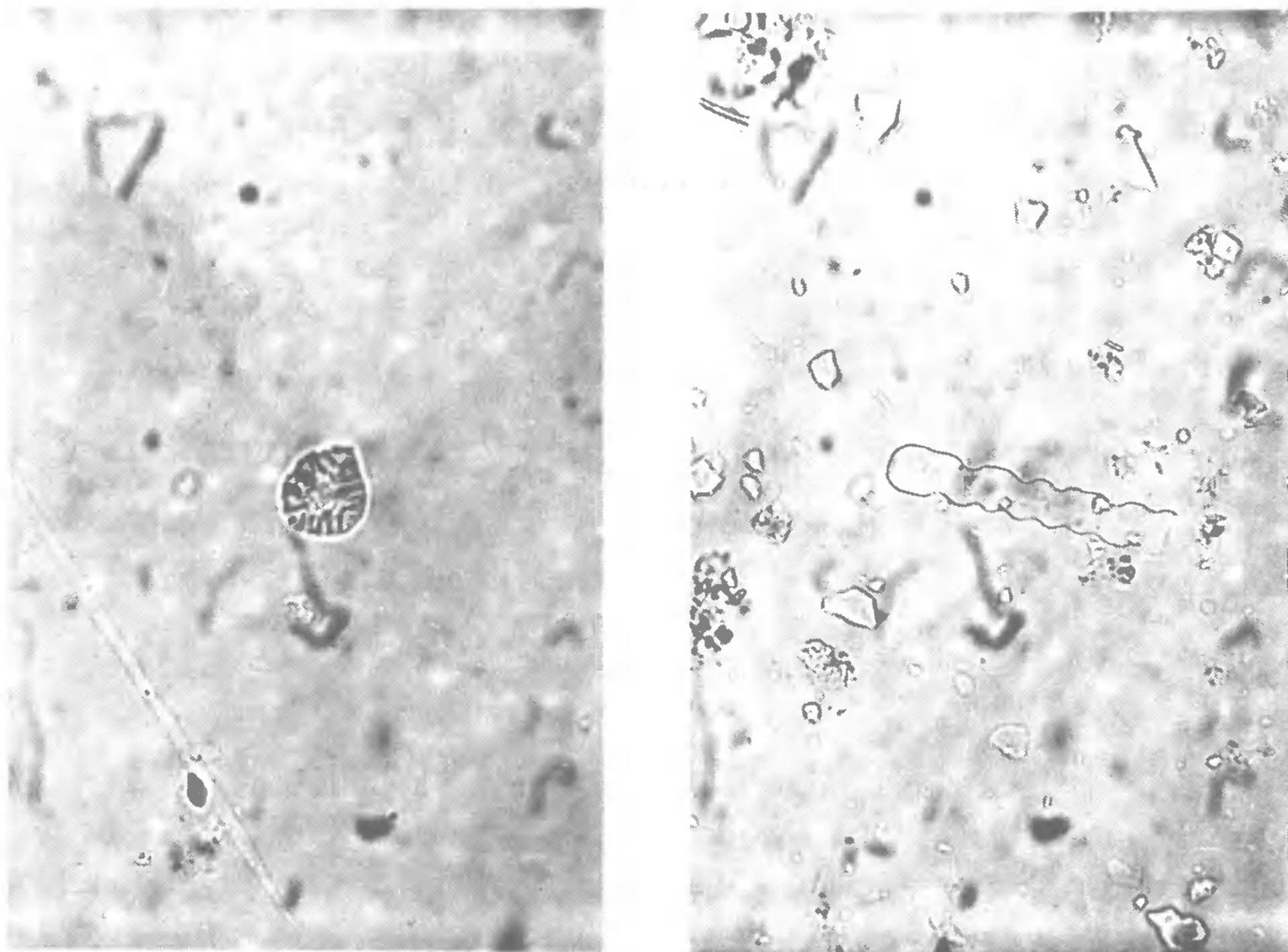

Ryc. 1. Dziekanowice, stan. 22, gm. Łubowo. Wybrane formy fitolitów roślinnych zaobserwowane w próbach z wypełniska naczyń z grobu nr 26/92 (x200). Fot. M. Polcyn

rów krzemionkowych występuje w igłach i liściach oraz w partiach zdrewniałych pnia. Produkcja krzemionki zachodzi u wielu roślin nieustannie, a w największej ilości występuje u osobników dojrzałych. Wytrącenia krzemionkowe dostosowują się do kształtu komórek lub przestrzeni międzykomórkowych wewnątrz których się odkładają. Mogą one pełnić funkcję wewnętrznego szkieletu, ochrony przed wysychaniem albo przed atakami grzybów i owadów. Wśród fitolitów można wyróżnić formy morfologiczne wykazujące cechy istotne z systematycznego punktu widzenia, pozwalające przyporządkować je określonym taksonom. Różne gatunki charakteryzują się różną produktywnością krzemionki. Niektóre z nich np. trawy są nią silnie wysyczone, inne posiadają jej niewiele lub też nie mają form charakterystycznych. Obecnie, przede wszystkim w Stanach Zjednoczonych, prowadzi się prace nad systematyką fitolitów, bada się procesy ich powstawania, jak również wykorzystuje w badaniach paleośrodowiskowych, w tym też w archeologii. Fitolity są niezwykle trwałe i mogą zachować się wszędzie tam gdzie materia organiczna

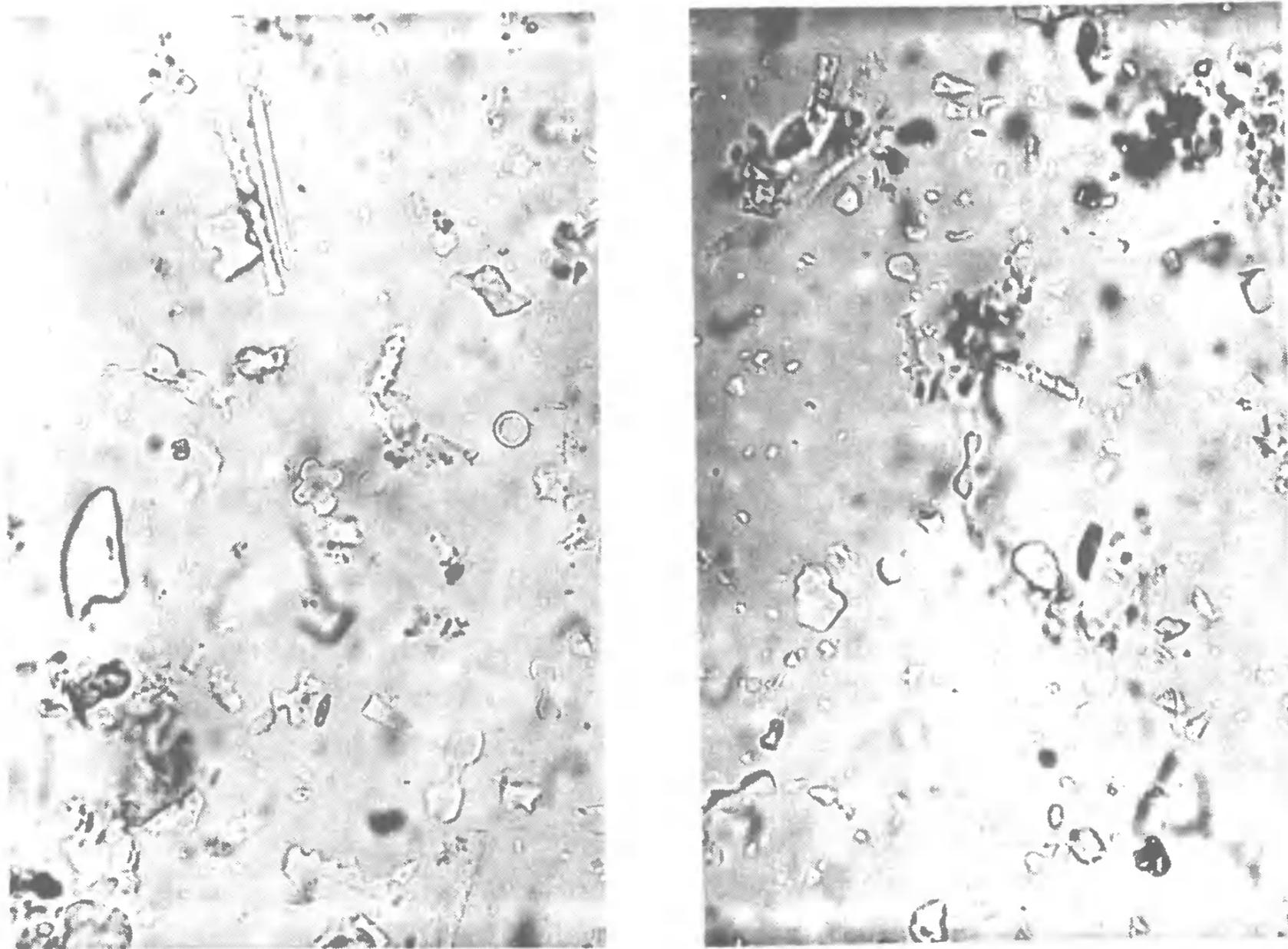

Ryc. 2. Dziekanowice, stan. 22, gm. Lubowo. Wybrane formy fitolitów roślinnych zaobserwowane w próbach z wypełniska naczynia z grobu nr 26/92 (x200). Fot. M. Polcyn

ulega całkowitemu rozłożeniu. Niekorzystne jest dla nich jedynie środowisko silnie zasadowe. Dla archeologii stwarza to nowe szanse przeprowadzenia badań paleośrodowiskowych na stanowiskach suchych, na których nawet zwęglone szczątki roślin należą do rzadkości. Co ważne, fitolity można również pozyskiwać z ostrzy narzędzi krzemiennych, a także z zębów ludzkich i zwierzęcych (kamień nazębny)<sup>1</sup>.

---

<sup>1</sup> Wykorzystano następujące prace: I. Rovner, Plant opal phytolith analysis: Major advances in archaeobotanical research, (w:) M. B. Schiffer (red.), *Advances in archaeological method and theory*, t. 6, New York 1983, s. 225-266; D. M. Pearsall, *Paleoethnobotany. A Handbook of procedures*, San Diego 1989, s. 311-428.

### Procedura laboratoryjna

Analizę wykonano w laboratorium Zakładu Paleoeologii Czwartorzędu Instytutu Badań Czwartorzędu UAM w Poznaniu.

1. 3-5 gramów osadu zamoczyć w 5% roztworze Calgonu na kilka dni. W międzyczasie wstrząsać i mieszać. Na koniec zdekantować.
2. Usunąć węglany przy pomocy 10% HCL. Po ustaniu reakcji odwirować przy 500 obrotach przez 3 min. i zdekantować. Operację powtarzać aż do usunięcia wszystkich węglanów.
3. Wyplukać dwa razy wodą destylowaną.
4. Usunąć materię organiczną przez gotowanie w stężonym kwasie azotowym. Jeżeli próba jest silnie organiczna należy dodać kilka dziesiątych grama chloranu potasu ( $KClO_3$ ).
5. Sporządzić ciężki roztwór o ciężarze właściwym 2,3. Zalać próbkę i odwirować przez 5 min. przy 1000 obrotów. Zebrać fitolity z wierzchu i czynność powtórzyć.
6. Do próby z fitolitami dodać wody destylowanej w proporcji 2,5:1, by obniżyć ciężar właściwy poniżej 1,5.
7. Odwirować przez 10 min. przy szybkości 2500 obrotów i zdekantować. Czynność powtórzyć dwa razy żeby usunąć cały ciężki roztwór.
8. Wyplukać w acetonie lub alkoholu etylowym dla łatwiejszego wysuszenia.
9. Umieścić na szkiełku podstawowym i zrobić preparat zalewając osad gliceryną żelatynową.

Formen des biogenischen Siliziumdioxides (Phytolithen)  
in der Probe aus einem Grabgefäß aus Dziekanowice,  
Gem. Łubowo, Woiwodschaft Poznań, Fundstelle 22

### Zusammenfassung

Der Artikel präsentiert die Ergebnisse der Analyse der Pflanzenphytolithen, verwendet für eine Probe aus Füllung eines frühmittelalterlichen Grabgefäßes, das in Fundstelle 22 in Dziekanowice (Skelettgrab Nr. 26/92) freigelegt wurde. Sein Ziel ist eine kurze Bekanntmachung des Lesers - Archäologen mit dem Problem der Pflanzenphytolithen, Darstellung von Photos der Bildungen aus Siliziumdioxid, datiert auf die 2. Hälfte des XI. Jh., und des für ihr Erhalten verwendeten Laborverfahrens. Wegen des Mangels an systematischen Phytolitharbeiten für die polnische Flora, ist eine genaue Bezeichnung der veröffentlichten Formen zur Zeit nicht möglich.

Abbildungen

Abb. 1. Dziekanowice, Fst. 22, Gem. Łubowo. Ausgewählte Formen der Pflanzenphytolithen von Proben aus der Gefäßfüllung im Grab Nr. 26/92 (x200). Photo: M. Polcyn

Abb. 2. Dziekanowice, Fst. 22, Gem. Łubowo. Ausgewählte Formen der Pflanzenphytolithen von Proben aus der Gefäßfüllung im Grab Nr. 26/92 (x200). Photo: M. Polcyn

Adres autorów:

mgr Ilona Polcyn

Pracownia Paleoekologiczna

Instytut Nauk Geologicznych PAN

Al. Żwirki i Wigury 93

02-089 Warszawa

mgr Marek Polcyn

Pracownia Paleoekologiczna

Muzeum Pierwszych Piastów na Lednicy

62-261 Lednogóra



II, Poznań 1993  
191-199

JANUSZ PIETRZAK, PIOTR WAWRZYNIAK

BADANIA I NADZORY ARCHEOLOGICZNO-  
ARCHITEKTONICZNE KOMPLEKSU KAMIENIC PRZY  
STARYM RYNKU NR 97/98 I UL. KRAMARSKIEJ  
NR 22/24 W POZNANIU

Badania rozpoczęto w końcu sierpnia 1992 r. w związku z zamiarem adaptacji budynków na potrzeby Powszechnego Banku Kredytowego S.A.<sup>1</sup>. Wstępne wyniki tychże badań i wytyczne konserwatorskie<sup>2</sup> stanowiły podstawę przystąpienia do właściwych prac projektowych przebudowy kamienic. Jednocześnie, po ukończeniu badań (w połowie października 1992 r.), podjęto stały nadzór konserwatorski robót remontowo-budowlanych (najpierw rozbiórkowych, później *stricte* budowlanych), który będzie trwać aż do ukończenia wszelkich prac i oddania siedziby Bankowi.

Kamienice ulokowane są w północnej pierzei Starego Rynku w Poznaniu, mniej więcej pośrodku bloku przyrynkowego, znajdującego się między ulicami: Wroniecką, Kramarską, Żydowską a Rynkiem. Zajmują teren dwóch niewielkich działek ciągnących się od Rynku aż po ulicę Kramarską o łącznej powierzchni około 500 m<sup>2</sup> (ryc. 1).

Według H. Kondzieli budynki uległy w 2 połowie XIX w. generalnej przebudowie, a w 1945 r. poważnym zniszczeniom, które niemal całkowicie zatarły ich pierwotny wygląd. Jedynie niewielkie przesklepione kolebkowe po-

---

<sup>1</sup> Powszechny Bank Kredytowy S. A. sfinansował badania, jak również nadzory konserwatorskie. Projekt powstał w zespole pod kierownictwem arch. P. Handschuh'a, generalnym wykonawcą robót jest Poznańskie Przedsiębiorstwo Budownictwa Przemysłowego nr 2 "POZ-BUILDING", Sp. z o.o., a prace konserwatorskie wykonują Pracownie Konserwacji Zabytków, Sp. z o.o. w Poznaniu.

<sup>2</sup> Do wglądu w archiwum Miejskiego Konserwatora Zabytków w Poznaniu i Pracowni Naukowo-Badawczej PKZ, Sp. z o.o. w Poznaniu.

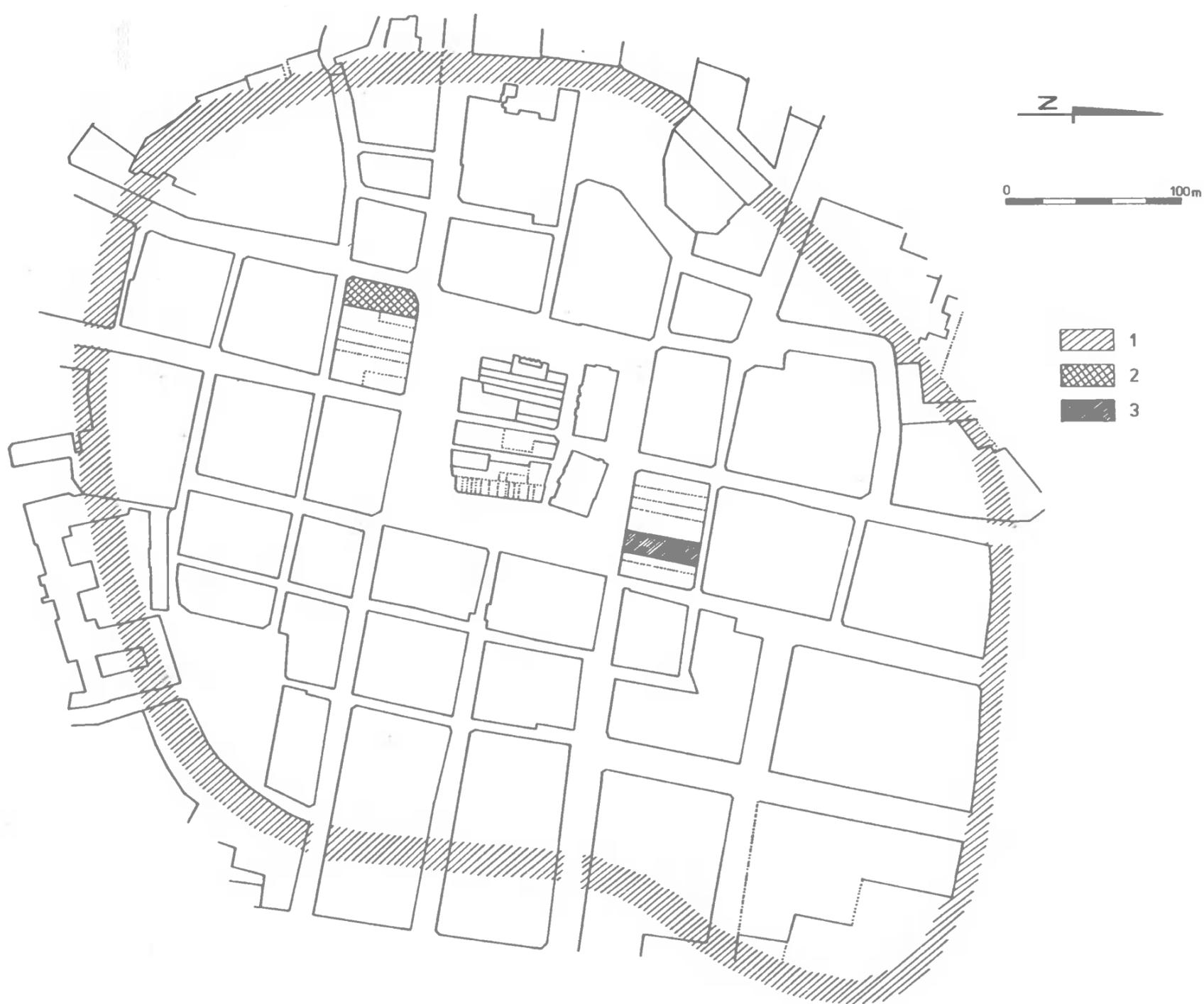

Ryc. 1. Lokalizacja parcel Stary Rynek nr 97/98 i ul. Szkolna nr 1 w obrębie działek średniowiecznego Poznania [na podstawie A. Rogalanki, *O układzie i wielkości parcel w średniowiecznym Poznaniu (Próba rozpoznania problemu)*, (w:) W. Błaszczyk (red.), *Początki i rozwój Starego Miasta w Poznaniu*, Warszawa 1977, tab. 1] [1 - pas obwarowań (rekonstrukcja schematyczna); 2 - parcela Szkolna nr 1; 3 - parcela Stary Rynek nr 97/98]. Rys. R. Chodór

mieszczenie piwniczne w trakcie przednim kamienicy Stary Rynek nr 97 uznał on za gotyckie<sup>3</sup>.

Jednak już po pierwszych odkrywkach architektonicznych i dokładnych oględzinach pomieszczeń, zwłaszcza w piwnicach, stwierdzono, że znakomita większość murów piwnicznych, a także niektórych naziemnych jest gotycka o metryce nawet XV-XVI-wiecznej.

<sup>3</sup> H. Kondziela, *Stare Miasto w Poznaniu*, Poznań 1975, s. 114 - poz. 50, 51 oraz ryc. 27.

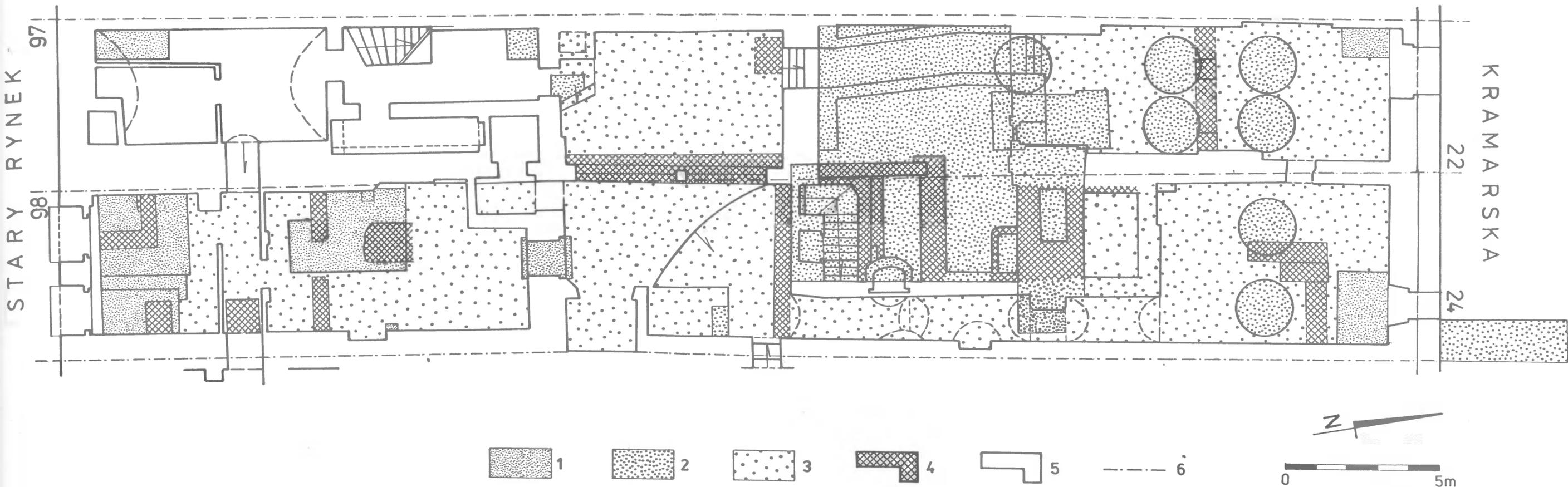

Ryc. 2. Poznań, Stary Rynek nr 97/98. Zakres prac ziemnych wraz z lokalizacją wykopów na działkach Stary Rynek nr 97/98 oraz przy ul. Kramarskiej nr 22/24 -stan z 15.05.1993 r. (1 - wykopy i sondáže archeologiczne; 2 - głębokie wykopy budowlane i geotechniczne; 3 - obniżenie poziomu użytkowego pomieszczeń piwnicznych; 4 - mury odkryte w trakcie prac ziemnych; 5 - mury zastane przed rozpoczęciem badań; 6 - granice działek budowlanych).

Rys. R. Chodór



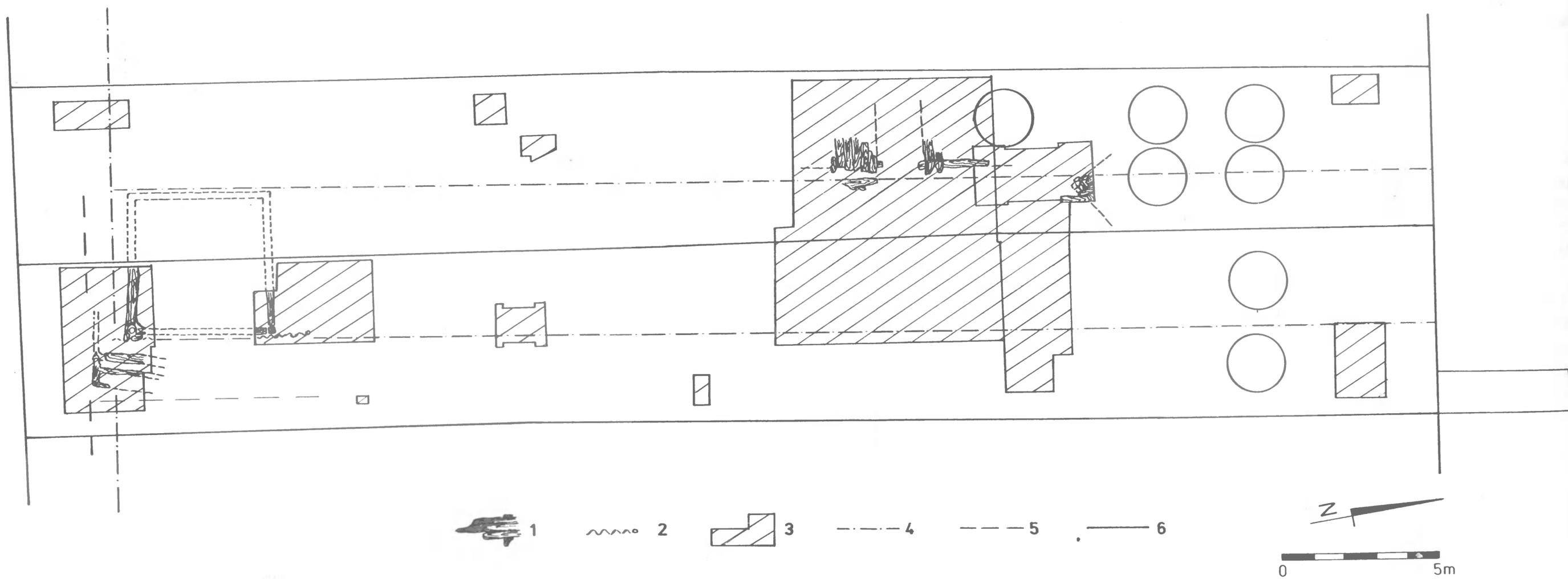

Ryc. 3. Poznań, Stary Rynek nr 97/98. Zabudowa drewniana poprzedzająca powstanie murowanych kamienic na działkach Stary Rynek nr 97/98 oraz przy ul. Kramarskiej nr 22/24 (1 - relikty drewnianych budynków; 2 - relikty płotu plecionkowego; 3 - granice wykopów ziemnych; 4 - granice działek budowlanych -2 połowa XIII w.; 5 - jw., ale XIV-połowa XV w.; 6 - jw., ale 2 połowa XV-XX w.). Rys. R. Chodór

Badania, pod kierownictwem J. Pietrzaka i P. Wawrzyniaka prowadzono dwutorowo:

- dokonywano odkrywek architektonicznych poszczególnych węzłów, jak i całych połączeń murów na wszystkich kondygnacjach budynków (w sumie około 75 odkrywek);

- eksplorowano założone w piwnicach wykopy i sondáže archeologiczne w punktach istotnych dla pierwotnego rozplanowania murowanego kamienicy (8 wykopów i sondáže).

Prace wykopaliskowe podporządkowano architektonicznym. Role te odwróciły się w trakcie nadzorów konserwatorskich, kiedy otwarto duże wykopy budowlane na podwórzu posesji i w piwnicach budynków od ulicy Kramarskiej (ryc. 2). Tak więc pierszeństwo badań i wzajemne zależności poszczególnych specjalności były ustalane w miarę bieżących potrzeb.

Jak już wyżej wspomniano głównym celem badań było opracowanie wytycznych konserwatorskich do projektu adaptacji, który uwzględniałby z jednej strony wymagania inwestora, z drugiej zaś, i przede wszystkim, racje konserwatorskie. Niejako na marginesie tych działań prześledzono ciągłość wykorzystania i zabudowę działek od wieku XIII po dzień dzisiejszy.

Stwierdzono:

1. Pierwotny podział działek zarejestrowany w wykopach archeologicznych w piwnicach kamienicy Stary Rynek nr 98 nie pokrywa się z obecnym, ukształtowanym prawdopodobnie w połowie XV w., w momencie rozpoczęcia budowy domów murowanych (ryc. 3).

2. W wykopach budowlanych usytuowanych w rejonie podwórza posesji i piwnic kamienicy przy ulicy Kramarskiej nr 22 natrafiono na relikty konstrukcji drewnianych, które wstępnie określono jako szczątki 3 chat zrębowych o chronologii oscylującej wokół roku 1253, tj. lokacji miasta (ryc. 3).

3. W wykopach archeologicznych usytuowanych jak w punkcie 1 natrafiono na relikty budynku przedniego o ścianach szachulcowych, datowane pewnie na 2 połowę XIII w.; front budynku uchwycono w odległości około 3,5 m, a tył 8,2 m od obecnej pierzei rynkowej. Wypreparowano również ślady płotu plecionkowego, stanowiącego granicę posesji i zarazem działki od strony wschodniej (ryc. 3).

4. W tychże samych wykopach natrafiono na pozostałości budynku drewnianego o froncie odsuniętym o około 2,4 m od dzisiejszej pierzei rynkowej, datowane wstępnie na XIV-1 połowę XV w. (ryc. 3).

5. W 2 połowie XV w. zabudowę drewnianą domów przednich zastąpiono budynkami murowanymi o frontach w obecnym licu zabudowy Starego Rynku

i murach działowych (sąsiedzkich) w granicach ostatecznie ukształtowanych działek budowlanych (ryc. 4).

6. We wszystkich wykopach zaobserwowano również młodsze poziomy użytkowe, głównie XVII-XVIII/XIX-wieczne; uchwycono także XV/XVI-XVIII-wieczne poziomy użytkowe podwórzy wewnętrznych posesji (brukowane !) oraz poziomy użytkowe ulicy Kramarskiej (moszczenia drewniane i bruki) z XIII/XIV (?) - XX w.

7. W odkrywkach architektonicznych (w piwnicach) zarejestrowano bardzo liczne relikty XV/XVI-wiecznych murów gotyckich ze znaczną ilością detali architektonicznych (m.in. wnęki użytkowe o nadprożach prostych i odcinkowych, palenisko kuchenne, ślady oporów sklepiennych, pierwotne otwory drzwiowe i okienne, relikty schodów i fundamenty pod klatki schodowe itp.), a także bardzo dobrze zachowane działy sąsiedzkie między poszczególnymi kamienicami i inne ściany pierwotne budynków (ryc. 4-5).

8. W części naziemnej kamienic zarejestrowano dobrze zachowaną ścianę sąsiedzką między kamienicami Stary Rynek nr 96 i 97 (na wysokość trzech kondygnacji, do II piętra włącznie) oraz znacznie gorzej zachowaną ścianę sąsiedzką między budynkami przy ulicy Kramarskiej nr 24 i 26 (również do wysokości II piętra włącznie). Pozostałe ściany uległy gruntownej przebudowie (m.in. elewacje frontowe kamienic przy Starym Rynku), a nawet całkowitej wymianie. W ścianie między kamienicami Stary Rynek nr 96 i 97 natrafiono na poziomie parteru i I piętra na gotyckie wnęki ostrołukowe (ryc. 6). We wnękach I piętra zachowały się pozostałości barwnych polichromii z XVII/XVIII w. (?). W ścianie frontowej kamienicy Stary Rynek nr 97 zarejestrowano na poziomie I i II piętra relikty starszych otworów okiennych bądź wnęk, być może gotyckich.

9. Badane budynki murowane zbudowane w okresie od połowy XV po początki, a być może, nawet lata 30-40-te XVI w. (wydaje się, że budynki od ulicy Kramarskiej są nieco młodsze), w następującej kolejności:

- budynki sąsiedzkie Stary Rynek nr 96 i 99 są starsze od badanych;
- budynek Stary Rynek nr 98 jest starszy od budynku Stary Rynek nr 97;
- budynek przy ulicy Kramarskiej nr 24 wraz z oficynami jest młodszy od domu tylnego (oficyny) na terenie posesji Stary Rynek nr 97.

Przedstawiona na ryc. 4 propozycja datacji całego kompleksu zabudowań jest orientacyjna i wskazuje raczej na kolejność stawiania poszczególnych murów niż

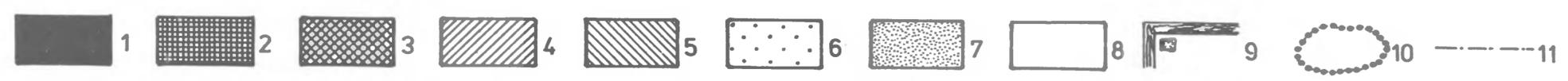
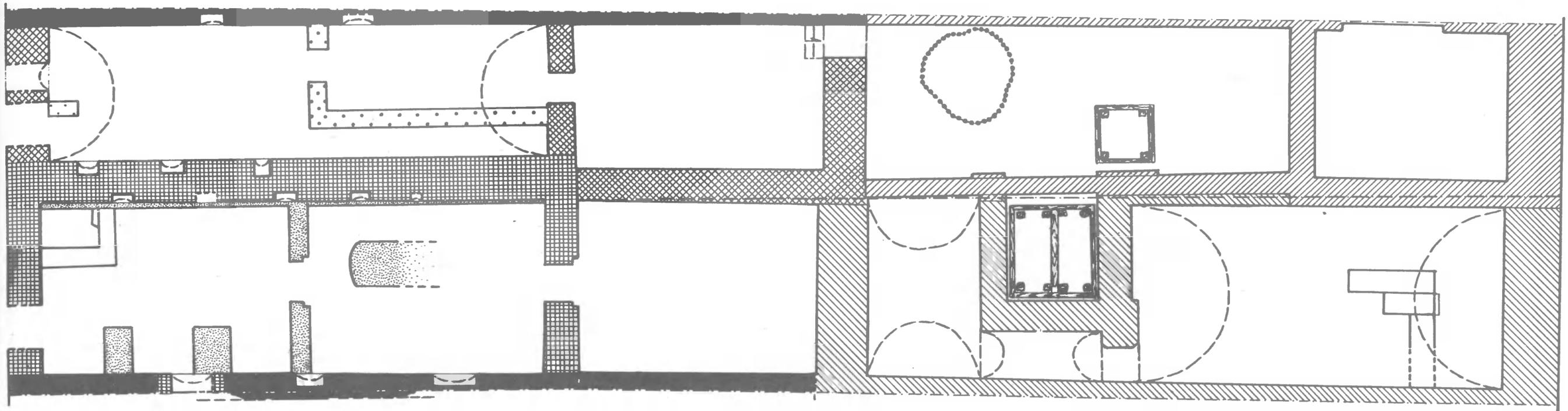

Ryc. 4. Poznan, Stary Rynek nr 97/98. Określenie kolejności powstania poszczególnych partii ścian kamienic murowanych na poziomie dzisiejszych piwnic na działkach Stary Rynek nr 97/98 oraz przy ul. Kramarskiej nr 22/24 -propozycja chronologiczna [1 - połowa XV w.; 2 - około 1460-1475 r.; 3-4 ćwierć XV w.; 4 - około 1500 r. (?); 5 - 1 połowa XVI w. (może 2 ćwierć); 6 -XVI/XVII w.; 7 - koniec XVII w.; 8 - ? (w przypadku niewielkiego pomieszczenia wydzielonego w trakcie przednim kamienicy Stary Rynek nr 98 - 1 połowa XVIII w. (?)); 9 - kloaki nowożytne (XVII - 1 połowa XX w.); 10 - piec (2 połowa XV-XVI w. (?)); 11 - granice działek budowlanych].

Rys. R. Chodór

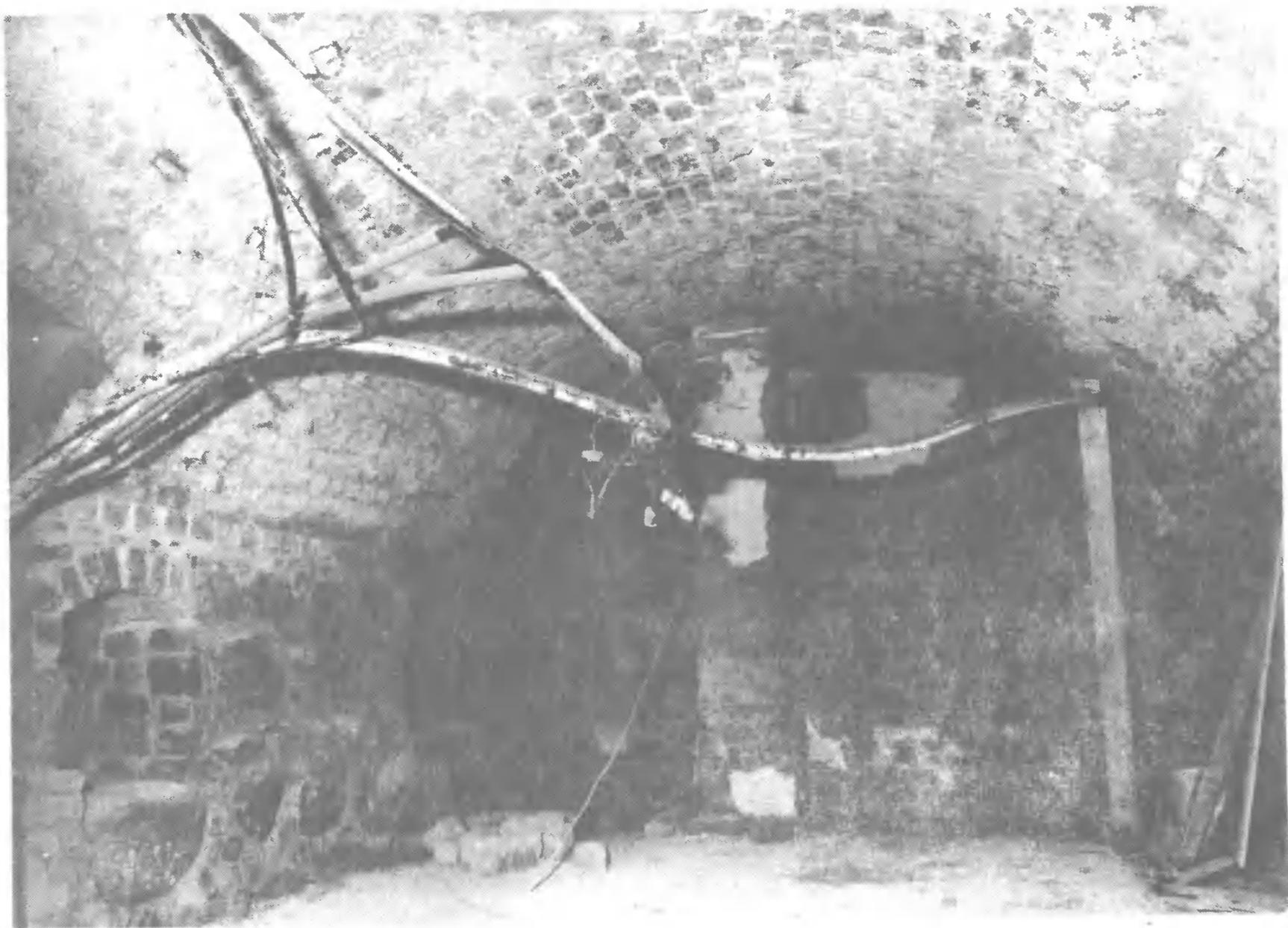

Ryc. 5. Poznań, Stary Rynek nr 97/98. Pomieszczenie piwniczne z zachowanymi detalami architektonicznymi w trakcie przednim kamienicy Stary Rynek nr 97. Fot. A. Maćkowiak

na chronologię bezwzględną początków kamienic. Istnieją bowiem przesłanki wskazujące moment powstania tych budynków na 2 połowę XV w.<sup>4</sup>

10. Dom przedni Stary Rynek nr 97 był pierwotnie w piwnicach dwutraktowy, później w tylnej części traktu przedniego wyodrębniono trakt środkowy. Dom tylny był pierwotnie w piwnicy jednotraktowy. Kamienica Stary Rynek nr 98 była pierwotnie w piwnicy jednotraktowa; jej podziały wewnętrzne są bardzo późne. Brak dla niej oficyny tylnej z racji wzniesienia w tyle działki, od

---

<sup>4</sup> J. Wiesiołowski, Socjotopografia późnośredniowiecznego Poznania, Warszawa 1982, ryc. 12. W. Gałka wskazywał autorom, że m. in. założenie kamienicy z ulicy Kramarskiej nr 24 (dom przedni z boczną i tylną oficyną) jest często spotykane w Poznaniu przed rokiem 1500. A. Kąsinowski widzi raczej to założenie w 2 ćwierci XVI w.



Ryc. 6. Poznań, Stary Rynek nr 97/98. Pomieszczenie przyziemia w trakcie przednim kamienicy Stary Rynek nr 97 - ściana sąsiedzka między kamienicami nr 96 i 97 z zachowanymi gotyckimi wnętrzami ostrołukowymi. Fot. A. Maćkowiak

ulicy Kramarskiej nr 24 jednotraktowego (?) (w piwnicy) domu przedniego wraz z niewielką oficyną - boczną (rodzajem ganku) i tylną, również jednotraktowymi (ryc. 4).

11. W podwórzu wewnętrznym posesji Stary Rynek nr 97 zlokalizowano pozostałości urządzenia ogniowego (?) [pieca (?)] o trudnej do ustalenia funkcji. Chronologia - 2 połowa XV-XVI w. (ryc. 4).

12. Doły kloaczne (nowożytny) zlokalizowano w obrębie pierwotnych podwórz w wewnętrznych poszczególnych posesji (ryc. 4). Nie zlokalizowano szamba dla kamienicy Stary Rynek nr 98.

Powyższe ustalenia i wnioski są wstępnymi. Wymagają one dalszych badań (m.in. uchwycenia ściany zachodniej budynku szachulcowego i jednocześnie granicy działki XIII-wiecznej, określenia wzajemnych relacji między domami zrębowymi a szachulcowym, pełnej rekonstrukcji XIV-wiecznego domu drewnianego, pewnego wydatowania początków domów murowanych, przede

wszystkim zaś założenia przy ulicy Kramarskiej nr 24). Do opracowania pozostaje także kwerenda źródeł archiwalnych dotyczących kamienic, jak i liczne znaleziska ruchome; w trakcie prac wykopaliskowych zarejestrowano kilka tysięcy różnego rodzaju przedmiotów, głównie nowożytnych (XVI-XIX/XX-wiecznych). Są również znaleziska wcześniejsze, w tym XIII-wieczne. Na uwagę zasługuje zwłaszcza liczny zbiór doskonale zachowanych naczyń glinianych, szklanych, drewnianych, wyrobów ze skóry, drewna i metali wydobytych z kloak. Ze znalezisk pojedynczych należy wymienić m.in. średniowieczną ostrogę z kółkiem gwiazdzistym (prawdopodobnie srebrną), rodzaj obrączki-pierścionka zarejestrowanego w nawarstwieniach XIV-XV wiecznych, wytłok lakowy pieczęci listowej (XVIII-XIX w. Natrafiono nawet - w kloace - na ośmioletnią kulę armatnią, żelazną, bardzo dobrze zachowaną.

Niejako "przy okazji", w drugiej połowie grudnia 1992 r. ten sam zespół badawczy wykonał rozpoznawcze badania archeologiczno-architektoniczne zespołu kamienic staromiejskich przy Starym Ryнку nr 67 i ulicach: Szkolnej nr 1 oraz Koziej nr 16 (ryc. 1), adaptowanych z kolei na potrzeby Banku Staropolskiego S.A.<sup>5</sup>.

Badania skupiły się w 3 niewielkich pomieszczeniach piwnicznych usytuowanych w trakcie tylnym kamienicy Stary Rynek nr 67, ponieważ inwestor zamierzał tylko w tych pomieszczeniach dokonać poważniejszych przeróbek i obniżyć znacznie ich obecny poziom użytkowy. Założono 6 niewielkich wykopów-sondaży i wykonano szereg odwiertów wąskootworowych. Nie natrafiono, penetrując grunt do głębokości około 2,2 m poniżej posadzek, na jakiegokolwiek ślady nawarstwień kulturowych. Również oględziny murów piwnic, jak i elewacji zewnętrznych budynków nie dały rezultatów. Należy sądzić, że zdecydowana większość ścian uległa kompleksowej przebudowie w bieżącym stuleciu, zgodnie zresztą z sugestiami H. Kondzieli<sup>6</sup>. Wydaje się, że jedyną, oryginalną i zachowaną w znacznym stopniu ścianą gotycką [połowa XV w. (?)] jest mur sąsiedzki między posesjami przy ulicy Koziej nr 16 i 17, gdzie na niewielkim odcinku pozbawionym tynku zaobserwowano mur z cegły gotyckiej w wątku polskim (?). Ściana ta wymaga osobnych badań i prac renowacyjnych.

---

<sup>5</sup> Bank Staropolski S. A. sfinansował badania i opracowanie wyników badań przedstawione w pracy J. Pietrzaka i P. Wawrzyniaka: Sprawozdanie z badań archeologicznych wykonanych w kompleksie kamienic Stary Rynek 67, ul. Szkolna 1 i ul. Kozia 16 - adaptowanych na potrzeby Banku Staropolskiego S. A., Poznań 1993 (mps w archiwum PNB PKZ, Sp. z o.o. w Poznaniu i Miejskiego Konserwatora Zabytków w Poznaniu).

<sup>6</sup> H. Kondziela, op. cit., s. 113 - poz. 28, 29, s. 115 - poz. 66.

Archäologisch-architektonische Untersuchungen und  
Aufsicht bei dem Häuserkomplex in Poznań,  
Stary Rynek Nr. 97/98 und in der Kramarskastr. Nr. 22/24

Zusammenfassung

Die betreffenden Häuser befinden sich an der Südstraßenfront des Marktplatzes der Altstadt in Poznań, in einem Block zwischen folgenden Straßen: Wroniecka, Kramarska, Żydowska und den Marktplatz. Sie nehmen ein Gelände von zwei kleinen Grundstücken an der Altstadt mit einer Gesamtfläche von ca. 500 m<sup>2</sup> ein.

Die Forschungsarbeiten wurden im Zusammenhang mit dem Generalumbau und Adaptation der Häuser für den Bedarf der Allgemeinen Kreditbank S.A. aufgenommen und im IX-X.1992 durchgeführt, wonach eine ständige Konservationsaufsicht (archäologisch-architektonische) über die Bauarbeiten bis zur Zeit der Übernahme durch die Bank ihres Sitzes übernommen wurde.

In einundzehn archäologischen Gräben und Baugruben sowie in einer Reihe architektonischer Untersuchungsflächen wurde die Ausnutzungs- und Bebauungskontinuität der Grundstücke seit Mitte des XIII. Jh. bis heute verfolgt. Es wurden u.a. Relikte der Holzbebauung aus dem XIII.-XIV. Jh. freigelegt, Anfang der gemauerten Gebäude (XV/XVI. Jh.) sowie die nächsten Phasen des Hausumbaus seit dem XVI. bis zum XX. Jh. erfasst. Es wurde festgestellt, daß die meisten Mauer in Kellern und manche darüber altertümlich, sogar aus dem XV. Jh. sind.

Abbildungen

Abb. 1. Lageplan der Grundstücke in Stary Rynek Nr. 97/98 und Szkolnastr., im Bereich der Grundstücke aus mittelalterlichen Poznań (nach A. Rogalanka) (1 - ein Gürtel von Befestigungen (schematische Rekonstruktion); 2 - Grundstück in der Szkolnastr. Nr. 1; 3 - Grundstück in Stary Rynek Nr. 97/98) Gez. R. Chodór

Abb. 2. Poznań, Stary Rynek Nr. 97/98. Bereich der Erdarbeiten incl. Lage der Grabungsflächen auf den Grundstücken in Stary Rynek Nr. 97/98 und in der Kramarskastr. Nr. 22/24 - Zustand zum 15.05.1993 (1 - Grabungsflächen und archäologische Sondierungen; 2 - tiefe geotechnische und Baugruben; 3 - Senkung der Nutz niveaus der Kellerräume; 4 - die bei den Erdarbeiten freigelegte Mauer; 5 - die vor dem Ausgrabungsbeginn bestehende Mauer; 6 - Grenzen der Baugrundstücke). Gez. R. Chodór

Abb. 3. Poznań, Stary Rynek Nr. 97/98. Holzbebauung, die das Entstehen von gemauerten Häusern auf den Grundstücken in Stary Rynek Nr. 97/98 sowie in der Kramarskastr. Nr. 22, 24 vorausging (1 - Relikte der Holzgebäude; 2 - Relikte eines Flechtzaunes; 3 - Grenzen der Erdgruben; 4 - Grenzen der Baugrundstücke - 2. Hälfte des XIII. Jh.; 5 - wie oben, aber XIV. - Mitte des XV. Jh.; 6 - wie oben, aber 2. Hälfte des XV.-XX. Jh.) Gez. R. Chodór

Abb. 4. Poznań, Stary Rynek Nr. 97/98. Bestimmung der Reihenfolge der Entstehung von einzelnen Wandpartien der gemauerten Häuser, auf dem Niveau heutiger Keller auf den Grundstücken in Stary Rynek Nr. 97/98 und Kramarskastr. Nr. 22/24 - chronologischer Vorschlag (1 - Mitte des XV. Jh.; 2 - um ca. 1460-1475; 3 - 4. Viertel des XV. Jh.; 4 - um ca. 1500 (?); 5 - 1. Hälfte des XVI. Jh. (vielleicht 2. Viertel); 6 - XVI/XVII. Jh.; 7 - Ende des XVII. Jh.; 8 - ? (im Falle eines kleinen Raumes, abgesondert im vorderen Gang des Hauses in Stary Rynek Nr. 98 - 1. Hälfte des XVII. Jh. (?); 9 - Kloaken - neuzeitlich (2. Hälfte des XV.-XVI. Jh. (?); 11 - Grenzen der Baugrundstücke). Gez. R. Chodór

Abb. 5. Poznań, Stary Rynek Nr. 97/98. Kellerraum mit erhaltenen architektonischen Details im vorderen Gang des Hauses in Stary Rynek Nr. 97. Photo: A. Maćkowiak

Abb. 6. Poznań, Stary Rynek Nr. 97/98. Erdgeschoßraum im vorderen Gang des Hauses in Stary Rynek Nr. 97 - Nachbarwand zwischen den Häusern Nr. 96 und 97 mit erhaltenen gotischen, spitzbogigen Nischen. Photo: A. Maćkowiak

Adres autorów:

mgr mgr Janusz Pietrzak, Piotr Wawrzyniak

Pracownia Naukowo-Badawcza

PKZ w Poznaniu, Sp. z o.o.

Stary Rynek 81

61-772 Poznań



ALINA ŁOSIŃSKA

BADANIA WERYFIKACYJNO-SONDAŻOWE NA  
STAN. 6 I 6A W MIEJSCOWOŚCI WIELOWIEŚ -  
WSZEBORÓW, GM. SULĘCIN, WOJ. GORZOWSKIE

Sprawę posiadłości templariuszy, nadanych im w XIII w. przez księcia Władysława Odonica na pograniczu wielkopolsko-lubuskim, wnikliwie rozważył już w latach 30-tych XX w. historyk berliński Helmut Lüpke. W opublikowanych na łamach czasopism "Die Neumark" artykułach<sup>1</sup>, ośrodek administracyjno-gospodarczy tych dóbr, nazywany w źródłach pisanych *Magna Villa - Velikauetz (Velaues) - Groczendor*, umiejscowił na północ od obecnej wsi Wielowieś (niemiecka nazwa: Grossdorf, Langenpfül), nad strumieniem Jeziorna - Pieski Strumień (Bechen-Fliess) na wzgórzu przy dawnym młynie Wszeborów (Tempels Klein Mühle) (ryc. 1)<sup>2</sup>. W aktach komendy joannickiej

---

<sup>1</sup> H. Lüpke, Die Wüstungen Grossdorf und Giemeln im Lande Sternberg, Die Neumark, Mitteilungen des Verein für Geschichte der Neumark, 9, 1932, nr 10/12, s. 53-71; tenże, Beiträge zur Geschichte des Templerordens in der Neumark, część 1, Die Neumark, Jahrbuch des Verein für Geschichte der Neumark, Neue Folge 9, 1934, s. 39-94. Są to fragmenty jego nieopublikowanej rozprawy doktorskiej pt. Untersuchungen zur Geschichte des Templerordens im Gebiet der nordostdeutschen Kolonisation, Berlin 1932. W 1987 r. wydano drukiem zachowany manuskrypt H. Lüpkego zawierający 90 dokumentów z lat 1225-1319, jako Urkunden und Regesten zur Geschichte des Templerordens im Bereich des Cammin und der Kirchenprovinz Gnesen, Nach Vorlage von Helmut Lüpke neu bearbeitet von Winfried Irgang, Köln-Wien 1987. Cytowane tu numery dokumentów jako "UuR".

<sup>2</sup> Zob. tu dokumenty: UuR nr 5 z 1232 r. - biskup poznański Paweł nadał templariuszom jako rekompensatę (!) dziesięciny z 2 łanów in *Magna Villa*; UuR nr 6 (= Kodeks Dyplomatyczny Wielkopolski, t.1, Poznań 1877, nr 141, dalej jako "KDW I, nr...") z 1232 r. - Władysław Odonic nadaje im liczne dobra, m.in. *villam Velikauetz cum omnibus suis attinentiis*; UuR nr 38 (=KDW I, nr 294) z 1251 r. - biskup poznański Boguchwał w obecności przedstawicieli zakonu ustanawia dziesięciny z dóbr zakonu w diecezji poznańskiej, m.in. z *Velaues, Templov, Cemelno, Colcino*; UuR nr 58 (=KDW I, nr 516) z 1282 r. - Przemysław II potwierdza nadania Odonica

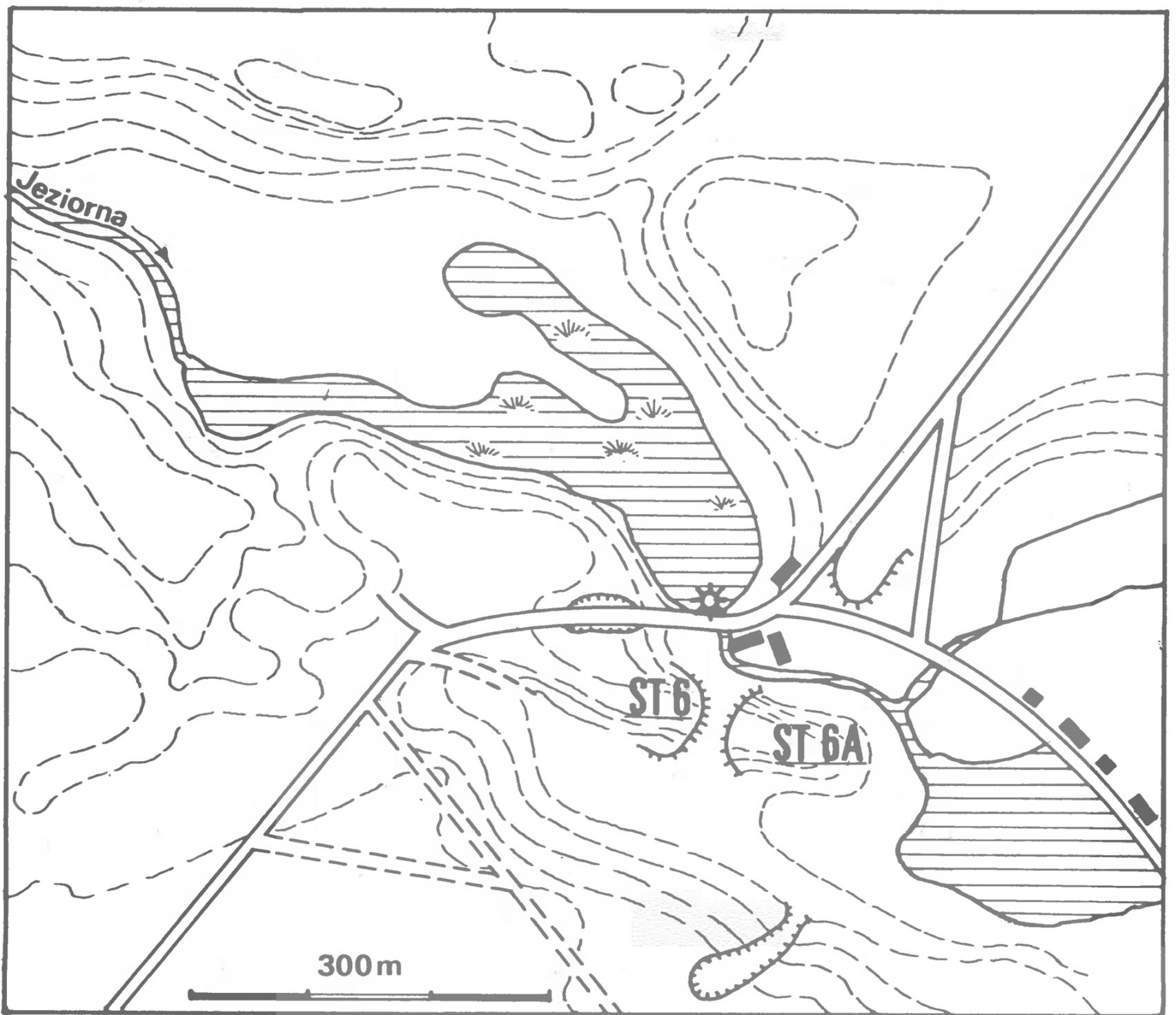

Ryc. 1. Wielowieś - Wszeborów, stan. 6 i 6a, gm. Sulęcín. Lokalizacja stanowisk.

obejmując Chwarszczany i *Velaues* z przyległościami; UuR nr 77 (=KDW II, nr 862) z 1303 r. - biskup poznański Andrzej na prośbę braci zakonnych z *Magna Villa* zwalnia mieszkańców chcących się osadzić w opustoszałych wsiach *Borissino*, *Templewald et Langopol* z płacenia dziesięcin; UuR nr 84 (=KDW II, nr 961) z 1313 r. - w dokumencie dotyczącym sporu granicznego między opactwem cysterskim w Zemsku a miastem Skwierzyną występuje jako sędzia polubowny Hermannus de Bardeleve praeceptor curie Groczendor. Należy tu dodać, że zasługą H. Lüpke jest rozstrzygnięcie spraw lokalizacji "Wielkiejwsi" na pograniczu wielkopolsko-lubuskim. Wcześniej umieszczono ją także, wraz z osadą "Cosmino" (UuR nr 7 = KDW I, nr 142, z 1232 r.), w południowej Wielkopolsce, w kasztelanii starogrodzkiej [S. Arnold, *Terytoria plemienne w ustroju administracyjnym Polski piastowskiej (w. XII-XIII)*, Kraków 1927, (w:) *Z dziejów średniowiecza*, Warszawa 1968, s. 297].

z końca XVI i z XVII w. znalazł starszą nazwę młyna - "Grossdorfer Mühle" oraz określenia okolicznych pól i łąk jako leżących przy Wzgórzu Zamkowym (Schlossberg). Wizja terenowa jego kolegi, również historyka berlińskiego, Huberta Ludata w kwietniu 1931 r. pozwoliła ustalić, że nazwa miejscowa "Schlossberg" była jeszcze żywa w tutejszej tradycji i odnosiła się do wyniesienia położonego bezpośrednio na południe od tego młyna (ryc. 1). Warto tu przytoczyć w skrócie jego opis. Miał to być cypel wyniesienia wśród bagien, o stromych zboczach północnym i południowym, łagodnym od wschodu, a od zachodu odcięty wąskim parowem. Całkowita długość wzgórza ze wschodu na zachód wynosi około 100 m, szerokość około 60 m. Zbocza zdają się być sztucznie uformowane. Mógł być on wykorzystany jako "miejsce do mieszkania i obrony, jak i pod kaplicę". Opisany "Schlossberg" badacz ten uznał za rodzaj grodu-dworu i siedzibę zarządu tutejszych posiadłości templariuszy<sup>3</sup>. Wsunął też przypuszczenie, że związana z nim osada-folwark mogła leżeć na północ od strumienia, na innym wzniesieniu przy drodze do Templewa, podobnie jak ulokowana była wieś Chwarszczany w stosunku do siedziby komandorii<sup>4</sup>.

Wielkopolski klucz posiadłości templariuszy obejmował w połowie XIII w., oprócz "Wielkiejwsi" (*Magna Villa*), także Templewo, "Cemelno" (Giemeln) oraz zakupiony w 1256 r. Żarzyń, a później także Boryszyn wymieniony w 1303 r. wśród opustoszałych wsi tego zakonu<sup>5</sup> (ryc. 3). Dyskusyjny może być związek z omawianym kluczem osady Colcino umieszczonej na liście ich

<sup>3</sup> W różnych miejscach prac H. Lüpke na określenie charakteru i funkcji tego stan. używa zwrotów: "wirtschaftlicher Mittelpunkt", "Sitz der Verwaltung", "Komtureihof", "Gutsbetrieb", "Ordenhof".

<sup>4</sup> H. Lüpke, *Die Wüstungen...*, s. 63-64. Jako podobne wielkościowo podaje siedziby komturii templariuszy w Rurce, gm. Chojna, woj. szczecińskie (kwadrat o boku 70 m) i w Berlinie-Tempelhof (wg rekonstrukcji bok około 50 m). Zob. też Z. Radecki, *Średniowieczne zamki Pomorza Zachodniego*, Warszawa 1976, s. 111-123, ryc. 76 oraz ryc. 71-Chwarszczany, gm. Boleszkowice, woj. gorzowskie (stan. ma 100 x 150 m). Brak danych o siedzibie w Leśnicy-Lietzen Nord, Ldkr. Seelow, zniekształconej późniejszą zabudową, podobnie jak Tempelhof. Zob. też przypis 14.

<sup>5</sup> UuR nr 38 (z 1251 r.), nr 40 (z 1256 r. dotyczący zakupu Żarzyny od milesa Bogufała) i nr 77 (z 1303 r.). Zob. H. Lüpke, *Die Wüstungen...*, s. 66n.; tenże, *Beiträge...*, s. 43n.; M. Goliński, *Uposażenie i organizacja zakonu templariuszy w Polsce do 1241 roku*, *Kwartalnik Historyczny*, 98, 1991, nr 1, s. 3-20. Zob. też hasła K. Górskiej-Gołaskiej w: *Słownik historyczno-geograficzny województwa poznańskiego w średniowieczu, część 1, z. 1*, Warszawa 1982, s. 98 (Boryszyn); tamże, część 1, z. 2, Warszawa 1983, s. 170-171 (Cemelno) wraz z mapką osad opracowaną w oparciu o H. Lüpke; tamże, część 2, z. 4, Poznań 1992, s. 572-573 (Langenpfuhl - Wielowieś - Długopole, gm. Sulęcín) oraz tejsze, nieopublikowane hasła Templewo, Wielkowieś i Żarzyń, za udostępnienie których serdecznie dziękuję.

dóbr w 1251 r.<sup>6</sup> Podobnie nie wyjaśnione są powiązania zespołu osad wokół "Wielkiejwsi" z oddalonym o kilkanaście km na zachód kompleksem włości wokół Sulęcina<sup>7</sup> nadanym templariuszom przez komesa Mrocza z Pogorzeli w 1244 r., w skład którego w świetle dokumentu z 1286 r. prócz Sulęcina wchodziły wsie Długoszyn, Brzeźno (Brzezín), Rychlik, Grabno i Lubień (lub Lubów)<sup>8</sup>. Obydwa te kompleksy, podobne wielkościami, lecz przynależne do różnych diecezji kościelnych<sup>9</sup>, znalazły się w połowie XIV w. w obrębie łagowskich dóbr joannitów.

Interesujące ustalenia H. Lüpkego sprzed 60-ciu lat dotyczące "Wielkiejwsi" wymagały weryfikacji terenowej<sup>10</sup>. Wstępny rekonesans połączony z wykona-

---

<sup>6</sup> Osada ta jest identyfikowana z wsią Kołczyn, gm. Krzeszyce, woj. gorzowskie. Zob. P. Niessen, *Geschichte der Neumark im Zeitalter, ihrer Entstehung und Besiedlung (von den ältesten Zeiten bis zum Aussterben der Askanier)*, Gorzów 1905, s. 322, mapa - w pobliżu lokalizował też wcześniej niezidentyfikowaną osadę "Cemelno"; H. Lüpke, *Beiträge...*, s. 89-92; H. E. Kubach, *Die Kunstdenkmäler des Kreises Oststernberg*, Stuttgart 1960, s. 90-91; M. Goliński, *op. cit.*, s. 5.

<sup>7</sup> Nie ukazała się część pracy H. Lüpke (*Beiträge...*, część 2), mająca zawierać m.in. omówienie dóbr sulęcińskich. Informacje o Sulęcinie, regionie sulęcińsko-łagowskim i tzw. Ziemi Torzymskiej zawierają prace: P. Niessen, *op. cit.*; W. Wojtkowiak, *Geneza miasta Sulęcina, Przegląd Zachodni*, 7, 1951, nr 11/12, s. 524-541; H. E. Kubach, *op. cit.*; A. Weiss, *Organizacja diecezji lubuskiej w średniowieczu, Studia Kościelnohistoryczne*, 1, 1977; J. Walachowicz, *Geneza i ustrój polityczny Nowej Marchii do początków XIV wieku*, Warszawa 1980, s. 12n., 79n., 129n.; A. Wędzki, *Ze studiów nad procesami osadniczymi ziem Polski zachodniej. Wybrane zagadnienia*, Wrocław 1987, s. 149-150. Zob. też W. Hensel, Z. Hilczer-Kurnatowska, *Studia i materiały do osadnictwa Wielkopolski wczesnohistorycznej*, 6, 1987, s. 299-300 (Sulęcin) oraz inne hasła dotyczące wsi wokół Sulęcina również w poprzednich tomach tego wydawnictwa.

<sup>8</sup> UuR nr 27 i 28 z 1244 r. oraz nr 63 z 1286 r. Z tymi dobrami łączy też P. Niessen (*op. cit.*, s. 72n., mapa) osadę "Malsow" (UuR nr 22 z 1241 r., wg wydawcy osada bliżej nielocalizowana), identyfikując ją z Małuszowem, gm. Sulęcin, podobnie też J. Walachowicz, *op. cit.*, s. 12, 45.

<sup>9</sup> Na temat zasięgu i granic diecezji poznańskiej i lubuskiej zob. J. Nowacki, *Dzieje archidiecezji poznańskiej*, t. 2, Poznań 1964, s. 17n., mapy; A. Weiss, *op. cit.*, mapa. Ostatnio mapę rozmieszczenia posiadłości templariuszy i joannitów na tle granic zamieszcza M. Starnawska, *Mnisi - rycerze - szlachta. Templariusze i joannici na pograniczu wielkopolsko-brandenbursko-pomorskim*, *Kwartalnik Historyczny*, 99, 1992, nr 1, s. 3-31.

<sup>10</sup> W cytowanych artykułach H. Lüpke nie podał żadnych informacji o znaleziskach na "Schlossbergu" i w najbliższym otoczeniu. Nie odnotowano ich także na mapach stanowisk archeologicznych w archiwum Museum für Ur- und Frühgeschichte w Poczdamie, jedynie H. E. Kubach (*op. cit.*, s. 21) wspomina o 2 żarnach znalezionych w bliżej nielocalizowanej piasnicy w Wielowśi.

niem niewielkich otworów sondażowych, jesienią 1992 r.<sup>11</sup> pozwolił na ogólne rozpoznanie stanowiska zwanego Schlossberg, potwierdzając nie tylko zgodność wyżej przytoczonego opisu ze stanem obecnym, ale i jego ocenę funkcjonalną.

Jako stan. 6 określono zachodnią część wyniesienia - stożek wysokości około 3 m (5-6 m ponad poziomem strumienia Jeziorua), wyraźnie odcięty od zachodu i wschodu jarami szerokimi 7 i 4 m. Natomiast przylegające od strony wschodniej płaskie wyniesienie (50-60 x 80-100 m) wyróżniono jako stan. 6a (ryc. 1,2). W opisie z 1931 r. brak informacji o jarze - przekopie (?) wschodnim szerokości około 4 m, oddzielającym stożek od stan. 6a (być może nie został on zauważony z powodu silnego zakrzewienia). Obecnie czytelny jest też taras szerokości 5-7 m między stożkiem a głęboką doliną strumienia płynącego w odległości 15-20 m od podstawy kopca.

Silnie zarośnięty tarniną stożkowaty kopiec (stan. 6) wysokości około 3 m, ma wymiary u podstawy 17 x 35 m, górą 7 x 15 m. Szczyt o nasysie owalnym ma nierówną powierzchnię z wyraźnym wybierzyskiem średnicy około 4 m, a głębokości ponad 0,5 m. Południowa ściana wybierzyska jest wywyższona, tworzy rodzaj poprzecznego garbu na szczycie kopca. Tu stwierdzono znaczne nagromadzenie dużych brył polepy, przepalonych kamieni i pokruszonych cegieł. Z powierzchni stożka, a głównie z ścian wybierzyska zebrano kilka fragmentów późnośredniowiecznych naczyń, w tym 4 ułamki cienkościenne, silnie obtaczane lub toczone oraz kilka drobnych kawałków naczyń o charakterze raczej wczesnośredniowiecznym.

Na kopcu wykonano 3 otwory sondażowe o wymiarach 30-40 x 50-60 cm (ryc. 2):

O t w ó r I polegał na oczyszczeniu południowej ściany przegłębienia na szczycie stożka. Poniżej darni zalegała zbita brunatno-szara próchnica z grudami polepy i kamieniami (warstwa II), niżej do głębokości około 80 cm występowała zwarta warstwa polepy ze spalenizną i drobnymi, przepalonymi kamieniami (warstwa III, miąższości 30-35 cm), a pod nią pokład żółtego, twardego, gliniastego piasku - zapewne nasyp kopca. Dalej otworu nie pogłębiono. W warstwach I i II oprócz polepy i kilku kawałków ceramiki znaleziono prostokątny kamień z wygładzoną powierzchnią boczną<sup>12</sup>. W warstwie III obok

---

<sup>11</sup>W badaniach uczestniczyli archeolodzy mgr A. Łosińska z Poznania i mgr M. Nowacki z Muzeum Regionalnego w Świebodzinie, historyk mgr P. Stróżyk z Poznania oraz studentki archeologii UAM w Poznaniu M. Wojciechowska i K. Zamelska oraz uczniowie Liceum Ogólnokształcącego w Świebodzinie.

<sup>12</sup>Ekspertyzę wykonał prof. dr hab. J. Skoczyła z Instytutu Geologii UAM w Poznaniu.

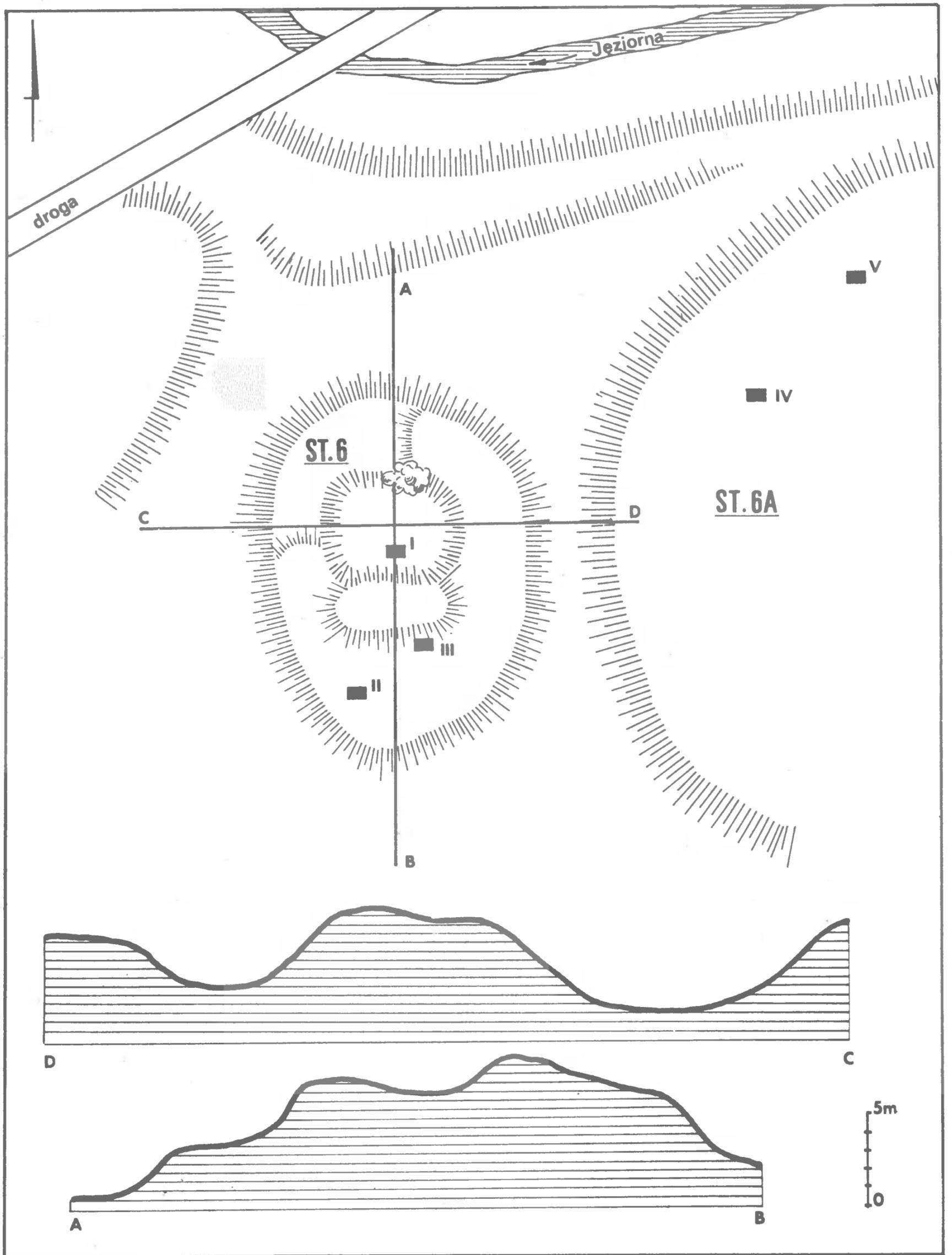

Ryc. 2. Wielowieś - Wszeborów, stan. 6 i 6a, gm. Sulęcín. Schematyczny szkic stanowisk z lokalizacją otworów sondażowych z 1992 r. Rys. J. Sawicka

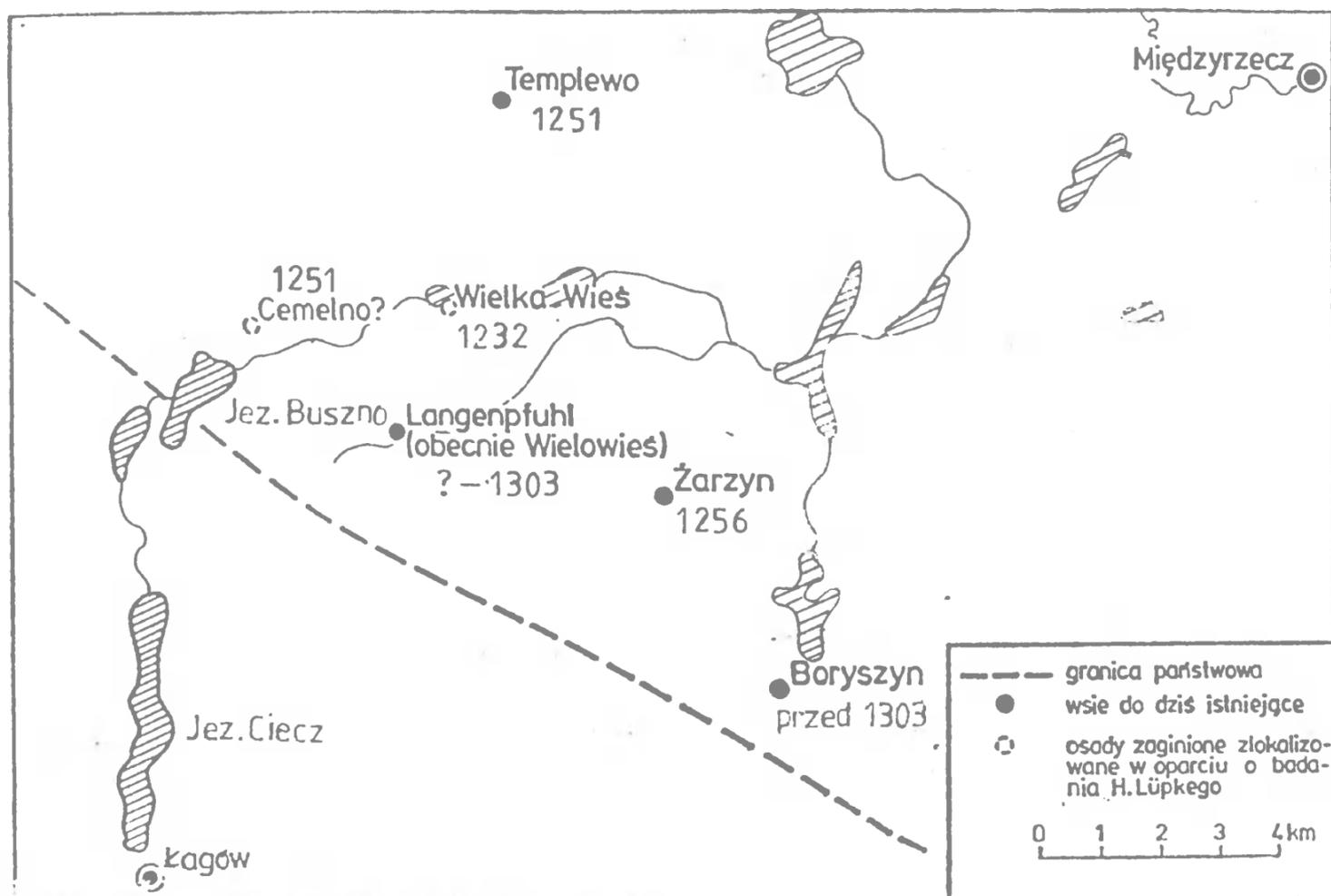

Ryc. 3. Lokalizacja dóbr templariuszy w rejonie "Wielkiejwsi". Wg K. Górskiej-Gołaskiej z uzupełnieniami A. Łosińskiej

dużych brył polepy, w tym kilku z wyrównanymi ściankami, znaleziono kawałek cegły i silnie skorodowany przedmiot żelazny.

O t w ó r I I usytuowano w południowej, nieco obniżonej części stożka. Pod darnią (warstwa I, grubości 10 cm) i warstwą II (brunatna próchnica grubości 20 cm) wystąpiła warstwa III miąższości około 40 cm, w postaci szarozółtej próchnicy z piaskiem, spalenizną i licznymi grudkami polepy. Na jej spągu odsłonięto warstewkę (około 5 cm) czarnej spalenizny, pod którą zalegał żółty gliniasto-piaszczysty nasyp stożka. W warstwie II znaleziono: grudki polepy, 1 ułamek naczynia wczesnośredniowiecznego oraz silnie skamieniały kawałek poroża z śladami wygładzania w miejscu przecięcia<sup>13</sup>. W warstwie III obok grudek polepy znaleziono 3 ułamki naczyń wczesnośredniowiecznych.

O t w ó r I I I wykonano w południowej części wywyższenia (garbu), w odległości 4 m od otworu I. Warstwa I - darni; warstwa II (25 - 30 cm) - zbita szara próchnica z grudkami polepy i drobnymi przepalonymi kamieniami; warstwa III - brunatno-szara próchnica z domieszką spalenizny i wkładkami piasku. W jej dolnej części wystąpiła soczewka piasku nachodząca na warstwę czarnej próchnicy ze spalenizną, licznymi przepalonymi kamieniami i polepą. Z warstwy II zebrano grudki polepy i 2 ułamki ceramiki, a z warstwy III bryły

<sup>13</sup> Określenia dokonał mgr inż. D. Makowiecki z Katedry Anatomii Zwierząt Akademii Rolniczej w Poznaniu.

polepy i fragment cegły z półkuliście uformowaną krawędzią boczną [kształtka (?)].

Z powierzchni rozległego, płaskiego stan. 6a, porośniętego młodym lasem sosnowym zebrano liczne ułamki naczyń ze starszych faz wczesnego średniowiecza i kilka ułamków naczyń późnośredniowiecznych. W bruzdach po orce i otworach IV-VII (zob. niżej) zaobserwowano wyraźną warstwę kulturową w postaci ciemno zabarwionej próchnicy, miejscami z domieszką spalenizny i węglami drzewnymi.

O t w ó r I V (40 x 60 cm) wykonano około 20 m na północny wschód od krawędzi jaru oddzielającego stożek od stan. 6a. Do głębokości ponad 70 cm zalegała jednolicie zabarwiona próchnica z drobnymi węgielkami, w której znaleziono kilkanaście ułamków ceramiki wczesno- i późnośredniowiecznej oraz kości zwierzęce. Do calca nie dotarto.

O t w ó r V (30 x 60 cm) usytuowano kilkanaście metrów na północny wschód od otworu IV. Do głębokości 80 cm widoczna była warstwa kulturowa o strukturze i zawartości jak w otworze poprzednim.

O t w ó r V I (30 x 50 cm) zlokalizowano w środkowej części stan. 6a. Do głębokości 35 cm występowała warstwa kulturowa również ciemno zabarwiona, w której znaleziono 2 ułamki ceramiki wczesnośredniowiecznej i kości zwierzęce.

O t w ó r V I I (30 x 50 cm) wykazał, że również w południowo-wschodniej części stan. 6a należy się liczyć z śladami osadnictwa. W otworze tym zaobserwowano ciemno zabarwioną próchnicę z nielicznymi drobnymi węgielkami drzewnymi, kośćmi zwierzęcymi i 2 uławkami ceramiki. Miąższość jej nie przekraczała tu 25 cm, ale w pobliżu w bruzdach po orce trudno było niekiedy dopatrzeć się śladów warstwy kulturowej.

Śladów osadnictwa nie stwierdzono natomiast na zalesionym wyniesieniu rozciągającym się na zachód od stan. 6, za parowem zachodnim. Ponadto spenetrowano wzgórze położone na przeciwległym brzegu Jeziornej, po wschodniej stronie drogi polnej do Templewa, na północny wschód od betonowej przegrody dawnego młyna, gdzie H. Lüpke lokalizował osadę związaną z "Schlossbergiem". Na cyplu wyniesienia o stromo opadających do doliny strumienia zboczach, w dwu otworach sondażowych (20 x 20 cm) i w wykrotach nie zaobserwowano warstwy kulturowej, nie znaleziono też ceramiki. Szczegółowymi badaniami powierzchniowymi należałoby zatem objąć znacznie większy obszar po północnej i południowej stronie strumienia Jeziorna, wzdłuż drogi z obecnej wsi Wielowieś do Templewa, w tym także lasy i nieużytki na terenach dawnych poligonów wojskowych (AZP arkusz 52-13 i sąsiednie dotąd nie zbadane).

Otwory sondażowe na stan. 6 i 6a nie dostarczyły niestety większej ilości materiału zabytkowego pozwalającego uściślić chronologię. Na stan. 6 poza ułamkami naczyń cienkościennych, silnie obtaczanych lub toczonych, w większości drobnych i małocharakterystycznych, wystąpiły także fragmenty naczyń, które wiązać należy ze starszymi fazami wczesnego średniowiecza [IX w. (?)]. Ten typ ceramiki wyraźnie przeważa na stan. 6a, wskazując na możliwość funkcjonowania tu osady wczesnośredniowiecznej. Zachodnia część wyniesienia wykorzystana została pod budowę dworu na kopcu. Przepuszczać też można, że przylegające do nasypu stożkowego stan. 6a mogło być zajęte przez jakieś zabudowania gospodarcze. Grubą warstwę kulturową (otwory IV i V), zawierającą także ceramikę późnośredniowieczną, trudno pewnie wiązać z którąś z faz zasiedlenia stanowiska.

Stwierdzone na stan. 6 zwalisko dużych brył polepy schudzonej słomą i trzcina, w tym także kawałków z wyraźnie wyrównanymi ścianami, jest reliktem posadowionego na sztucznie wyodrębnionym i podwyższonym kopcu budynku o wymiarach 5 x 8 m, może typu wieży, z glinianym wypełniskiem ścian. W jego rumowisku znaleziono kawałki cegieł, w tym kształtkę i niewielki element, jak się przypuszcza, kamieniarki budowlanej (porfir, z gładko obrobioną powierzchnią boczną). Liczne przepalone kamienie (średnicy około 20 cm) i wyraźna warstewka spalenizny na spągu rumowiska wskazuje, że budynek uległ spaleni, po czym przeważającą część "ruin" wybrano. Widoczne na szczycie nasypu szerokie wgłębienie jest zapewne jego negatywem. Może nieco lepiej zachowała się dolna partia jego południowej ściany w miejscu garbu wysokości 0,5 m.

Brak fosy i innych umocnień ziemnych, jak i usytuowanie w obrębie rozleglejszego wyniesienia o naturalnych walorach obronnych, bezpośrednio przy cieku wodnym i bagnach, upodabnia to założenie do "zamków"-folwarków w Rurce i Chwarszczanach<sup>14</sup>. Znacznie odbiegałoby od wzorca "motte", jak i od środkowopolskiego modelu rycerskich wież na kopcu, stawianych głównie z drewna przy zastosowaniu rozmaitych typów konstrukcji (od zrębowej po

---

<sup>14</sup>Ogólniejszą charakterystykę tych założeń na szerszym tle podał Z. Radacki, op. cit., s. 252-254. Inwentaryzacja architektoniczna zachowanych budowli w komandoriach templariuszy (później joannitów) w Chwarszczanach (wielofazowa kamiennie-ceglana kaplica-kościół) i Rurce (kamienna kaplica i spichlerz) nie była połączona z archeologicznym rozpoznaniem zabudowy tych stanowisk (Z. Radacki, op. cit., s. 105-123, przypis 137-147). To samo dotyczy reliktyw w Leśnicy-Lietzen Nord, Ldkr. Seelow (Z. Radacki, op. cit., ryc. 193-196 wg Die Bau- und Kunstdenkmäler der Provinz Brandenburg, t.6, część 1, Berlin 1909; zob. też G. Dehio, Handbuch der deutschen Kunstdenkmäler. Die Bezirke Cottbus und Frankfurt/Oder, Berlin 1987, s. 237-237). Zob. też przypis 4.

słupową i palisadową), choć i tu zanotowano różnego rodzaju elementy gliniane<sup>15</sup>. Znikoma jest dotąd znajomość późnośredniowiecznych siedzib obronnych w regionie wielkopolsko-lubuskim. Jedynie badania w Santoku, gm. loco, woj. gorzowskie w 1934 r. przyniosły odkrycia 2 budowli typu wież mieszkalnych datowanych na koniec XIV i XV w., wiązanych z joannitami i Krzyżakami. W latach 20-tych XX w. rozkopano też gródek ("Turmhügel") w Pałęcku, gm. Torzym, woj. zielonogórskie, odsłaniając fragment gliniano-kamiennego budynku (wieży rycerskiej)<sup>16</sup>. Na interesującym nas pogranicz wielkopolsko-brandenbursko-pomorskim nie rozpoznano w pełni, poza Międzyrzeczem i Santokiem w woj. gorzowskim, żadnego stanowiska o charakterze obronnym, które pewnie można by odnieść do XIII i początków XIV w.<sup>17</sup>, a więc do okresu poprzedzającego budowę zamków kamienno-ceglanych z murami obwodowymi jak, Międzyrzecz i Łagów. Ten ostatni stał się w połowie XIV w. ośrodkiem posiadłości joannitów, wśród których znalazły

<sup>15</sup>W literaturze polskiej zob. m.in. Z. Radacki, op. cit., s. 39n., 269n.; liczne studia L. Kajzera, a zwłaszcza ostatnią monografię L. Kajzera, *Zamki i społeczeństwo. Przemiany architektury i budownictwa obronnego w Polsce w X-XVIII wieku*, Łódź 1993, s. 100-105. Obszerne zestawienie literatury podaje A. Kola, *Grody ziemi chełmińskiej w późnym średniowieczu*, Toruń 1991, s. 25-28, 82-84. Zob. też ostatnio: *Między Północą a Południem. Sieradzkie i wieluńskie w późnym średniowieczu i czasach nowożytnych*, Sieradz 1993; J. Tomala, *Budownictwo obronne powiatu kaliskiego w XIII-XVII w.*, Poznań (w druku).

<sup>16</sup>Na temat odkryć w Santoku, stan. 1 i 2 zob. A. Brackmann, W. Unverzagt, *Zantoch. Eine Burg im deutschen Osten*, Leipzig 1936, s. 193n.; W. Hensel, Z. Hilczer-Kurnatowska, op. cit., t. 6, 1987, s. 18-31. Na temat Połęcka zob. M. Lienau, *Fundberichte aus dem Lebuser und Sternberger Lande*, Mannus, 22, 1930, s. 230n.; W. Hensel, Z. Hilczer-Kurnatowska, op. cit., t. 5, 1980, s. 115-116. Ogólnie o stanie badań informują mapy i zestawienia stanowisk w: Z. Kurnatowska, A. Łosińska, *Stan i potrzeby badań nad wczesnym średniowieczem w Wielkopolsce*, (w:) Z. Kurnatowska (red.), *Stan i potrzeby badań nad wczesnym średniowieczem w Polsce*, Poznań 1992, s. 105n., a także zestawienia E. Krausego, (w:) *Materiały z ogólnopolskiej konferencji: Stan i potrzeby badań archeologicznych nad późnym średniowieczem i okresem nowożytnym w Polsce*, Łódź 1993 (*Prace i Materiały Muzeum Archeologicznego i Etnograficznego w Łodzi, seria archeologiczna, Nr 36, 1989-1990*), s. 212-214 i mapa 7. Kilka obiektów tego typu rozpoznano także na Dolnym Śląsku, m.in. w Prusicach, gm. loco, woj. wrocławskie, gdzie na kopcu odkryto pokład polepy grubości 1,5 m (A. Pawłowski, *Z badań grodzisk średniowiecznych województwa wrocławskiego*, *Sprawozdania Archeologiczne*, 30, 1978, s. 250-251), w Letnicy, gm. Świdnica, woj. zielonogórskie, stan. 12 (*Informator Archeologiczny. Badania 1983*, Warszawa 1984, s. 230-231; tamże, *Badania 1984*, Warszawa 1985, s. 163) oraz w byłych pow. wschowskim i górskim (zob. archiwum Państwowej Służby Ochrony Zabytków w Lesznie, Wydział Archeologiczny).

<sup>17</sup>Wyjątek stanowią wielowarstwowe obiekty obronne w Międzyrzeczu i Santoku w woj. gorzowskim. Zob. tu zestawienia i mapy Z. Kurnatowskiej, A. Łosińskiej i E. Krausego cytowane w przypisie 16.

się także, jak wspomniano wyżej, "wielkopolskie" dobra potemplariuszowskie<sup>18</sup>.

Dalsze badania archeologiczne na stan. 6 i 6a w Wielowisi - Wszeborowie pomogłyby nie tylko określić bliżej charakter i funkcję tego obiektu, ale i wyjaśnić pozycję omawianego klucza dóbr wśród innych posiadłości templariuszy. W źródłach pisanych znajdujemy wzmianki pozwalające wnosić, że tutejsza *curia* została podniesiona, być może dopiero w końcowej fazie swego istnienia, do rangi siedziby preceptora<sup>19</sup>.

Rozwiązanie zakonu w 1312 r., a zwłaszcza układ w Cremmen w 1318 r. należałoby przyjąć za datę końcową jej funkcjonowania<sup>20</sup>. Warto tu jednak wskazać i na nieco wcześniejsze wydarzenia wojenne, które doprowadzić mogły do zniszczenia osad należących do zakonu, a także może i dworu na omawianym stanowisku<sup>21</sup>. W dokumencie z 1303 r. słyszymy już, że niektóre wsie przynależne do templariuszy z *Magna Villa*: Boryszyn, Templewo i Długopole

---

<sup>18</sup> Wg dokumentu z 1350 r. joannici otrzymali wraz z Łagowem 22 wsie (zob. H. Lüpke, *Die Wüstungen...*, s. 69-70; H. E. Kubach, op. cit., s. 111). Budowę zamku w Łagowie datuje się na połowę XIV w. (Z. Radacki, op. cit., s. 134-138). Nie rozpoznano jednak archeologicznie samego wzgórza zamkowego, nie zostały też opracowane i opublikowane wyniki badań sondażowych na grodzisku (stan. 1) położonym na północ od zamku. Trudno więc ustalić, do którego z tych stanowisk należy odnosić wzmianki źródeł pisanych: 1299 r. - *castrum Lagowe* przekazane w lenno rycerzom von Klepzig; 1347, 1350 r. - *hus Lagow* przekazane joannitom (źródła pisane zestawiają: H. E. Kubach, op. cit., s. 111-112; A. Weiss, op. cit., s. 212, 263; J. Walachowicz, op. cit., s. 139-140, 142, 154n.).

<sup>19</sup> UuR nr 84 (= KDW II, nr 961). Zob. H. Lüpke, *Die Wüstungen...*, s. 69; tenże, *Beiträge...*, s. 46n.; M. Goliński, op. cit., s. 18. Warto tu także dodać, że terminem *curia* określane były komandorie templariuszy w Chwarszczanach i Oleśnicy (UuR nr 48, 81), zaliczane do pewnie poświadczonych źródłowo (J. Spors, *Początki i stan posiadania templariuszy w ziemi kostrzyńskiej w latach 1232-1261, Studia i Materiały do Dziejów Wielkopolski i Pomorza*, 32, 1987, s. 117-118; M. Goliński, op. cit., s. 18). Otwarta pozostaje sprawa samodzielności "Wielkiejwsi" lub przynależności tych dóbr do instytucji administracyjnej zakonu jakimi były komandorie (sprawy tej nie wyjaśnia H. Lüpke w cytowanych pracach). Np. odnośnie do Sułęcina A. Weiss przypuszcza, że klucz ten podlegał naczelnemu zarządowi w Chwarszczanach, a w samym mieście istniał osobny dwór, w którym mieszkał zarządca majątków.

<sup>20</sup> Ostateczne przyjęcie tych dóbr przez joannitów miało miejsce dopiero około 1350 r. Zob. ostatnio M. Starnawska, op. cit., s. 9.

<sup>21</sup> O walkach polsko-brandenburskich w latach 1268-1296, m.in. o Santok i Międzyrzecz, w wyniku których nargrabiowie przesunęli granicę aż po linię jezior łagowskich i na zachód od Międzyrzecza, zob. m.in. W. Fenrych, *Nowa Marchia w dziejach politycznych Polski w XIII i XIV w.*, Zielona Góra 1959, s. 18n.; K. Olejnik, *Obrona polskiej granicy zachodniej. Okres rozbitcia dzielnicowego i monarchii stanowej (1138-1385)*, Poznań 1970, s. 137n.; J. Walachowicz, op. cit., s. 23n.

uchodzą za opustoszałe i aby zachęcić do ich zagospodarowania mają być zwolnione z płacenia dziesięcin przez 16 lat<sup>22</sup>. Nie są bliżej znane efekty przeprowadzonej tu może ponownej kolonizacji, nie jest też bliżej wyjaśniona przyczyna zaniku starych osad np. "Cemelna", które już w końcu XV w. uchodzą za pustki, a ich pola uprawiają mieszkańcy okolicznych wsi<sup>23</sup>. Można przypuszczać, że w XIV w. miały tu miejsce dalsze istotne zmiany w zasiedle- niu, w tym także translokacja wsi i powstanie nowej sieci osad. Wiązać je należałoby może już z działalnością joannitów, którzy za centrum swych posiadłości obrali Łagów, a do starszych osad potemplariuszowskich, położo- nych peryferyjnie tuż przy granicy brandenbursko-polskiej, na słabszych glebach i na terenie silnie pofałdowanym, nie przywiązywali większej wagi. Zasygnali- zowane tu zmiany w obrazie osadnictwa w XIII i XIV w. wymagają wyjaśnienia poprzez dalszą kwerendę źródłową i szczegółową rejestrację stanowisk archeologicznych. Pozwoliłoby to może ocenić rolę obu tych zakonów w rozwoju gospodarczym tego regionu, w tym także około 80-letniego okresu działalności templariuszy, osadzonych m.in. i tu w celu, jak się przyjmuje w literaturze, zabezpieczenia i kolonizacji terenów pogranicznych<sup>24</sup>.

Verifikationssondierungsarbeiten  
in den Fundstellen 6 und 6a im Dorf Wielowieś-Wszeborów,  
Gem. Sulęcín, Woiwodschaft Gorzów Wielkopolski

Zusammenfassung

<sup>22</sup>UuR nr 77 (= KDW II, nr 862).

<sup>23</sup>H. Lüpke, Die Wüstungen..., s. 55, 61, 70. Nazwa zanikłej osady "Cemelno" (nie występuje już w dokumencie z 1303 r.!) przetrwała w nazwie wzgórz na północ od jeziora Buszno i Buszenko, około 3-4 km na zachód od stan. 6 w Wielowśi - Wszeborowie (zob. mapa Mbl. 1920/3558 z końca XIX w.). Odrębność wsi należących do klucza dóbr templariuszowskich przejawiała się jeszcze w XVII w. w określeniu ich jako wsi "polskich" płacących daniny do starostwa w Międzyrzeczu (H. E. Kubach, op. cit., s. 242).

<sup>24</sup>O konkretnej działalności osadniczej i gospodarczej templariuszy (zagospodarowaniu nowizn, organizacja folwarków, reorganizacja wsi według wzorów brandenburskich), jak i zakonów cysterskich oraz joannitów, wiemy ze źródeł pisanych niewiele. Nieco pośrednich danych znajduje się w pracach J. Sporsa, M. Golińskiego i M. Starnawskiej, a także J. Walachowicza (m.in. o immunitacie ekonomicznym i sądowym stwarzającym dogodną sytuację do prowadzenia kolonizacji). Zob. też J. Piskorski, Kolonizacja wiejska Pomorza Zachodniego w XIII i początkach XIV wieku na tle procesów osadniczych w Europie, Poznań 1990, s. 230n.

Im Herbst 1992 wurden vorläufige Prüfungsausgrabungen an einer Erhöhung, ehemals Schloßberg genannt, am Südufer des Baches Jeziorna (Pieski Strumień, Bechen-Fließ), bei einer alten Mühle, genannt Tempels Kleinmühle, wo H. Lüpke, schon im Jahre 1934, auf Basis von alten kartographischen Materialien, insbesondere von archivalischen Besichtigungsakten der Joannischen Kommende in Łagów, den vermutlichen Templersitz - Hof (*curia*) lokalisierte. Auf diesem Gebiet befand sich ihr Besitztum, verlieht durch den großpolnischen Fürsten Władysław Odonic, das in schriftlichen Quellen aus den Jahren 1232-1303 als *Magna Villa, Velikauetz (Velaues) oder Groczendorf* bezeichnet wird.

Auf dem Gipfel einer ausgedehnten Erhöhung (Abb. 1) wurde ein 3 m hoher Owallturmhügel gefunden, ähnlich einer Motte, künstlich erhöht und mit tiefen Hohlwegen von der Umgebung abgeschnitten (Fst. 6). An der Dammspitze wurde ein Trümmer aus Bekleidung und Steinen freigelegt, die als Reste (Erdgeschoß) eines verbrannten Lehm-Stein-Gehäuses(?), vielleicht eines Turmes (4 x 8 m) mit schwer bestimmbarer Funktion und Konstruktion zu betrachten ist. Wenige Tonscherben, die auf dem Hügel freigelegt wurden, lassen nur eine allgemeine Datierung der freigelegten Relikte auf späteres Mittelalter (XIII-XIV. Jh.) zu. An der östlich anliegenden, flachen Erhebung (600 x 100 m) (Fst. 6a) wurde eine offene Siedlung aus den älteren Phasen des frühen Mittelalters und Spuren der gegenwärtigen Besiedlung des oben beschriebenen Bauwerkes freigelegt.

Die Ausgrabungen in diesen Fundstellen sollen weitergeführt werden.

#### Abbildungen

Abb. 1. Wielowieś-Wszeborów, Fst. 6 und 6a, Gem. Sulęcín. Lage der Fundstelle (Maßstab 1:25000)

Abb. 2. Wielowieś-Wszeborów, Fst. 6 und 6a, Gem. Sulęcín. Schematische Fundstellenskizze. Gez. J. Sawicka

Abb. 3. Lage der Templergüter in der Umgebung von "Wielkowieś". Nach K. Górską-Gołaska mit Ergänzungen von A. Łosińska

Adres autora:

mgr Alina Łosińska

Os. Kosmonautów 5 m. 13

61-624 Poznań



II, Poznań 1993  
215-232

PIOTR PAWLAK

## Z BADAŃ ARCHEOLOGICZNO-ARCHITEKTONICZNYCH ZAMKU W KRUSZWICY W LATACH 1973-1982

### I. Wstęp

Systematyczne prace badawcze w Kruszwicy gm. loco, woj. bydgoskie zostały zapoczątkowane w 1948 r. przez prof. R. Jakimowicza w ramach Kierownictwa Badań nad Początkami Państwa Polskiego. Następnie prace kontynuowane były w latach 1952-1953 przez Katedrę Archeologii Polski Uniwersytetu im. Adama Mickiewicza w Poznaniu, a od 1954 r. przez Kruszwicką Stację Archeologiczną Instytutu Historii Kultury Materialnej PAN pod kierownictwem prof. dra hab. W. Hensla, początkowo przy współudziale mgr A. Broniewskiej (od 1952 do 1961 r.), później mgr E. Springer i mgr K. Tymienieckiej (w latach 1962-1968), a następnie dra W. Dzieduszyckiego (od 1973 r.)<sup>1</sup>.

Rezultaty prac badawczych nad rekonstrukcją dziejów Kruszwicy wniosły cenne dane do określenia jej roli jako jednego z centrów państwa wczesnopias-towskiego<sup>2</sup>. Pierwsze tragiczne wydarzenie dla Kruszwicy miało miejsce w 1096 roku, kiedy to została spalona. W drugiej połowie XII w. przeżywa ponownie okres świetności, stając się jednym z głównych ośrodków gospodar-czych i kulturalnych. W 1271 r. została ponownie spalona rozkazem księcia kaliskiego Bolesława Pobożnego. Prawdopodobnie przed rokiem 1303

---

<sup>1</sup> Por. W. Hensel, A. Broniewska, *Starodawna Kruszwica*, Wrocław 1961; W. Dzieduszycki, *Wczesnośredniowieczna przeprawa przez Gopło (z badań stan. 4a w Kruszwicy)*, *Sprawozdania Archeologiczne*, 36, 1984, s. 167-183.

<sup>2</sup> Por. W. Dzieduszycki, *Socjotopograficzne przeobrażenia wczesnośredniowiecznych miast polskich (model kruszwicki)*, *Kwartalnik Historii Kultury Materialnej*, 32, 1984, nr 1, s. 3-21.

Kruszwica otrzymuje po raz pierwszy prawa miejskie<sup>3</sup>. Około połowy XIV w., po inkorporacji Kujaw do Korony (pokój kaliski-1343 r.), na miejscu dawnego drewnianego gródka król Kazimierz Wielki wznosi murowany zamek, zwany "*nobile castrum*". Kruszwica zaczyna odtąd ponownie odgrywać rolę ważnego ośrodka życia politycznego i administracyjnego<sup>4</sup>. Zamek kruszwicki, odwiedzany kilkakrotnie przez Kazimierza Wielkiego, był wówczas siedzibą kasztelanii, a później starostwa. Rozplanowanie samego zamku znane jest ze źródeł późniejszych, m.in. z lustracji z 1616 r. oraz ze sztychu z czasów najazdu szwedzkiego, wykonanego przez Puffendorfa<sup>5</sup>. Lustracja z roku 1616 wskazuje, że w skład zamku wchodziła "kamienica", obok niej "budowanie nowe" trzypiętrowe i "budowanie stare", łaźnia oraz "wieża na ośm grani"<sup>6</sup>. Był to obiekt o planie zbliżonym do prostokąta, otoczony wysokim murem ceglanym z blankowaniem. Posiadał oprócz zachowanej do dziś ośmiobocznej wieży narożnej ("Mysia Wieża"), także dwa budynki stojące przy murach oraz szereg urządzeń gospodarczych (łaźnie, stajnie). Mieścił się w nim wówczas sąd grodzki dla szlachty. Jak wykazały prace archeologiczne zamek ulegał przebudowom po pożarach w 1519 i 1591 r. Zasadnicze dla dalszej egzystencji ośrodka kruszwickiego zmiany dokonały się w 2 połowie XVII w. Katastrofalne dla miasta skutki miał najazd szwedzki. Szwedzi zajęli miasto w 1655 r., odchodząc zaś w 1657 r. spalili zamek. Uległo wtedy zniszczeniu tamtejsze archiwum oraz budynki zajmowane przez urzędy i ich obsługę. Z całego kompleksu ocalała jedynie wieża narożna. Wojny XVII i XVIII w. zniszczyły wiele miast, sprowadzając je do poziomu wsi, i zburzyły wiele zamków<sup>7</sup>. Taki los spotkał również Kruszwicę. W 1709 r. nie było ani jednego mieszkańca w Kruszwicy<sup>8</sup>.

<sup>3</sup> Por. K. Górski, Dzieje Kruszwicy do końca XVIII w., (w:) J. Grześkowiak (red.), Kruszwica. Zarys monograficzny, Toruń 1965; P. M. Jagłowski, Początki i rozwój miasta lokacyjnego w Kruszwicy w świetle informacji archeologicznych i pisanych, Studia i Materiały do Dziejów Wielkopolski i Pomorza (36), 18, 1991, z. 2, s. 5-26.

<sup>4</sup> K. Górski, op. cit., s. 189-213

<sup>5</sup> Widok z lat 1655-1656 zamieszczony w książce Puffendorfa o czynach Karola Gustawa był kreślony na podstawie opisów szwedzkich inżynierów oraz w obowiązującej wówczas manierze artystycznej - wyniki badań archeologicznych wykazały w konfrontacji z nim pewne nieścisłości w odwzorowaniu układu zabudowań zamkowych.

<sup>6</sup> J. Frycz, Układ urbanistyczny i zabytki architektury Kruszwicy, (w:) J. Grześkowiak (red.), Kruszwica. Zarys monograficzny, Toruń 1965, s. 338.

<sup>7</sup> Z. Guldon, Zaludnienie miast kujawskich w XVI i pierwszej połowie XVII w., Prace Komisji Historii Bydgoskiego Towarzystwa Naukowego, 2, 1963.

<sup>8</sup> K. Górski, op. cit., s. 212.

## II. Analiza archeologiczno-architektoniczna

Zamek kruszwicki określony został jako stan. 2, obejmujące swym zasięgiem całe Wzgórze Zamkowe (ryc. 1). Badania archeologiczne na tym stanowisku przeprowadzone zostały w latach 1973-1982. Artykuł niniejszy dotyczy tylko wykopów nr III i IV, gdyż jedynie w tych wykopach odsłonięto pozostałości budowli zamkowej. Wykopy założono w południowej części stan. 2, w południowo-zachodnim narożniku zamku (ryc. 2). Ogółem przebadano powierzchnię liczącą 240 m<sup>2</sup>.

### W y k o p I I I

Eksplozację wykopu, o wymiarach 15 x 11 m, prowadzono początkowo w ramach warstw mechanicznych (warstwy gruzu) o miąższości 20 cm, a następnie w ramach warstw naturalnych wyznaczonych w górnej części poprzez pozostałości sklepień, w dolnej poprzez poziomy spalonych podłóg i konstrukcyjnych odsłanianej budowli zamkowej. Eksplozację zakończono po osiągnięciu dolnego poziomu fundamentów budynku, t.j. na głębokości około 430 cm poniżej poziomu terenu. W trakcie badań odkryto pozostałości zamkowego budynku mieszkalnego w postaci korytarza, piwnicy nr 1 i 2, pomieszczenia wschodniego oraz fragmentów południowego muru obronnego (ryc. 3).

### S t r a t y g r a f i a

K o r y t a r z ( r y c. 4 ) - położony był w północno-zachodniej części wykopu i biegł z południowego zachodu na północny wschód, łączył ze sobą pomieszczenia piwniczne (piwnicę nr 1 i 2). Na poziomie kamiennych fundamentów budowli, na głębokości około 420 cm, wystąpiła warstwa czarnej ziemi ze spalenizną. Na niej zalegała warstwa ciemnobrunatnej ziemi z gruzem ceglanym i spalenizną, która obniżała się w kierunku północnego muru korytarza. Strop tej warstwy wystąpił na głębokości około 390 cm. Obie warstwy związane są niwątpliwie z 1 fazą istnienia zamku przypadającą na połowę XIV w. do czasu pierwszego pożaru w 1519 r. Nad nimi znajdowały się warstwy ciemnożółtej gliny ze spalenizną, ciemnobrunatnej ziemi z piaskiem i spalenizną oraz zaprawy wapiennej z gruzem ceglanym i popiołem o miąższości około 20-30 cm każda. Warstwy te prawdopodobnie związane są z pierwszą przebudową zamku w 2 ćwierci XVI w. aż do czasu drugiego pożaru w 1591 r. (2 faza). Warstwa jasnobrunatnej silnie spiaszczonej ziemi z gruzem ceglanym zalegała powyżej, na głębokości około 250-340 cm, i stanowiła zapewne strop pomieszczeń piwnicznych, które uległy zniszczeniu w roku 1657.

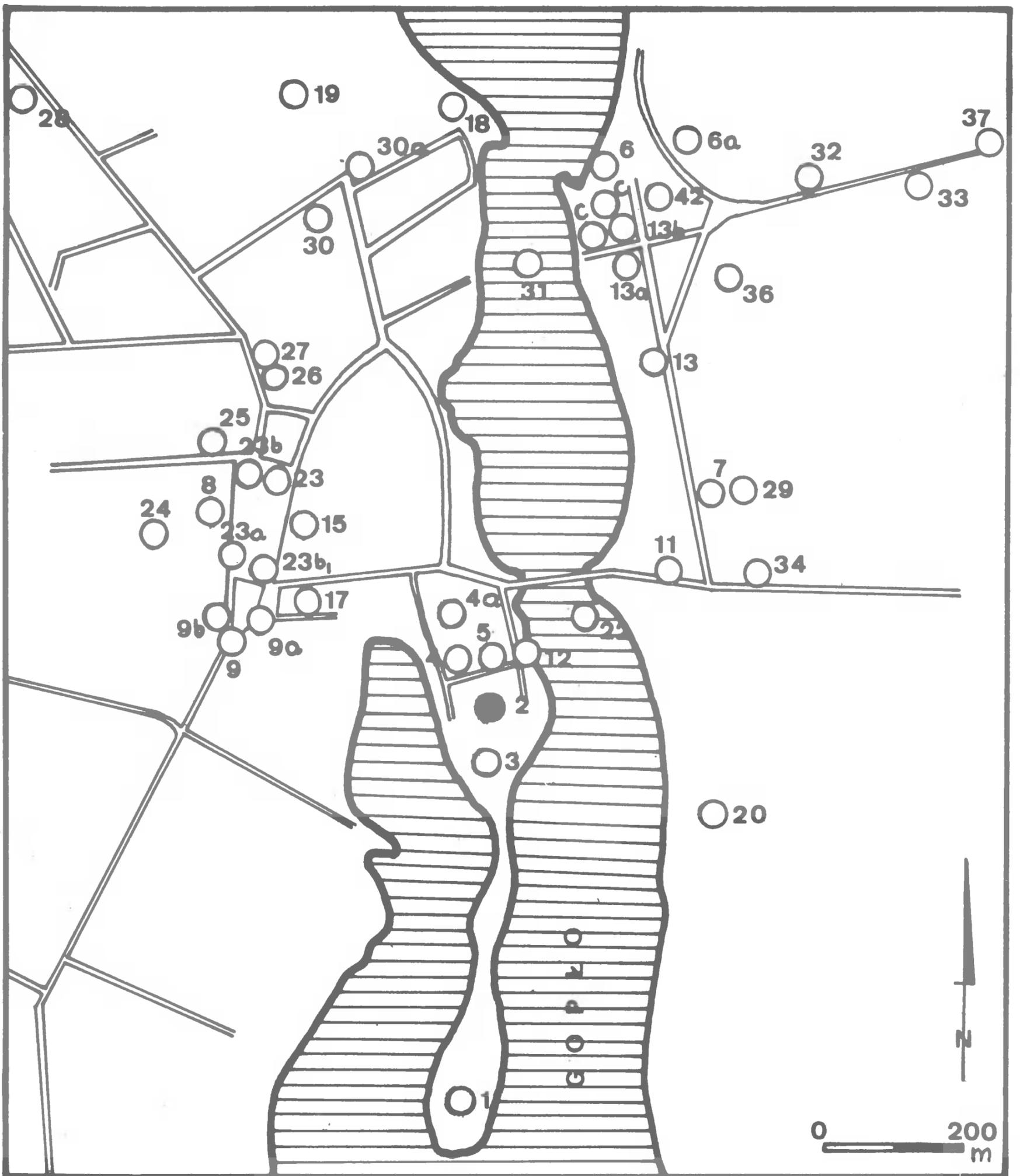

Ryc. 1. Lokalizacja stanowisk archeologicznych na terenie Kruszewicy (czarnym kolkiem oznaczono stan. 2). Rys. P. Pawlak

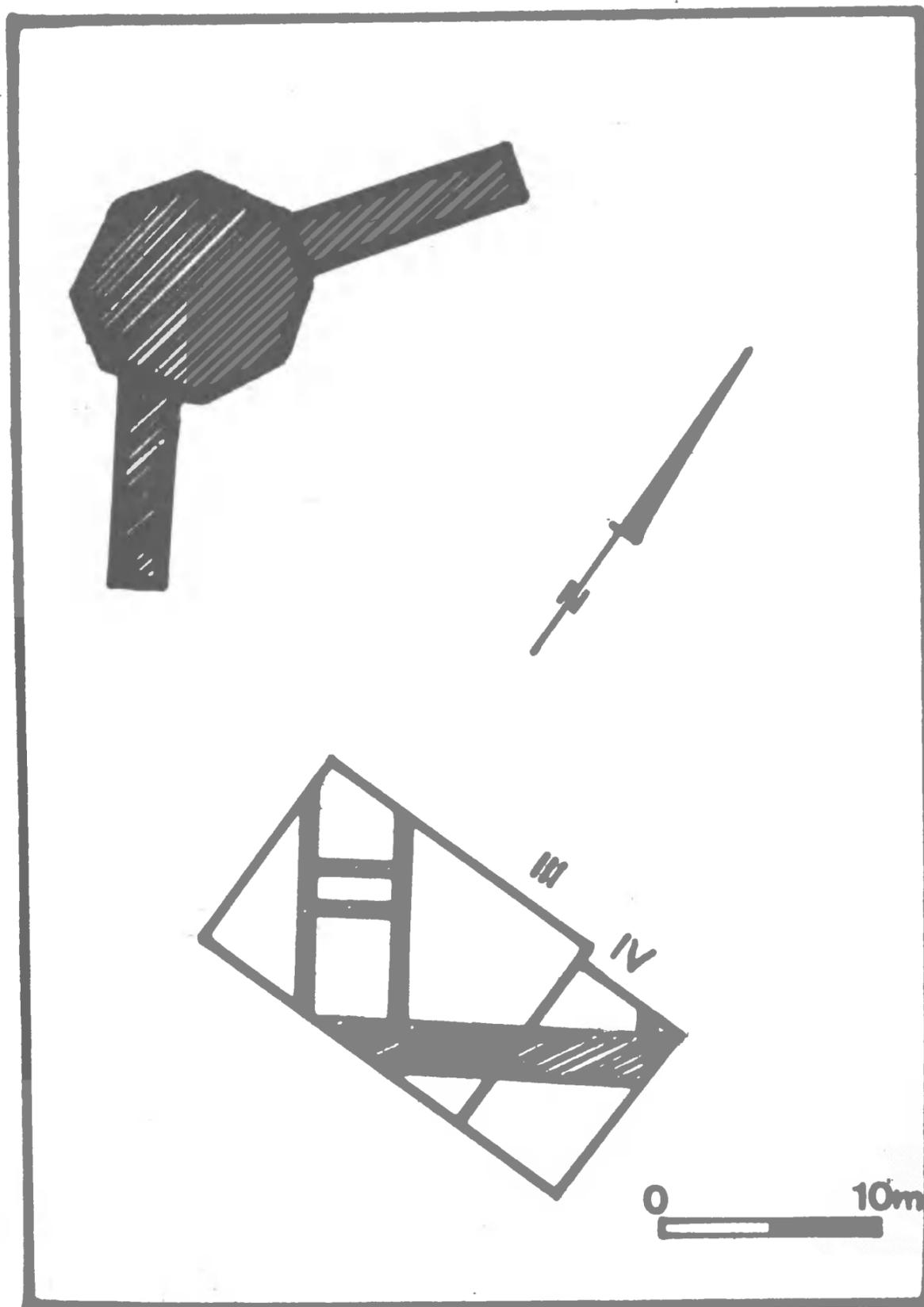

Ryc. 2. Kruszwica, stan. 2, gm. loco. Lokalizacja wykopów nr III i IV z uwzględnieniem zachowanych budowli zamkowych (wieża wraz z fragmentami murów obronnych) oraz fragmentów zamku odsłoniętych podczas badań archeologicznych. Rys. P. Pawlak

Ciemnobrunatna ziemia z gruzem ceglanym, zaprawą wapienną i spalenizną znajdowała się nad warstwą jasnobrunatnej spiaszczonej ziemi. Obie te warstwy przedzielone były soczewkami jasnożółtego piasku z węgielkami drzewnymi o miąższości około 20 cm. Węgielki drzewne były prawdopodobnie pozostałością drewnianej podłogi pierwszej kondygnacji budynku. Całość nawarstwień przykryta była warstwą destrukcyjną w postaci ceglanego gruzu, zaprawy wapiennej, spalenizny i szarobrunatnej ziemi, która zalegała na całej powierz-

chni wykopu (strop oraz ściany budynku). W wyniku prowadzonej eksploracji warstw kulturowych stanowiących wypełnisko korytarza wydobyto liczne przedmioty zabytkowe w postaci wyrobów ceramicznych (ceramika naczyniowa, ceramika budowlana, kafle, fajki - ryc. 8:8), metalowych (żelazne okucia - ryc. 7:2; 8:9; żelazne haki, skoble, zawiasy, gwoździe - ryc. 8:11; żelazne klucze, zamki, brązowe fragmenty świeczników, żelazne groty strzał i bełtów kusz - ryc. 7:8, 9, 12), szklanych (fragmenty naczyń i szybek okiennych), "rogowych" i kościanych (okładziny rękojeści noży), a także kamiennych (osełki).

P i w n i c a n r 1 - zlokalizowana została w północno-zachodniej części wykopu, na północ od korytarza. Wypełnisko piwnicy stanowiła warstwa ciemnobrunatnej ziemi z gruzem ceglanym i spalenizną o miąższości około 15 cm, związana z 1 fazą istnienia zamku (połowa XIV w.-1519 r.) oraz warstwa jasnobrunatnej, spiaszczonej ziemi z gruzem ceglanym, będąca stropem pomieszczeń piwnicznych, której spąg wystąpił na głębokości około 410 cm, a strop na głębokości około 200 cm. Nad tymi warstwami znajdowała się warstwa destrukcyjna. Wśród zabytków występujących w piwnicy nr 1 na uwagę zasługują kafle, ceramika naczyniowa, fajki, przedmioty szklane, żelazne okucia (ryc. 8:12), haki, skoble (ryc. 8:5), gwoździe, noże (ryc. 8:7), wrzeciędza, szydła kościane, osełki kamienne, żelazne groty bełtów kusz (ryc. 7:8), klucze (ryc. 7:11).

P i w n i c a n r 2 - usytuowana była w południowej części wykopu, na południe od korytarza. Na głębokości około 400-430 cm wystąpiła warstwa ciemnobrunatnej ziemi z gruzem ceglanym i spalenizną, związana z 1 fazą istnienia zamku (połowa XIV w.-1519 r.). Na poziomie odsadzki fundamentowej, tj. na głębokości około 400 cm znajdował się spąg jasnobrunatnej, silnie spiaszczonej ziemi z gruzem ceglanym, której strop sięgał do głębokości około 250 cm (strop pomieszczeń piwnicznych). Na poziomie 360-380 cm odkryto ułożone półkolistie kamienie oraz pojedyncze cegły z resztkami zaprawy wapiennej. Cegły te pochodziły najprawdopodobniej z kopuły pieca, która wznosiła się nad półkolistym układem kamieni stanowiących pozostałości paleniska (obiekt nr 1). W trakcie dalszej eksploracji warstwy, na głębokości około 270 cm, natrafiono na rumowisko muru ceglanego, które może być fragmentem zachodniej lub wschodniej ściany budynku. Wystąpiło ono w części południowej piwnicy. Wierzchnią warstwę wypełniska piwnicy stanowiła ciemnobrunatna ziemia z gruzem ceglanym, zaprawą wapienną i spalenizną. Zawartość kulturowa piwnicy nr 2 to głównie przedmioty ceramiczne (ceramika naczyniowa, kafle), metalowe (żelazne okucia - ryc. 7:4; 8:1; żelazne haki, sko-

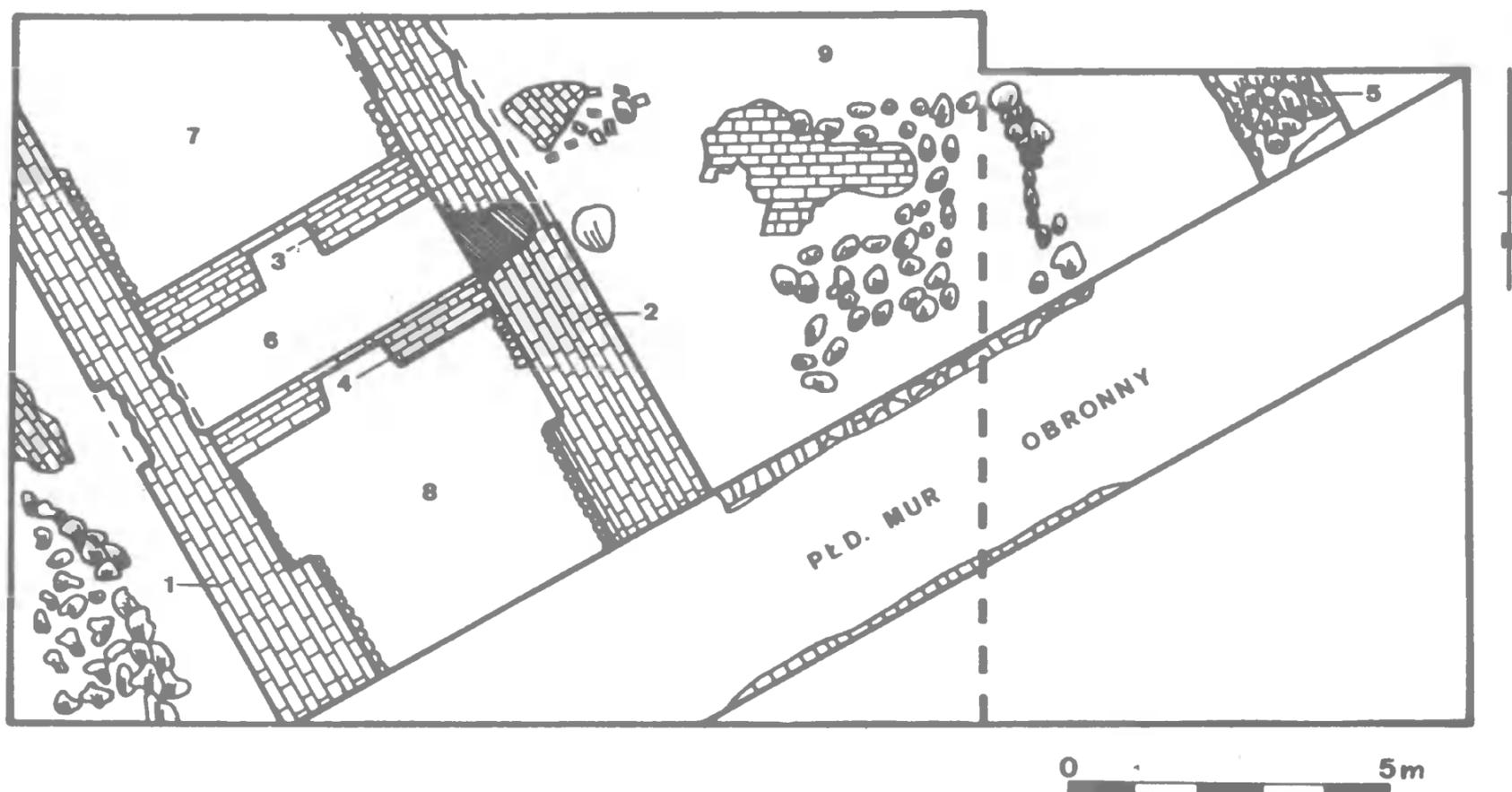

Ryc. 3. Kruszwica, stan. 2, gm. loco. Rzut poziomy wykopów nr III i IV z odkrytymi fragmentami budowli zamkowej (1 - zachodni mur nośny; 2 - wschodni mur nośny; 3 - północny mur działowy; 4 - południowy mur działowy; 5 - wschodni mur działowy; 6 - korytarz; 7 - piwnica nr 1; 8 - piwnica nr 2; 9 - pomieszczenie wschodnie). Rys. P. Pawlak

ble, zawiasy - ryc. 7:5; gwoździe, noże, kłódki wykonane z żelaza - ryc. 8:6; żelazne klucze, uchwyty - ryc. 7:10; świeczniki wykonane z brązu ryc. 8:3; żelazne groty bełtów kusz), kościane (łyżeczka kosmetyczna - ryc. 7:7) oraz tekstylia (fragment tkaniny i sznura).

**P o m i e s z c z e n i e w s c h o d n i e** - zlokalizowane zostało we wschodniej części wykopu, na wschód od korytarza oraz piwnic nr 1 i 2 (ryc. 3). Wypełnisko

pomieszczenia stanowiła głównie warstwa ciemnobrunatnej ziemi z gruzem ceglanym, zaprawą wapienną i spalenizną. Pod tą warstwą, której spąg znajdował się na głębokości około 400 cm, odkryto ceglana "komorę", wypełnisko której stanowiła warstwa związana z 1 fazą istnienia zamku (ciemnobrunatna ziemia z gruzem ceglanym i spalenizną, połowa XIV w.-1519 r.) o miąższości około 25 cm. Pomieszczenie wschodnie obejmuje również swoim zasięgiem północną część wykopu nr IV. W wypełnisku odkryto liczne fragmenty ceramiki naczyniowej, kafli, płytek posadzkowych, ponadto fajki, żelazne okucia (ryc. 7:6), haki, skoble (ryc. 8:4), zawiasy, gwoździe, noże, sprzączki (ryc. 8:2), groty bełtów kusz, oseeki kamienne, liczne fragmenty wyrobów szklanych i inne (ryc. 7:1; 8:10).

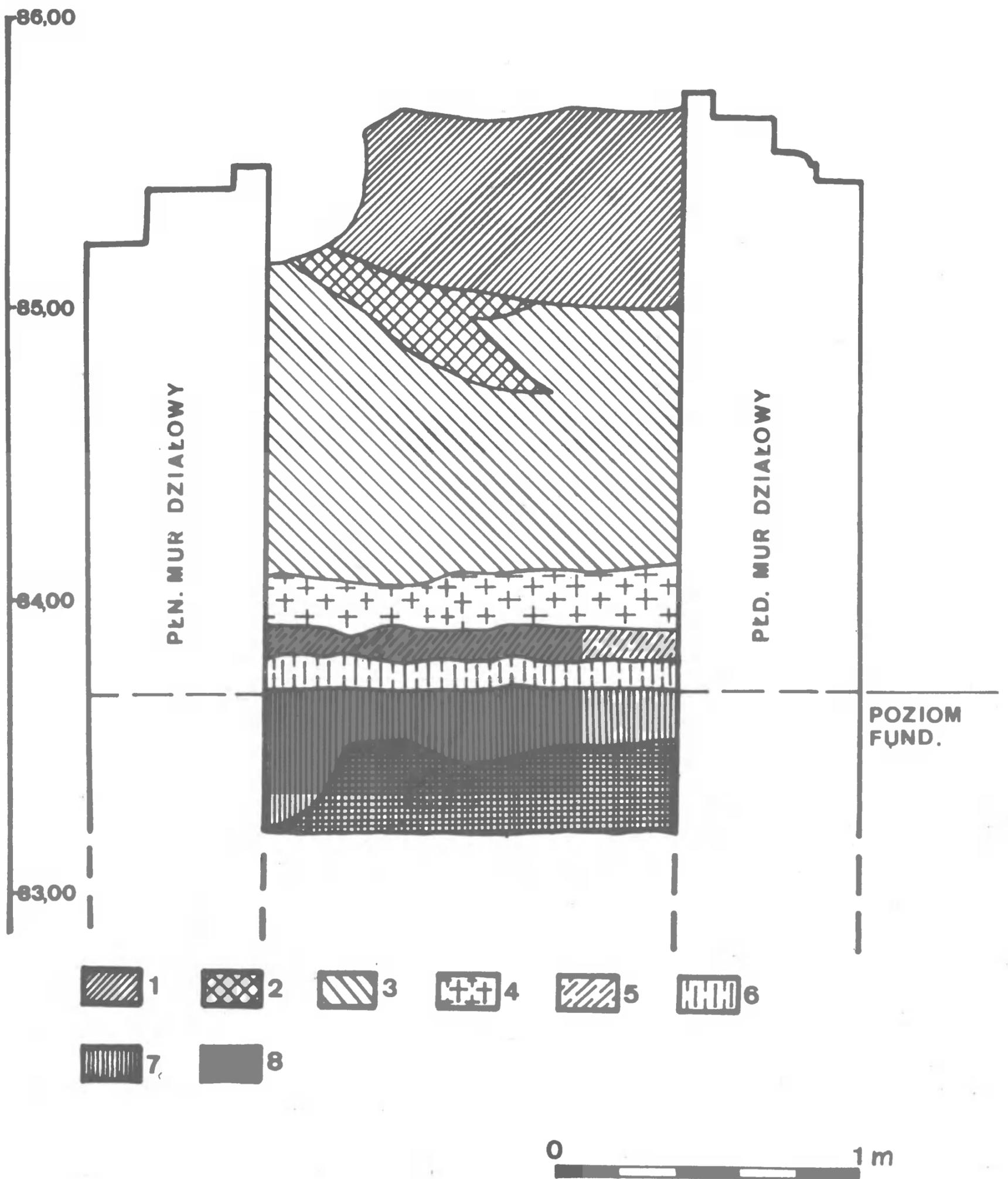

Ryc. 4. Kruszwica, stan. 2, gm. loco. Profil wschodni korytarza (wykop nr III) (1 - ciemnobrunatna ziemia z gruzem ceglanym, zaprawą wapienną i spalenizną; 2 - jasnożółta glina; 3 - jasnobrunatna ziemia z gruzem ceglanym; 4 - zaprawa wapienna z gruzem ceglanym i popiołem; 5 - ciemnobrunatna ziemia z piaskiem i spalenizną; 6 - ciemnożółta glina ze spalenizną; 7 - ciemnobrunatna ziemia z gruzem ceglanym i spalenizną; 8 - czarna ziemia ze spalenizną). Rys. P. Pawlak

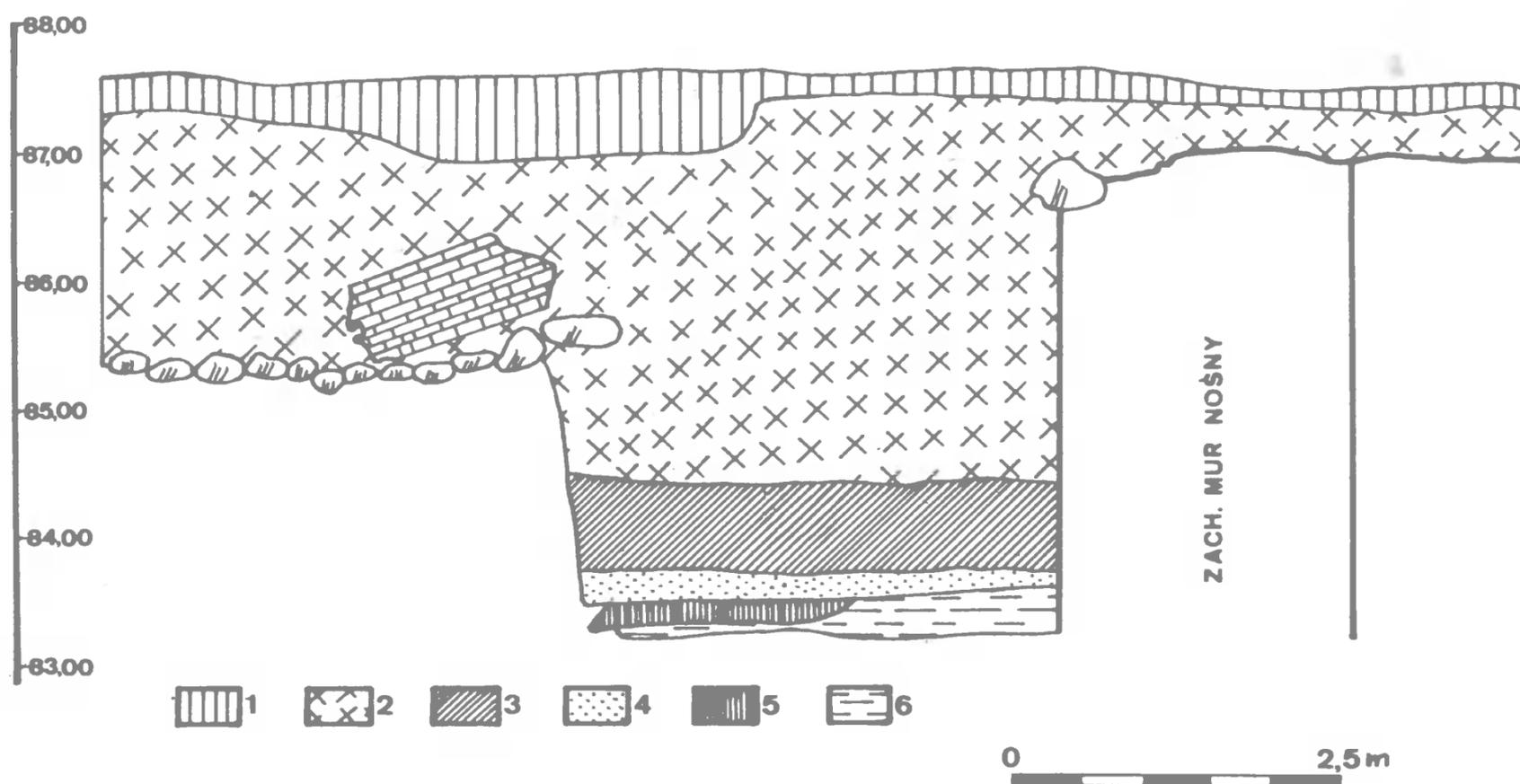

Ryc. 5. Kruszwica, stan. 2, gm. loco. Profil zachodniej ściany wykopu nr III (1 - warstwa niwelacyjna; 2 - gruz ceglany z zaprawą wapienną; 3 - ciemnobrunatna ziemia z gruzem ceglany, zaprawą wapienną i spalenizną; 4 - żółty piasek; 5 - ciemnobrunatna ziemia z gruzem ceglany i spalenizną; 6 - żółta glina). Rys. P. Pawlak

Podobny układ stratygraficzny jak w pomieszczeniach piwnicznych wystąpił w części południowo-zachodniej wykopu, po zachodniej stronie budowli zamkowej (ryc. 5). Warstwy kulturowe związane z 1 fazą istnienia zamku to ciemnobrunatna ziemia z gruzem ceglany i spalenizną oraz żółta glina, występujące na głębokości około 400-430 cm od powierzchni terenu. Nad nimi znajdowała się warstwa żółtego piasku o miąższości około 10 cm, a także ciemnobrunatna ziemia z gruzem ceglany, zaprawą wapienną i spalenizną, która zalegała na głębokości około 325-390 cm. Wszystko przykrywała warstwa gruzu ceglany z zaprawą wapienną o miąższości około 300 cm (gł. około 50-325 cm poniżej poziomu terenu). Z przedmiotów zabytkowych znaleziono m.in. fragmenty ceramiki naczyniowej, kafle, fajki, żelazne okucia, skoble, zawiasy, gwoździe, noże, szkło naczyniowe i okienne (ryc. 7:3).

Nieco inaczej przedstawia się sytuacja na południowym stoku Wzgórza Zamkowego, poza kamiennym fundamentem południowego muru obronnego (ryc. 6). Odkryto tutaj 3 poziomy śladów konstrukcji drewnianych. Wystąpiły one w trzech pasach, w odległości 15,5 i 1,3 m od zewnętrznej strony muru obronnego, i były ułożone równolegle. Zalegały na głębokości 120-180 cm poniżej poziomu terenu.

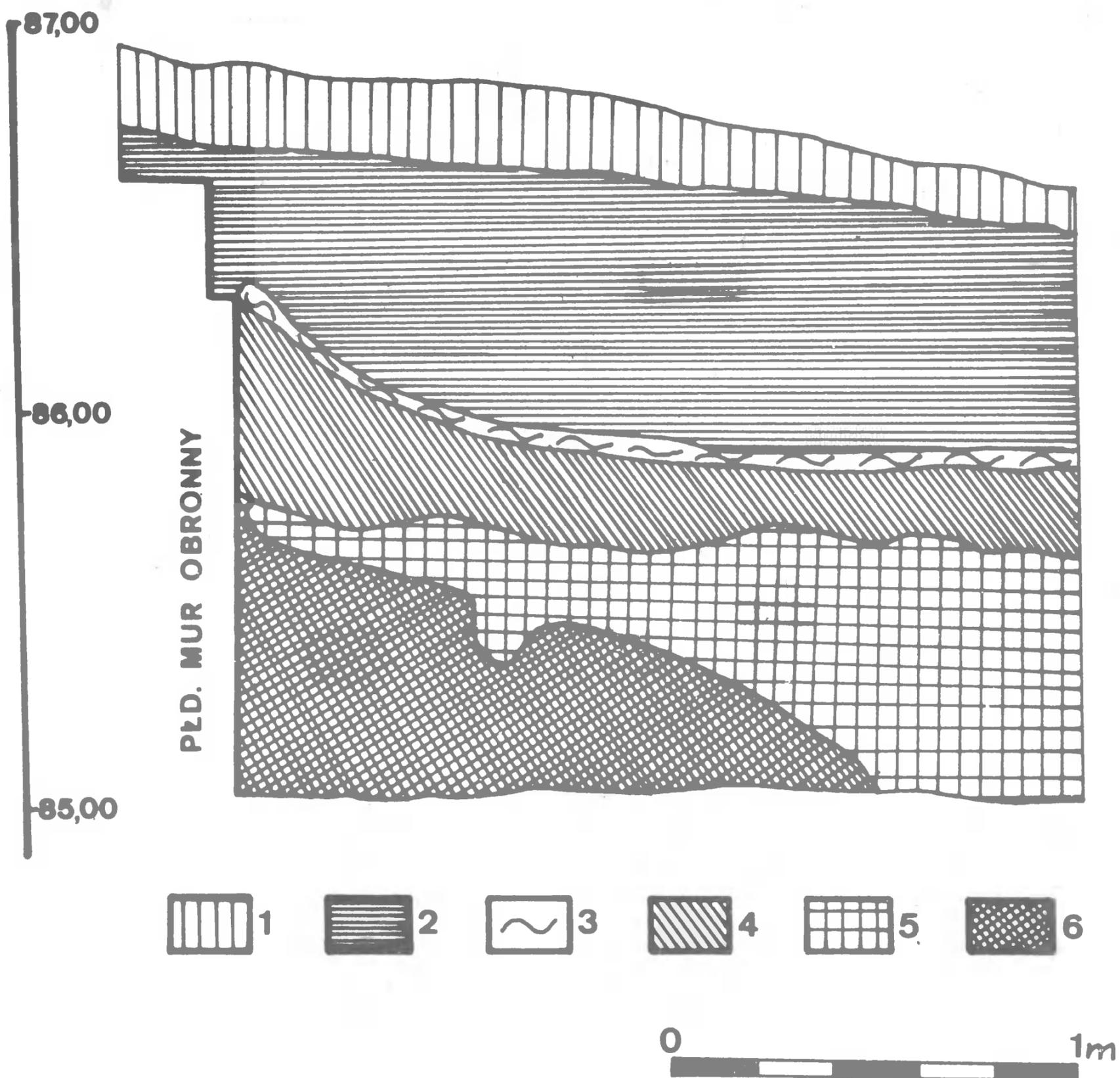

Ryc. 6. Kruszwica, stan. 2, gm. loco. Profil wschodniej ściany wykopu nr III, po zewnętrznej stronie południowego muru obronnego (1 - warstwa niwelacyjna; 2 - ciemnobrunatna ziemia ze spalenizną; 3 - spiaszczony gruz przemieszany z zaprawą wapienną; 4 - ciemnobrunatna ziemia ze spalenizną, gliną i piaskiem; 5 - jasnożółty piasek ze spalenizną, gliną i fragmentami drewna; 6 - ciemnobrunatna ziemia ze spalenizną). Rys. P. Pawlak

P o z i o m I - na tle jasnożółtego piasku z gliną wystąpiły ślady spalenizny, które ułożyły się w trzech pasach o szerokości 15-35 cm i miąższości 3-5 cm. Wchodziły we wschodni i południowy profil wykopu, a ich długość wynosiła od 40 do 190 cm.

P o z i o m II - to pozostałości drewna w postaci warstewek o miąższości 2,5 cm, położone głównie w pasie środkowym. Szerokość ich wynosiła od 3 do 5 cm, długość od 8 do 40 cm. Wchodziły w profil wschodni wykopu.

P o z i o m III - pozostałości drewna w postaci warstewek o miąższości 2,5 cm oraz smug spalenizny. Wystąpiły w pasie środkowym i narożniku wykopu wchodząc w profil wschodni i południowy. Szerokość ich wynosiła 5 cm, długość 5-60 cm.

Z poziomami drewna związany był wkop po słupie o średnicy 6 cm i głębokości 20 cm. W narożniku wykopu znajdowała się jama, także postłupowa, wypełniona ciemnobrunatną ziemią ze spalenizną i fragmentami polepy. Warstwa jasnożółtego piasku z gliną, w której wystąpiły omówione powyżej poziomy konstrukcji drewnianych, opadała po stoku w kierunku południowym. Wyróżnione wyżej poziomy ze śladami drewna świadczą prawdopodobnie o istnieniu w tym miejscu wału. Pod warstwą z zawartością drewna znajdowała się ciemnobrunatna ziemia ze spalenizną, której spąg wystąpił na głębokości około 180 cm; opadała ona w kierunku południowym i zawierała słabo czytelne (jedynie w profilu) ślady po drewnie o miąższości około 2 cm. Z kolei nad warstwą z drewnem wystąpił spiaszczony gruz ceglany z zaprawą wapienną o miąższości około 2-7 cm, który również opadał w kierunku południowym. Wyżej znajdowała się warstwa ciemnobrunatnej ziemi ze spalenizną, przemieszana z gliną. Jej strop wystąpił na głębokości około 85 cm, spąg natomiast na głębokości około 120 cm, opadała w kierunku południowym. Nad nią wystąpiła warstwa spiaszczonego gruzu z zaprawą wapienną o miąższości około 2-7 cm, opadając również w kierunku południowym. Spąg kolejnej warstwy, ciemnobrunatnej ziemi ze spalenizną, zalegał na głębokości około 80 cm, a jej miąższość wynosiła około 40 cm, także opadała łagodnie w kierunku południowym. Wszystkie opisane wyżej nawarstwienia kulturowe przykryte były warstwą destrukcyjną, powstałą na skutek zburzenia zamku w roku 1657, oraz warstwą niwelacyjną o miąższości około 20 cm.

W środkowej części piwnicy nr 2, w miejscu gdzie zlokalizowano palenisko (obiekt nr 1), założono sondaż o wymiarach 150 x 150 cm. Uchwycono występowanie trzech warstw kulturowych: na głębokości około 420-427 cm wystąpiła warstwa przepalanej czarnej ziemi z gliną i drobnym gruzem ceglany, bezpośrednio na niej zalegała cienka warstewka spalenizny z brunatną ziemią i gruzem, nad nią z kolei znajdowała się warstwa ciemnobrunatnej ziemi z gruzem ceglany i zaprawą wapienną. Zapewne nawarstwienia te związane są z istnieniem w tym miejscu murowanego paleniska lub pieca, który egzystował tutaj już najprawdopodobniej w 1 fazie istnienia zamku (połowa XIV w.- 1519 r.) lub został wykonany najpóźniej po pierwszym pożarze w 1519 r.

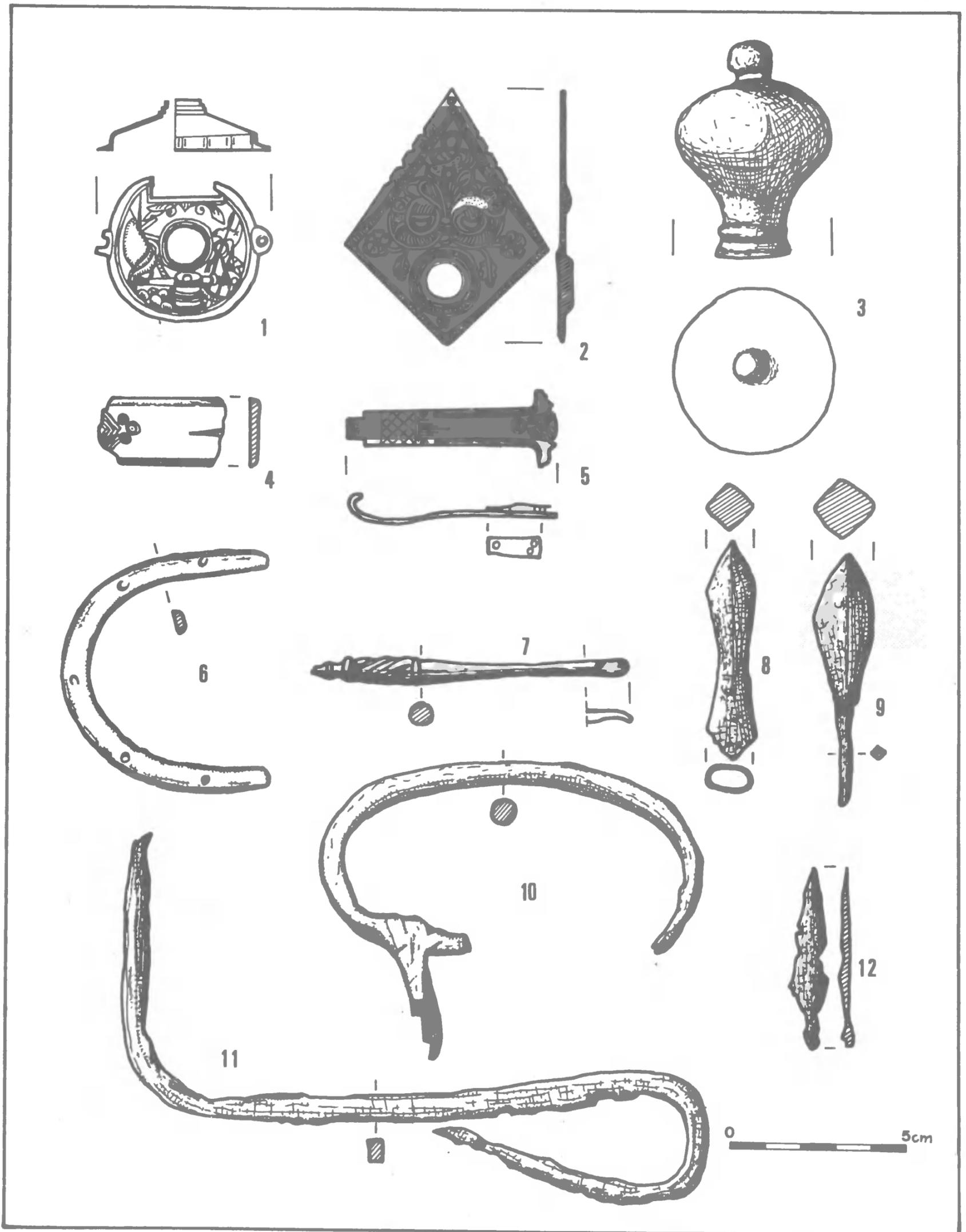

Ryc. 7. Kruszwica, stan. 2, gm. loco. Wybór przedmiotów zabytkowych z pomieszczeń odkrytej budowli zamkowej (wykop nr III i IV) (1 - fragment brązowej prochnownicy; 2 - brązowe okucie księgi; 3 - żelazna gałka; 4 - fragment brązowego okucia; 5 - brązowy zawias; 6 - żelazne okucie butów/obcasów; 7 - kościana łyżeczka kosmetyczna; 8-9 - żelazne groty bełtów kuszy; 10 - uchwyt żelazny; 11 - żelazny klucz hakowaty; 12 - żelazny grot strzały). Rys. P. Pawlak

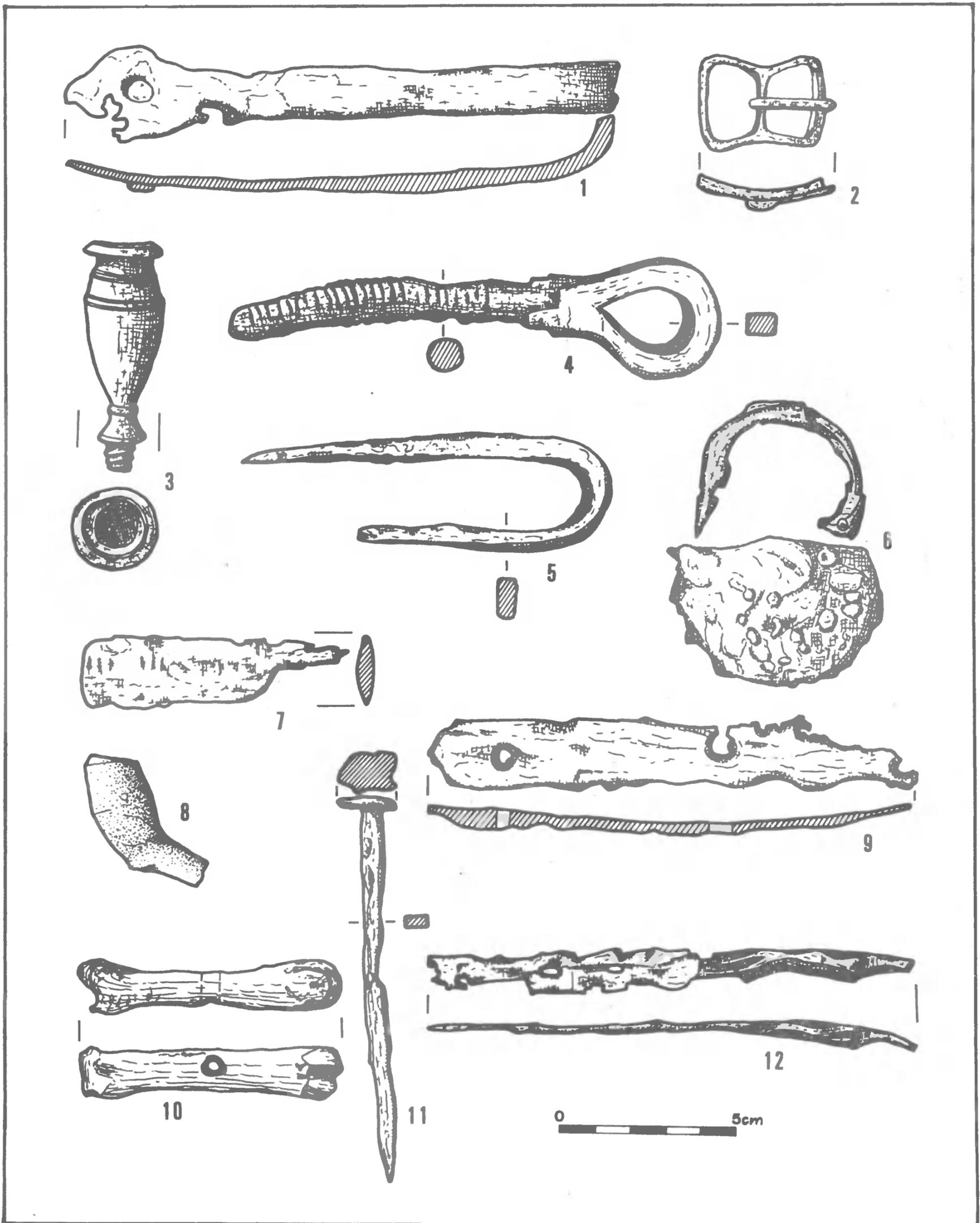

Ryc. 8 Kruszwica, stan 2, gm. loco. Wybór przedmiotów zabytkowych z pomieszczeń odkrytej budowli zamkowej (wykop nr III i IV) (1 - fragment żelaznego okucia; 2 - żelazna sprzączka; 3 - fragment brązowego świecznika; 4 - żelazny skobel gwintowany; 5 - żelazny skobel; 6 - żelazna kłódka; 7 - fragment żelaznego noża; 8 - napych glinianej fajki; 9 - fragment żelaznego okucia; 10 - kościana hetka; 11 - żelazny gwóźdź; 12 - fragment żelaznego okucia). Rys. P. Pawlak

#### Wykop IV

Wykop eksplorowano podobnymi metodami jak wykop III i eksplorację zakończono również na poziomie fundamentów budowli zamkowej. W trakcie prowadzenia badań odsłonięto m.in. dalszą część południowego muru obronnego zamku oraz fragment kamiennych fundamentów muru, który zamykał od wschodu pomieszczenie wschodnie.

#### Stratygrafia

Fragmenty kamiennych fundamentów zalegały w warstwie gruzowiska stropowego oraz w warstwie szarobrunatnej ziemi z fragmentami cegieł i zaprawy, która znajdowała się bezpośrednio pod gruzowiskiem stropowym. Szereg tych warstw występował na głębokości około 150 cm poniżej poziomu terenu. Niżej odsłonięto dwa poziomy sklepień. Pierwszy wystąpił na głębokości około 150-170 cm i stanowił prawdopodobnie sklepienie pierwszej kondygnacji odsłoniętej budowli zamkowej. Drugi pojawił się na głębokości około 200-220 cm i był prawdopodobnie sklepieniem piwnic. Warstwy sklepień wystąpiły w postaci gruzowiska. Poniżej sklepień wystąpiła warstwa ciemnoszarej ziemi ze spalenizną, w obrębie której odsłonięto ślady drewna z fragmentami polepy. Jeszcze niżej zanotowano pozostałości posadzki w postaci płytek ceramicznych. Bezpośrednio nad płytkami wystąpiły fragmenty spalonych belek drewnianych wraz z warstwą gliniastej ziemi z drobnym gruzem ceglany. Zarówno fragmenty płytek ceramicznych, jak i belek drewnianych to prawdopodobnie pozostałości po posadzce i sklepieniu pomieszczenia zamkowego, które znajdowało się tutaj w 2 fazie istnienia zamku (1519-1591 r.), a zniszczeniu uległo w czasie pożaru w 1591 r. Materiał zabytkowy wystąpił w postaci płytek ceramicznych, ceramiki naczyniowej, fajek, żelaznych haków, okuć, grotów bełtów kusz, zawiasów, gwoździ. Wystąpiły również fragmenty spalonego chleba, ziaren zbóż i roślin strączkowych (grochu).

Eksplorowano także część wykopu znajdującą się po południowej stronie muru obronnego. Układ stratygraficzny przedstawiał się podobnie jak w południowo-wschodnim narożniku wykopu nr III i stanowi ciąg dalszy tejże stratygrafii.

#### Charakterystyka obiektów nieruchomych

Odkryty fragment budynku zamkowego zajmował niemal całą powierzchnię obu wykopów (ryc. 3), prostopadle przylegając (od strony południowej) do odsłoniętego, kamiennego fundamentu muru obronnego zamku. Zachowała się tylko część piwniczna budowli zamkowej w postaci dwóch murów nośnych: wschodniego i zachodniego, 3 murów działowych: południowego, północnego i wschodniego oraz południowego muru obronnego. Mury nośne, fragment muru obronnego oraz północny i południowy mur działowy tworzyły korytarz,

piwnicę nr 1 i 2. Wschodni fragment muru nośnego, fragment muru obronnego oraz wschodni mur działowy tworzyły pomieszczenie wschodnie.

W s c h o d n i m u r n o ś n y - długość zachowanego fragmentu muru wynosiła 9,5 m, szerokość 1,5 m, zachowana wysokość około 2 m. Posadowiony został na kamiennym fundamencie, którego długość i szerokość odpowiadała długości i szerokości muru. Mur był ceglany, dwustronnie licowany, o układzie cegieł w tzw. wątku polskim. Wnętrze muru było zbudowane z cegieł kładzionych nieregularnie i wiązanych zaprawą wapienną. Po stronie wschodniej muru widoczne były odciski, przypuszczalnie po kolebkowym sklepieniu o trzech podobnych rozmiarami łukach. W lico zachodnie muru wpuszczone były opory kolebkowych sklepień piwnicznych. Od strony południowej, przy murze obronnym, mur rozszerzał się tworząc filar. Na wysokości piwnic, w murze, znajdowało się przejście połączone korytarzem z podobnym przejściem w zachodnim murze nośnym. Przejście znajdowało się około 5 m od muru obronnego i wyłożone było ceglaną posadzką. Nad posadzką, po obu stronach, znajdowały się pozostałości odrzwi zbudowanych z cegieł. Sklepienie w przejściu było kolebkowe. Na ścianie południowej przejścia, w górnej części, znajdowały się ryte ostrym narzędziem napisy, z których czytelna jest data 1591 (data drugiego pożaru zamku). Ponad przejściem, bliżej muru obronnego, od strony zachodniej, znajdowała się wnęka kominowa zamknięta od strony wschodniej ścianką. Dno wnęki opadało dwoma niskimi stopniami w kierunku zachodnim.

Z a c h o d n i m u r n o ś n y - konstrukcja muru identyczna jak muru wschodniego. W lico wschodnie muru wpuszczone były opory kolebkowych sklepień piwnicznych. Od strony południowej, przy murze obronnym, znajdował się filar. Na wysokości piwnic, w murze, usytuowane było przejście połączone korytarzem z podobnym przejściem w murze wschodnim. Przejście wyłożone było kamieniami i gruzem ceglanym wylanym zaprawą. Nad posadzką, po obu stronach, znajdowały się pozostałości odrzwi zbudowanych z cegieł. W odrzwiach, od strony południowej, znajdował się prostopadłościenny piaskowiec z tkwiącym w nim żelaznym czopem zawiasu drzwi. Obok czopu, równoległe do muru, wycięty był rowek. Narożniki przejścia, od strony zachodniej, były zaokrąglone. Sklepienie w przejściu kolebkowe.

P ó ł n o c n y i p o ł u d n i o w y m u r d z i a ł o w y - biegły w kierunku południowy zachód-północny wschód, długość ich wynosiła 5 m, szerokość 0,75 m, wysokość około 2 m. Wykonane zostały z cegieł w tzw. wątku polskim. Wraz z murami nośnymi tworzyły korytarz na wysokości przejść w murach nośnych, o szerokości około 1,5 m. Mury działowe nie były wiązane z murami nośnymi budynku, przylegały do nich tworząc szczelinę

wypełnioną zaprawą wapienną. Lica murów były otynkowane. Korytarz przykrywało niezachowane sklepienie kolebkowe oparte o mury działowe i wchodzące końcami w mury nośne budynku. Mniej więcej w połowie długości północnego muru działowego znajdowało się przejście do piwnicy nr 1.

**W s c h o d n i m u r d z i a ł o w y** - zachował się w postaci kamiennego fundamentu o długości około 2 m i szerokości około 1,5 m.

**P o ł u d n i o w y m u r o b r o n n y** - zachował się w postaci kamiennego fundamentu o długości około 20 m i szerokości 3 m, biegł w kierunku południowy zachód-północny wschód. Kamienie ułożone były warstwami i spojone zaprawą wapienną. Zachował się nierównomiernie, opadając schodami w kierunku zachodnim. W górnej partii fundamentu znajdowała się (z obu stron) odsadzka. Zewnętrzna strona muru pokryta była miejscami zaprawą, wewnętrzna licowana była kamieniami. Na górnej warstwie kamieni (od wewnątrz) znajdowała się warstwa silnie już zniszczonych cegieł.

### **III. Chronologia**

Chronologię odkrytej budowli zamkowej oraz eksplorowanych nawarstwień kulturowych oparto głównie na analizie materiału ruchomego i obiektów nieruchomych, w postaci odsłoniętych murów zamkowych.

Wyróżniono 3 fazy istnienia zamku:

**f a z a I** - od połowy XIV w. (ukończenie budowy zamku) do 1519 r. (pierwszy pożar zamku);

**f a z a II** - drugie dwudziestolecie XVI w. (pierwsza odbudowa zamku) do roku 1591 (drugi pożar zamku);

**f a z a III** - koniec XVI w. (druga odbudowa zamku) do roku 1657 (zburzenie zamku przez Szwedów).

### **IV. Zakończenie**

W wyniku przeprowadzonych badań wykopaliskowych na stan. 2 w Kruszwicy (Wzgórze Zamkowe, wykopy nr III i IV) odsłonięto fragmenty zamkowego budynku mieszkalnego, najprawdopodobniej jednokondygnacyjnego, jednotraktowego, z podpiwniczeniem, w postaci kamiennych fundamentów oraz ceglanych murów. Odkryty fragment budynku przylegał bezpośrednio do odsłoniętego również w trakcie tychże badań południowego muru obronnego zamku. Dane archeologiczno-architektoniczne potwierdzają początek powstania i budowy zamku w Kruszwicy około połowy XIV w. oraz odbudowy po pożarach w 1519 i 1591 r. (ostatnia data wyryta na wschodnim murze nośnym budowli). Najstarsze fragmenty budynku zamkowego pochodzą z fazy I (dotyczy to również odkrytego muru obronnego), najmłodsze z fazy III (po

drugim pożarze), kiedy to zamek uzyskuje nowe mury i prawdopodobnie nowe pomieszczenia mieszkalne. W roku 1657 zamek zostaje ostatecznie zniszczony.

Przeprowadzone badania archeologiczne dały możliwość poznania (pod względem architektonicznym) kolejnego zamku zbudowanego przez Kazimierza Wielkiego, tym razem istniejącego na północnych rubieżach ówczesnego państwa polskiego. Umożliwiły również wgląd, poprzez ruchomy materiał archeologiczny, w wyposażenie pomieszczeń mieszkalnych średniowiecznego i nowożytnego zamku polskiego<sup>9</sup>.

### Aus den archäologisch-architektonischen Untersuchungen des Schloßes in Kruszwica in den Jahren 1973-1982

#### Zusammenfassung

Infolge der in Jahren 1973-1982 durchgeführten Ausgrabungen an dem Schloßhügel in Kruszwica (Fst. 2, Grabungsschnitte III und IV) wurden Fragmente eines einstöckigen, Eingangswohngebäudes, mit Unterkellerung in Form von Steinfundamenten und Ziegelmauern freigelegt. Das freigelegte Gebäudefragment grenzt direkt an die südliche Schutzmauer des Schloßes an, die auch während dieser Ausgrabungen freigelegt wird. Die archäologisch-architektonischen Angaben bestätigen, daß das Schloß in Kruszwica gegen Mitte des XIV. Jh. entstand und gebaut und nach Bränden in Jahren 1519 und 1591 wiederaufgebaut wurde (dieses letzte Datum ist an der östlichen Tragmauer des Bauwerkes ausgegraben). Die ältesten Fragmente des Schloßgebäudes stammen aus der Mitte des XIV. Jh. bis 1519 (es gilt auch für die freigelegte Schutzmauer). Das nächste Datum ist das Jahr 1591 - zweiter Brand- und Wiederaufbau; in dieser Zeit erhielt das Schloß neue Mauer und wahrscheinlich neue Wohnräume. Im Jahre 1657 haben die Schweden das Schloß zerstört. Das untersuchte Objekt hat zahlreiche Befunde in Form von Keramikgegenständen (Gefäße, Kacheln, Dachziegel, Platten, Pfeifen), Glas-, Metall-, Stein-, Knochen- und Geweihwaren geliefert.

#### Abbildungen

Abb. 1. Lage der Fundstellen in Kruszwica (mit schwarzem Kreis wurde die Fst. 2 bezeichnet). Gez. P. Pawlak

Abb. 2. Kruszwica, Fst. 2, Gem. loco. Lageplan der Grabungsflächen Nr. III und IV unter Berücksichtigung der erhaltenen Schloßbauten (Turm mit Schutzmauerfragmenten) und der bei den Ausgrabungen freigelegten Schloßfragmenten. Gez. P. Pawlak

---

<sup>9</sup> P. Pawlak, Wyposażenie pomieszczeń mieszkalnych zamku kruszwickiego na podstawie źródeł archeologicznych (stan. 2, wykopy III i IV), Poznań 1990 (mps pracy magisterskiej w Instytucie Prahistorii UAM w Poznaniu). Pragnę podziękować drowi W. Dzieduszyckiemu z Instytutu Archeologii i Etnologii PAN-Oddział poznański za udostępnienie materiałów.

Abb. 3. Kruszwica, Fst. 2, Gem. loco. Grundriß der Grabungsflächen Nr. III und IV mit freigelegten Schloßbaufragmenten (1 - westliche Tragmauer; 2 - östliche Tragmauer; 3 - nördliche Trennmauer; 4 - südliche Trennmauer; 5 - östliche Trennmauer; 6 - Gang; 7 - Keller Nr. 1; 8 - Keller Nr. 2; 9 - östlicher Raum). Gez. P. Pawlak

Abb. 4. Kruszwica, Fst. 2, Gem. loco. Östliches Gangprofil (Grabungsfläche Nr. III) (1 - dunkelbrauner Boden mit Ziegelschutt, Kalkmörtel und Brandresten; 2 - hellgelber Lehm; 3 - dunkelbrauner Boden mit Ziegelschutt; Kalkmörtel mit Ziegelschutt und Asche; 5 - dunkelbrauner Erdboden mit Sand und Brandresten; 6 - dunkelgelber Lehm mit Brandresten; 7 - dunkelbrauner Erdboden mit Ziegelschutt und Brandresten; 8 - schwarzer Boden mit Brandresten). Gez. K. Szamałek, nachgez. P. Pawlak

Abb. 5. Kruszwica, Fst. 2, Gem. loco. Profil der westlichen Wand der Grabungsfläche Nr. III (1 - Nivellierschicht; 2 - Ziegelschutt mit Kalkmörtel; 3 - dunkelbrauner Boden mit Ziegelschutt, Kalkmörtel und Brandresten; 4 - gelber Sand; 5 - dunkelbrauner Boden mit Ziegelschutt und Brandresten; 6 - gelber Lehm). Gez. K. Szamałek, nachgez. P. Pawlak

Abb. 6. Kruszwica, Fst. 2, Gem. loco. Profil der östlichen Wand der Grabungsfläche Nr. III, Außenseite der südlichen Schutzmauer (1 - Nivellierschicht; 2 - dunkelbrauner Boden mit Brandresten; 3 - versandter Schutt untermengt mit Kalkmörtel; 4 - dunkelbrauner Boden mit Brandresten, Lehm und Sand; 5 - hellgelber Sand mit Brandresten, Lehm und Holzfragmenten; 6 - dunkelbrauner Boden mit Brandresten). Gez. K. Szamałek, nachgez. P. Pawlak

Abb. 7. Kruszwica, Fst. 2, Gem. loco. Fundenauswahl aus den Räumen des freigelegten Schloßbauwerkes (Grabungsfläche Nr. III und IV) (1 - Fragment des Bronzepulverhorns; 2 - Buchbronzebeschlag; 3 - eiserne Kugel; 4 - Bronzebeschlagfragmente; 5 - Bronzescharnier; 6 - eiserner Schuh/Absatzbeschlag; 7 - kosmetischer Knochenlöffel; 8-9 - eiserne Armbrustspitzen; 10 - eiserner Griff; 11 - eiserner Hakenschlüssel; 12 - eiserne Pfeilspitze). Gez. P. Pawlak

Abb. 8. Kruszwica, Fst. 2, Gem. loco. Fundenauswahl aus den Räumen des freigelegten Schloßbauwerkes (Grabungsfläche Nr. III und IV) (1 - eiserner Beschlagfragment; 2 - Eisenschnalle; 3 - Fragmente eines Bronzeleuchters; 4 - eiserne Gewindekrampe; 5 - eiserne Krampe 6 - Eisenhängeschloß; 7 - Eisenmesserteil; 8 - Kopf einer Tonpfeife; 9 - Fragment eines Eisenbeschlages; 10 - Knochenknopf; 11 - Eisennagel; 12 - Fragment eines Eisenbeschlages). Gez. P. Pawlak

Adres autora:

mgr Piotr Pawlak  
Instytut Historii UAM  
Ekspedycja Archeologiczna "Novae"  
ul. Św. Marcin 78  
61-809 Poznań

II, Poznań 1993  
233-237

JAROSŁAW LEWCZUK

NOWOŻYTNY, POŁOWY OBIEKT FORTYFIKACYJNY  
W SZYDŁOWIE, GM. CYBINKA, WOJ.  
ZIELONOGÓRSKIE, STAN. 2 (AZP 59-07/29)

W ciągu dwu sezonów archeologicznych - 1991 i 1992 - przeprowadzono (Muzeum Archeologiczne Środkowego Nadodrza w Zielonej Górze) szczegółową inspekcję terenową doliny Odry na odcinku między wsiami Rapice i Krzesin, gm. Cybinka, woj. zielonogórskie, na północnym brzegu rzeki, a wsiami Kosarzyn i Łomy, gm. Gubin, woj. zielonogórskie, na brzegu południowym. Miała ona na celu bliższą lokalizację znanych z literatury grodzisk w Szydłowie<sup>1</sup> i Łomach<sup>2</sup>. Zakładanych celów nie osiągnięto, podobnie, jak i w trakcie przeprowadzonych na tym terenie, w latach 1980 i 1981 badaniach powierzchniowych metodą Archeologicznego Zdjęcia Polski (AZP). Należy uznać za wysoce prawdopodobne, że grodziska te zostały całkowicie zniszczone już w przeszłości, być może w trakcie regulacji koryta Odry w XVIII-XIX w. Natomiast w dniu 25.05.1992 r. odkryto (mgr mgr J. Lewczuk i S. Kałagate z ww. muzeum) na północnym brzegu Odry wał ziemny złożony z 12 usytuowanych względem siebie pod różnym kątem odcinków o łącznej długości około 1000 m.

Obiekt (ryc. 1) położony jest w zakolu rzeki, na podmokłych łąkach, około 1000 m na północ od ujścia Nysy Łużyckiej do Odry, 1500 m na południe od wsi Krzesin, około 800 m na północ od ruin nieistniejącej już wsi Szydłów. Jest to umocnienie otwarte typu "korona"<sup>3</sup>, opierające się zachodnim końcem o Odrę (obecnie wał przeciwpowodziowy), a wschodnim końcem o pagórek i mokradła

---

<sup>1</sup> H. Jentsch, Vorgeschichtliches aus dem Kreise Guben, Zeitschrift für Ethnologie, 15, 1883, s. 54.

<sup>2</sup> R. Behla, Niederlausitzer Mitteilungen, t. 1, Guben 1885, s. 19.

<sup>3</sup> P. Meduna, Morphology of field fortifications of the 17th-19th centuries, (w:), Studies in Postmediaeval Archaeology, Praha 1990, s. 76.

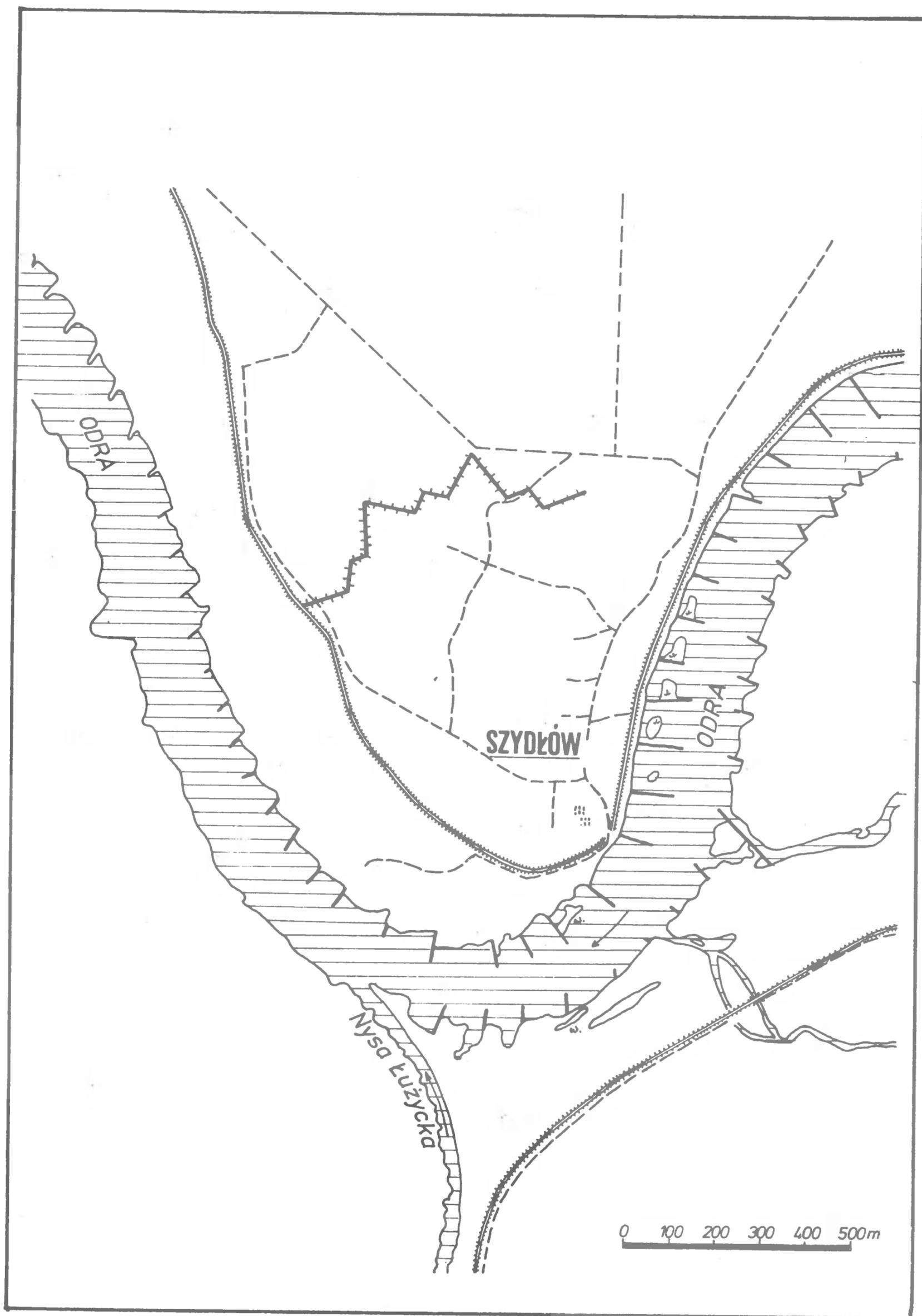

Ryc. 1. Szydłów, stan. 2, gm. Cybinka. Lokalizacja nowożytnego, polowego obiektu fortyfikacyjnego. Rys. J. Lewczuk

w sąsiedztwie obecnego koryta rzeki. Zasadniczym elementem osłony fortyfikacyjnej jest wał ziemny, gliniany, bez płaszcza kamiennego, w przekroju trapezowaty. Szerokość wału u podstawy wynosi od 15-20 m (w części zachodniej) do 9-10 m (w części centralnej i wschodniej założenia). Szerokość korony wału waha się od 1-1,5 do 2 m; wysokość od 1-1,5 do 2 m. Całość porośnięta jest krzakami i 200-250-letnimi dębami. Ramiona wału tworzy 5 par "skrzydeł" w kształcie odwróconej litery "V", zwanych redanami<sup>4</sup>. Flankują je dwa pojedyncze nasypy na wschodnim i zachodnim krańcu założenia. Redan centralny, najmniejszy, ma boki o długości około 50 m. Dwa flankujące go redany boczne mają długość boku około 120 m każdy. Dwa redany wysunięte najbardziej na zewnątrz mają boki o różnej długości: redan wschodni o długości około 50 m każdy, zachodni natomiast odpowiednio 40 i 70 m. Pojedyncze flanki mają długość około 100 m każda. W sumie założenie to ma długość całkowitą około 1000 m, a w linii prostej, u podstawy, około 700 m. Tak usypany wał ziemny chroni tereny położone na południe od niego, od wschodu, południa i zachodu ograniczone łukiem Odry, o powierzchni około 40 ha.

Jest to już trzecie podobnego rodzaju założenie obronne doby nowożytnej, zewidencjonowane w ciągu ostatnich 3 lat w dolinie Odry na terenie woj. zielonogórskiego. Pierwszy był obóz wojskowy w Stanach, gm. Nowa Sól<sup>5</sup> z czasów wojny trzydziestoletniej (1618-1648), związany ze szwedzką przeprawą przez Odrę usytuowaną w tym rejonie<sup>6</sup>. Obiekt drugi, to podobnego typu obóz w Sarbii, gm. Krosno Odrzańskie<sup>7</sup>. Brak jest podstaw do jego bardziej dokładnego datowania.

Obiekt niniejszy również nie dostarczył żadnych danych pozwalających na precyzyjne określenie chronologii. Jedynie na zasadzie analogii formalnych możemy go próbować łączyć z okresem XVII-XVIII w. Czasy wojny siedmioletniej (1756-1763) są najmniej prawdopodobne. Źródła pisane nie notują żadnych poważnych działań w tym rejonie<sup>8</sup>. Dla okresu wojen śląskich

---

<sup>4</sup> P. Meduna, op. cit., s. 76.

<sup>5</sup> J. Lewczuk, Wojskowy obóz warowny w Stanach, gm. Nowa Sól, woj. zielonogórskie, Śląskie Sprawozdania Archeologiczne, 33, 1992, s. 231-233.

<sup>6</sup> Informacja ustna dra S. Możdziocha z Instytutu Archeologii i Etnologii PAN - Oddział we Wrocławiu, który notatkę na ten temat znalazł, penetrując zasoby Wojewódzkiego Archiwum Państwowego w Starym Kisielinie k. Zielonej Góry.

<sup>7</sup> J. Lewczuk, Wojskowy obóz warowny w Sarbii, gm. Krosno Odrzańskie, woj. zielonogórskie, Śląskie Sprawozdania Archeologiczne, 34, 1993 (w druku).

<sup>8</sup> R. Majewski, Ogólny przebieg działań militarnych w czasie wojny siedmioletniej (1756-1763), Rocznik Lubuski, 16, 1992, s. 207-218.

(1740-1745) jest to teren zbyt peryferyjny w stosunku do właściwego teatru działań wojennych. Wobec powyższego założenie to należy łączyć najprawdopodobniej z czasami wojny trzydziestoletniej. Budowa tego typu fortyfikacji ziemnych w Europie rozwinęła się znacznie w okresie wojny wyzwoleniczej stanów niderlandzkich z Hiszpanią (1568-1648). Wynikało to z nowej roli piechoty, uzbrojonej w muszkiety, oraz nowej artylerii, dla której istniejące dotąd fortyfikacje murowane nie stanowiły żadnej przeszkody<sup>9</sup>.

Tak więc obiekt z Szydłowa przypadałby na koniec omawianego okresu w historii rozwoju polowej inżynierii wojskowej w Europie. Podobne polowe założenia obronne (niepublikowane) znane mi są z autopsji z okolic Żar, gdzie łączy się je z działaniami prowadzonymi przez armie A. Wallensteina w okresie wojny trzydziestoletniej.

### Neuzeitiges Feldbefestigungsobjekt in Szydłów, Gem. Cybinka, Woiwodschaft Zielona Góra, Fundstelle 2

#### Zusammenfassung

Das Objekt (Abb. 1) liegt im Oderbogen, auf Sumpfwiesen, ca. 1000 m nördlich von der Mündung der Nysa Łużycka in die Oder, 1500 m südlich vom Dorf Krzesiny, ca. 800 nördlich von Ruinen des nicht mehr bestehenden Dorfes Szydłów. Es ist eine offene Befestigung vom Typ "Krone". Das Hauptelement des Befestigungsschutzes ist ein Erdwall aus Lehm, ohne Steinmantel, mit trapezförmigem Querschnitt. Die Wallbreite beträgt bei der Basis von 15-20 m (im westlichen Teil) bis 9-10m (im Zentral- und Ostteil der Anlage). Die Wallkronenbreite schwankt zwischen 1-1,5 m bis 2m; Breite von 1-1,5m bis 2m. Die Wallarme bilden 5 Paar "Flügel" in Form des umgekehrten Buchstaben "V". Sie werden mit zwei einzelnen Dämmen am östlichen und westlichen Anlagenende versehen. Dieses Objekt hat keine Funde gegeben, die eine präzise Chronologiebestimmung ermöglichen. Nur auf Basis von formalen Analogien können wir versuchen, es mit der Zeit vom XVII.-XVIII. Jh., wahrscheinlich mit der Zeit des Dreißigjährigen Krieges (1618-1648) zu verbinden.

---

<sup>9</sup> J. Teodorczyk, *Wojskowość w Europie w drugiej połowie XVI wieku*, (w:) J. Sikorski, *Zarys dziejów wojskowości polskiej do roku 1864*, t. 1, Warszawa 1965, s. 359-365.

Abbildungen

Abb. 1. Szydłów, Fst. 2, Gem. Cybinka. Lage eines neuzeitigen Feldbefestigungsobjektes.  
Gez. J. Lewczuk

Adres autora:

mgr Jarosław Lewczuk  
Muzeum Archeologiczne Środkowego Nadodrza  
ul. Długa 27  
66-008 Świdnica k. Zielonej Góry



II, Poznań 1993  
239-246

## II. ZNALEZISKA

MACIEJ KACZMAREK

### FIBULA TYPU "CERTOSA" Z CZACZA, GM. ŚMIGIEL, WOJ. LESZCZYŃSKIE

W zbiorach Muzeum Archeologicznego w Poznaniu znajduje się część - zapewne większa - przedwojennej kolekcji zabytków pradziejowych i wczesno-średniowiecznych hr. Jana Żółtowskiego z Czacza, umieszczonej tutaj w latach 1940-1941 przez hitlerowców<sup>1</sup>. Składają się nań między innymi dość liczne, luźne materiały z cmentarzysk ludności kultury łużyckiej i przeworskiej (stan. 1) z Czacza oraz kilka przedmiotów brązowych z cmentarzyska (?) ludności kultury pomorskiej z tejże miejscowości<sup>2</sup>; również stamtąd pochodzą drobne znaleziska neolityczne i wczesnośredniowieczne. Większość zabytków z owej kolekcji była eksponowana w 1927 r. na wystawie w Dziale Przedhistorycznym Muzeum Wielkopolskiego w Poznaniu<sup>3</sup>.

Istnienie cmentarzyska ludności kultury pomorskiej w Czaczu jest, jak dotąd, potwierdzone źródłowo tylko 5 zabytkami brązowymi<sup>4</sup>. Są to:

1. kabłąk dwudzielnej zapinki brązowej; szeroki, o zarysie półkolistym, w przekroju daszkowaty, zdobiony 4 wzdłużnie biegnącymi liniami (2 podkre-

---

<sup>1</sup> F. Maciejewski, Wykaz nabytków Muzeum Archeologicznego w Poznaniu w latach 1940-1942, *Fontes Archaeologici Posnanienses*, 11, 1960, s. 204, 206, 208.

<sup>2</sup> Por. T. Malinowski, *Katalog cmentarzysk ludności kultury łużyckiej*, t. 1, Warszawa 1961, s. 84; B. Kostrzewski, *Cmentarzyska z okresu rzymskiego w Czaczu i w Kokorzynie w pow. kościańskim i w Pięckowie w pow. średzkim*, *Fontes Archaeologici Posnanienses*, 6, 1955, s. 65n.

<sup>3</sup> J. Kostrzewski, *Katalog wystawy zabytków przedhistorycznych ze zbiorów prywatnych urządzonej w Dziale Przedhistorycznym Muzeum Wielkopolskiego*, Poznań 1927, s. 43-50.

<sup>4</sup> Większa liczba znalezisk łączonych z tym cmentarzyskiem pochodzi z cmentarzyska kultury łużyckiej - por. F. Maciejewski, op. cit., s. 206.

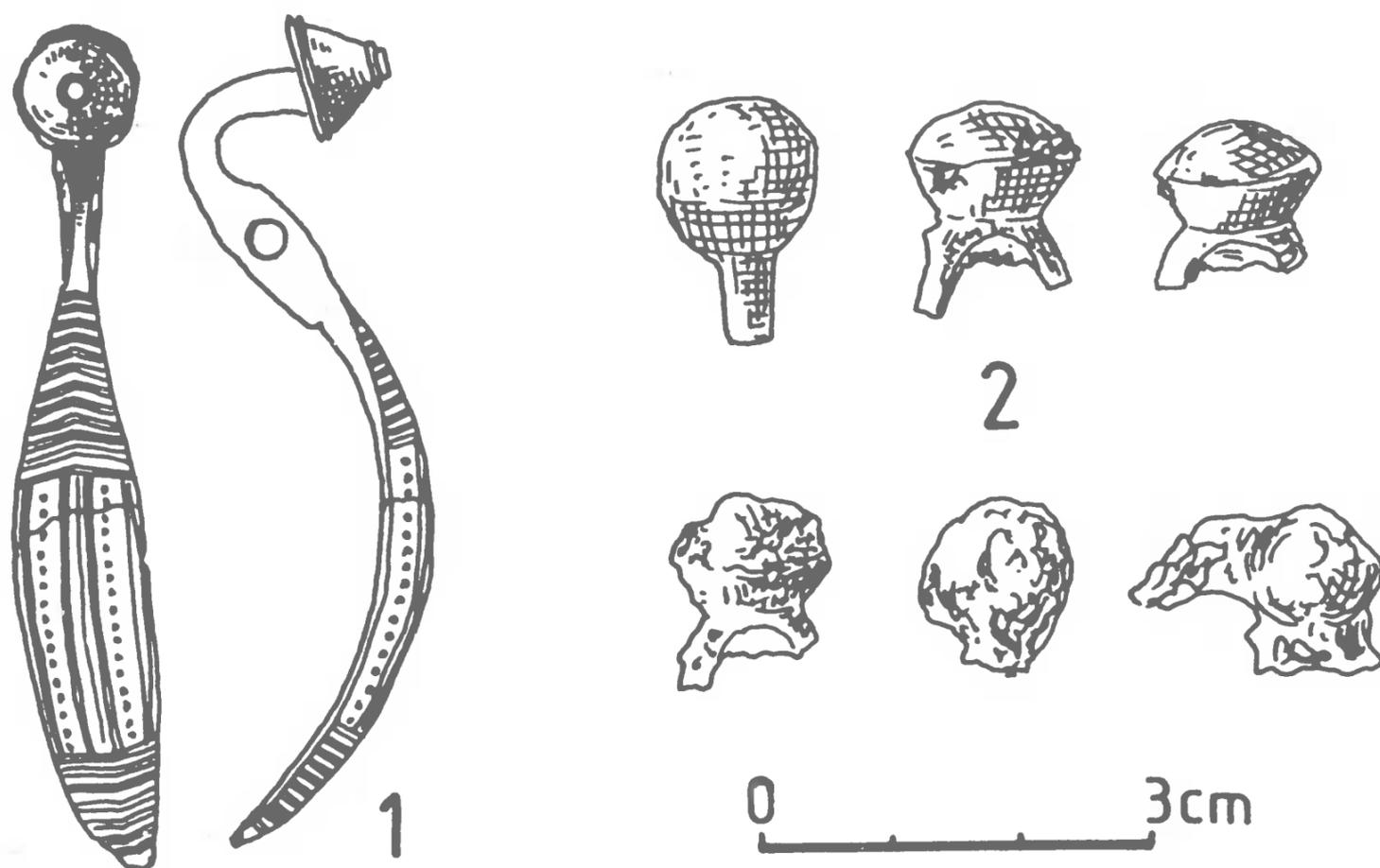

Ryc. 1. Czacz, gm. Śmigiel. Zabytki z cmentarzyska ludności kultury pomorskiej (1 - zapinka brązowa; 2 - wisiorki gruszkowate z brązu). Rys. M. Gorączniak

ślają zarys żeberka na środku) oraz umieszczonymi pomiędzy nimi 2 rzędami punktowań; obie nasady kabłąka zdobią poprzeczne żłobki; główka zakończona ozdobnym stożkowym guzkiem; nóżka zniszczona (nr inw. 1940:76, nr kat. 1940:1891) (ryc. 1:1);

2. 5 wisiorków gruszkowatych z brązu, częściowo nadtopionych w ogniu (nr inw. 1940:76, nr kat. 1940:1892) (ryc. 1:2).

- Mimo, że przedstawiony inwentarz ma charakter wycinkowy, jednak stosunkowo duża wartość źródłowa samej fibuli uzasadnia celowość włączenia go do obiegu informacji naukowej.

Zapinka z Czacza reprezentuje grupę fibul o konstrukcji późnohalsztackiej, które dość niefortunnie w polskiej literaturze przedmiotu - za J. Kostrzewskim - zalicza się do typu Certosa. Konsekwencją tego było włączenie do zapinek certoskich zarówno ich lokalnych naśladownictw, spotykanych w inwentarzach kultury łużyckiej i pomorskiej (takim jest również egzemplarz z Czacza), jak

i fibul z ozdobną nóżką ("Fusszierfibeln")<sup>5</sup>. Zasadność tak jednorodnej klasyfikacji wszystkich późnohalsztackich fibul z ziem polskich kwestionowano już wielokrotnie, ostatnio zaś pojawiły się konkretne propozycje zmian w tym zakresie<sup>6</sup>. W rzeczywistości bowiem mamy tutaj do czynienia z co najmniej trzema odrębnymi typami fibul, powstałymi, jak się wydaje, na podłożu tych samych wzorców kulturowych, o dużych podobieństwach morfologicznych i zbliżonym czasokresie występowania<sup>7</sup>. Szczęólnego znaczenia nabiera więc kwestia odróżniania ewentualnych "importów" od potencjalnej wytwórczości miejscowej. Fakt ów skłania do pobieżnego choćby przyjrzenia się temu problemowi.

Występujące w dorzeczu Odry i Wisły u schyłku okresu halsztackiego i w początkach starszego okresu przedrzymskiego dwudzielne zapinki z kuszowatą cięciwą, określane dotychczas jako typ Certosa, różnią się w sposób zasadniczy od "właściwych" okazów tego typu, pojawiających się pod koniec VI w. p.n.e. w kulturze Este<sup>8</sup>. Te ostatnie charakteryzuje bowiem jednodzielna konstrukcja, asymetryczna, zazwyczaj dwuzwojowa sprężynka oraz łukowaty kabłąk zakończony płaskokulistym guzkiem na nóżce<sup>9</sup>. W V w. p.n.e. występują one powszechnie także poza północną Italią w prowincjach zachodnio i wschodnioalpejskich, rzadziej na północ od Dunaju<sup>10</sup>. Spośród około 50 znanych z ziem polskich zapinek klasyfikowanych dotąd jako typ Certosa, do "właściwych" fibul certoskich z dużym prawdopodobieństwem zaliczyć można

---

<sup>5</sup> J. Kostrzewski, Wielkopolska w czasach przedhistorycznych, Poznań 1923, s. 137-138, 141, 142 oraz ryc. 471, 488; tenże, Les fibules du type de la Certosa en Pologne, (w:) Spomenica u počasti prof. dr Gorjanovič-Kramberger, Zagreb 1925/26, s. 512-518; tenże, Wielkopolska w czasach przedhistorycznych, Poznań 1955, s. 153-155, 172, 173 oraz ryc. 439, 441, 496; Z. Woźniak, Chronologia młodszej fazy kultury pomorskiej w świetle importów i naśladownictw zabytków pochodzenia południowego, (w:) Problemy kultury pomorskiej, Koszalin 1979, s. 136-137.

<sup>6</sup> M. Primas, Zur Verbreitung und Zeitstellung der Certosafibeln, Jahrbuch des Römisch-Germanischen Zentralmuseums Mainz, 14, 1967, s. 99 przypis 4; Z. Woźniak, op. cit., s. 136n.; M. Gedl, Die Hallstatteinflüsse auf den polnischen Gebieten in der Früheisenzeit, Warszawa 1991, s. 75-76.

<sup>7</sup> Por. Z. Woźniak, op. cit., s. 147 ryc. 3

<sup>8</sup> J. Kostrzewski, Wielkopolska..., 1923, s. 137-138; tenże, Wielkopolska..., 1955, s. 153-155; Z. Woźniak, op. cit., s. 138, 142; M. Gedl, op. cit., s. 75n.

<sup>9</sup> R. Beltz, Die bronze- und hallstattzeitliche Fibeln, Zeitschrift für Ethnologie, 45, 1913, s. 695-696; L. J. Łuka, Importy italskie i wschodnioalpejskie oraz ich naśladownictwa na obszarze kultury "łużyckiej" okresu halsztackiego w Polsce, Slavia Antiqua, 6, 1959, s. 28; M. Primas, op. cit., s. 99-100; B. Teržan, Certoška fibula, Arheološki Vestnik, 27, 1977, s. 318; Z. Woźniak, op. cit., s. 138 przypis 34; M. Gedl, op. cit., s. 75.

<sup>10</sup> M. Primas, op. cit., s. 118-133.

tylko 2 okazy łączone z kulturą łużycką: z Karczyna, woj. Wrocław<sup>11</sup> i Nadziejewa, woj. Poznań<sup>12</sup>. Wśród pozostałych, o dwudzielnej konstrukcji i zaopatrzonych w kuszowatą cięciwę sprężynki, można wydzielić dwa typy o nieco odmiennych chronologii. Starsze formy proponuje się połączyć w ramach tzw. typu Wojszyce, charakterystycznego głównie dla stanowisk kultury łużyckiej ze środkowego Śląska, południowej Wielkopolski i zachodniej części środkowej Polski<sup>13</sup>. Typ Wojszyce grupowałyby zatem starszą część dwudzielnych, kuszowatych fibul naśladowujących italskie zapinki typu Certosa. Kuszowatą konstrukcją cięciwy, stanowiącą tutaj główne kryterium różnicujące, spotyka się także u zapinek zaliczanych do typu Certosa na terenach wschodnioalpejskich (typ XIII oraz sporadycznie typy I, II, VI i X wg B. Terżana<sup>14</sup>) w okresie HaD<sub>2</sub>-LtA (V w. p.n.e.-1 połowa IV w. p.n.e.). Na tej podstawie J. Kostrzewski zakładał, iż ów detal konstrukcyjny został przeniesiony na grunt "łużycki" właśnie z terenów wschodnioalpejskich<sup>15</sup>. Z. Woźniak uważa natomiast, że lokalne naśladownictwa zapinek typu Certosa z kuszowatą cięciwą stanowią "swoiste skrzyżowanie fibul certoskich i fibul z ozdobną nóżką"<sup>16</sup>. Niemniej jednak problem genezy omawianych tutaj zapinek należy uznać nadal za otwarty. Chronologię występowania fibul typu Wojszyce przyjmuje się obecnie na schyłkowy odcinek HaD i początek starszego okresu przedrzymskiego<sup>17</sup>.

Drugi, młodszy typ - reprezentowany także przez okaz z Czacza - tworzą fibule charakteryzujące się obecnością ozdobnego guzka przy główce, analogicznego jak na końcu nóżki, co nadaje całej formie symetrii. Zwykle też, choć nie zawsze, kabłąki tych fibul są szerokie i zdobione grupami ukośnych linii. Przegląd 10 okazów, jakimi obecnie dysponujemy, zdaje się zaprzeczać istnieniu ścisłej jednorodności morfologicznej; dotyczy to szczególnie budowy kabłąka i guzka przy główce. Płaski, szeroki kabłąk, jaki mają m.in. zapinki z Czacza, Wróblewa, woj. Piła<sup>18</sup>, Lubasza, woj. Piła<sup>19</sup> czy Łęczycy, woj.

<sup>11</sup>O. Mertins, *Wegweiser durch die Urgeschichte Schlesiens*, Breslau 1906, ryc. 206.

<sup>12</sup>J. N. Sadowski, *Wykaz zabytków przedhistorycznych na ziemiach polskich*, Kraków, 1877, tab. 5:6-8.

<sup>13</sup>M. Gedl, op. cit., s. 76-78 oraz ryc. 41:7-8; 43:7-8.

<sup>14</sup>B. Terżan, op. cit., s. 338-339 oraz ryc. 5.

<sup>15</sup>J. Kostrzewski, *Wielkopolska...*, 1923, s. 138.

<sup>16</sup>Z. Woźniak, op. cit., s. 139.

<sup>17</sup>Z. Woźniak, op. cit., s. 142; M. Gedl, op. cit., s. 78.

<sup>18</sup>J. Kostrzewski, *Les fibules...*, s. 515 ryc. 5.

<sup>19</sup>J. Kostrzewski, *Les fibules...*, s. 514 tab. 16:2.

Poznań<sup>20</sup> odróżnia je zasadniczo od okazów z Chłapowa, woj. Poznań<sup>21</sup> i Wymysłowa, woj. Leszno<sup>22</sup>, u których jest on drucikowaty i kolisty, bądź graniasty w przekroju. W ukształtowaniu guzka zaobserwować można dwie formy: dwusegmentową (dwie spłaszczone kulki) oraz bardziej ozdobną, stożkową. W kilku przypadkach stan zachowania omawianych ozdób uniemożliwia właściwe odczytanie tych detali.

Jak dotąd, zapinki z ozdobnym guzkiem przy główce znane są wyłącznie z ziem polskich, ze stanowisk kultury pomorskiej<sup>23</sup>. Nie licząc jednego stanowiska z Pomorza, obserwujemy wyraźne zawężenie zasięgu ich występowania do granic Wielkopolski (ryc. 2).

Dokładniejsze datowanie omawianych zapinek napotyka przy obecnym stanie badań na istotne trudności spowodowane głównie ich nikłą liczebnością, brakiem zazwyczaj szerszego kontekstu źródłowego (znaleziska pojedyncze), względnie współwystępowaniem z formami o słabych walorach chronologicznych. Koniecznością staje się więc porównanie formalne ze środkowoeuropejskimi trendami stylistycznymi istniejącymi na przełomie okresu halsztackiego i lateńskiego. Zdaniem Z. Woźniaka pojawienie się symetrycznego guza mocowanego przy główkach zapinek można traktować jako przejmowanie i lokalne adaptowanie pewnych wzorców pochodzących z najwcześniejszego horyzontu kultury lateńskiej (LtA), w którym zazwyczaj ten był szeroko rozpowszechniony, szczególnie u fibul z ptasią główką<sup>24</sup>. A zatem, dwudzielne, kuszowate zapinki z ozdobnym guzkiem przy główce z ziem polskich należałoby datować na czasy odpowiadające okresowi lateńskiemu A (2 połowa V-IV w. p.n.e.), które w dorzeczu Odry i Wisły synchronizować można z początkami starszego okresu przedrzymskiego<sup>25</sup>. Warto przy tym nadmienić, że

<sup>20</sup>J. Kostrzewski, *Les fibules...*, s. 515 ryc.4.

<sup>21</sup>J. Górecki, *Cmentarzisko ludności kultury wschodnio-pomorskiej w Chłapowie, gm. Dominowo, woj. poznańskie*, *Studia Lednickie*, 2, 1991, s. 179 ryc. 10:2.

<sup>22</sup>L. J. Łuka, *Nowe cmentarzyska kultury pomorskiej w Wielkopolsce*, *Fontes Archaeologici Posnanienses*, 8-9, 1958 (1957-1958), s. 169 oraz ryc. 10:4; tenże, *Groby kultury pomorskiej z Wymysłowa w powiecie gostyńskim*, *Z Otchłani Wieków*, 17, 1948, s. 110 oraz ryc. 12.

<sup>23</sup>J. Kostrzewski, *Wielkopolska...*, 1923, s. 141 oraz s. 290 przypis 587; J. Rosen-Przeworska, *Zabytki okresu wczesnolateńskiego na ziemiach Polski*, *Światowit*, 18, 1947, s. 56-58; Z. Woźniak, *op. cit.*, s. 142; tenże, *Zu Datierungsfragen des Endes der Lausitzer Kultur*, (w:) *Beiträge zur Ur- und Frühgeschichte*, t. 1, Berlin 1981, s. 597.

<sup>24</sup>Z. Woźniak, *Chronologia...*, s. 142-143 przypis 59; tenże, *Zu Datierungsfragen...*, s. 598.

<sup>25</sup>Z. Woźniak, *Chronologia...*, s. 143; tenże, *Zu Datierungsfragen...*, s. 598.

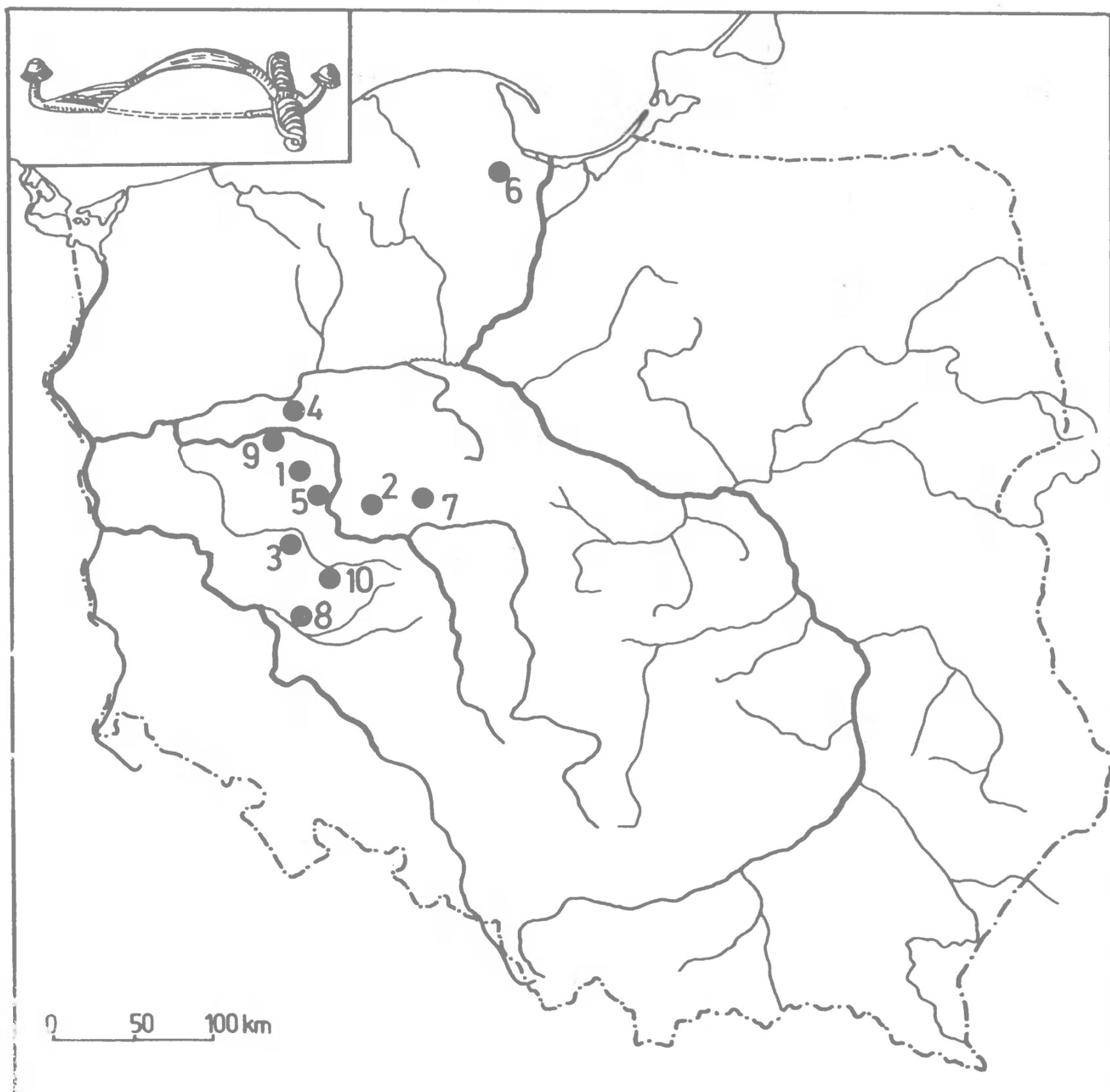

ryc. 2. Występowanie zapinek typu Wróblewo (1 - Bytkowo, woj. Poznań; 2 - Chłapowo, woj. Poznań; 3 - Czacz, woj. Leszno; 4 - Lubasz, woj. Piła; 5 - Łęczyca, woj. Poznań; 6 - Pręgowo, woj. Gdańsk; 7 - Ruchocin, woj. Konin; 8 - Sądowel, woj. Leszno; 9 - Wróblewo, woj. Piła; 10 - Wymysłowo, woj. Leszno). Rys. M. Gorączniak

takie datowanie omawianych fibul zbiega się z rozprzestrzenianiem i stabilizacją osadnictwa kultury pomorskiej w Wielkopolsce<sup>26</sup>. Wysoce prawdopodobne za-

<sup>26</sup>L. J. Łuka, *Kultura wejherowsko-krotoszyńska*, (w:), W. Hensel (red.), *Prahistoria ziem polskich*, t. 4, Wrocław 1979, s. 150n.

tem, iż stanowią one tutaj wyznacznik najwcześniejszego horyzontu "pomorskiego".

Niewielka liczba dwudzielnych, kuszowatych zapinek z ozdobnym guzkiem, będących kontynuacją lokalnego naśladownictwa okazów certoskich w obrębie kultury pomorskiej, pozwalają obecnie tylko na zasygnalizowanie problemów związanych z ich klasyfikacją morfologiczną i czasowo-przestrzenną. Niewątpliwie jednak należy już zarzucić określenie tych zapinek mianem typu Certosa. Podobnie zatem, jak w przypadku starszego wariantu zapinek późnohalsztackich (typ Wojszyce), fibule z ozdobnym guzkiem przy główce można wydzielić w odrębny typ. Odpowiednie, jak się wydaje, byłoby określenie go jako typ Wróblewo.

### Fibel vom Typ "Certosa" aus Czacz, Gem. Śmigiel, Woiwodschaft Leszno

#### Zusammenfassung

In Sammlungen des Archäologischen Museums in Poznań befinden sich einige Bronzegegenstände aus dem Gräberfeld (?) der Bevölkerung der Pommerschen Kultur in Czacz, die aus einer Vorkriegssammlung des Grafen Jan Żółtowski aus Czacz stammen. Es sind: 1) Bügel einer zweiteiligen Bronzefibel; breit, mit halbrundem Profil, Dachquerschnitt, verziert mit 4 längs verlaufenden Linien (2 heben das Profil einer Rippe in der Mitte hervor) und 2 zwischen ihnen angebrachten Punktierungsreihen; beide Bügelansätze sind mit Querschnitten verziert; der Kopf beendet mit einem kegelförmigen Zierknötchen, vernichteter Fuß (Abb. 1:1); 2) 5 birnförmigen Anhänger aus Bronze, teilweise im Feuer geschmolzt (Abb. 1:2).

Die Fibel aus Czacz vertritt die Fibelgruppe mit Späthallstattkonstruktion, die in polnischer Fachliteratur - nach J. Kostrzewski - wenig glücklich - zum Typ Certosa gezählt werden. Desser Erfolg war die Einreihung zu den Certosa-Fibeln von sowohl deren Lokalnachahmungen, die in Grabbeilagen der Lausitzer und Pommerschen Kultur (wie das Exemplar aus Czacz) zu finden sind, wie auch von Fußzierfibeln. Von ca. 50 Fibeln aus polnischem Boden, die bisher als Certosa-Typ klassifiziert werden, können zu den "eigentlichen" Certosa-Fibeln, mit großer Wahrscheinlichkeit, nur 2 mit der Lausitzer Kultur verbundenen Exemplare gezählt werden. Von den anderen, mit zweiteiliger Konstruktion, versehen mit armbrustförmiger Federsehne, können zwei Type mit ziemlich abweichender Chronologie abgesondert werden. M. Gedl hat die älteren Formen im Rahmen des **Wojszyce-Typs** verbunden, der hauptsächlich für die Fundstellen der Lausitzer Kultur aus Mittelschlesien, Südgroßpolen und westlichem Teil Zentralpolens charakteristisch sind; den jüngeren Typ - vertreten auch durch das Exemplar aus Czacz - bilden Fibeln, die ein Zierknötchen am Kopf, analogisch wie beim Fußende, kennzeichnet. In dieser Arbeit wurde vorgeschlagen, diese Fibeln als **Typ Wróblewo** zu bezeichnen. Die Fibeln vom Typ Wróblewo sind, wie bisher, ausschließlich aus polnischen Boden, aus den Fundstellen der Pommerschen Kultur bekannt. Abgesehen von einer Fundstelle aus Pommern, beobachten wir eine deutliche

Beschränkung ihres Auftretensbereiches bis Grenzen von Großpolen (Abb. 2). Zweiteilige, armbrustförmige Fibeln aus polnischen Boden, mit Zierknötchen am Kopf, sollten auf diese Zeit datiert werden, die der Latenezeit A (2. Hälfte des V.-IV. Jh. vor Chr. Geb.) entspricht, die im Oder- und Weichselgebiet mit dem Anfang der älteren vorrömischen Zeit synchronisiert werden kann. Es scheint also, daß die betreffenden Fibeln mit der Verbreitung und Stabilisierung der Besiedlung der Pommerschen Kultur in Großpolen gleichzeitig sind.

#### Abbildungen

Abb. 1. Czacz, Gem. Śmigiel. Funde aus einem Gräberfeld der Bevölkerung der Pommerschen Kultur. (1 - Bronzefibel, 2 - birnenförmige Anhänger aus Bronze).  
Gez. M. Gorączniak

Abb. 2. Auftreten der Fibel vom Typ Wróblewo (1 - Bytkowo, Woi. Poznań; 2 - Chłapowo, Woi. Poznań; 3 - Czacz, Woi. Leszno; 4 - Lubasz, Woi. Piła, 5 - Łęczyca, Woi. Poznań; 6 - Pręgowo, Woi. Gdańsk; 7 - Ruchocin, Woi. Konin; 8 - Sądowel, Woi. Leszno; 9 - Wróblewo, Woi. Piła; 10 - Wymysłowo, Woi. Leszno).  
Gez. M. Gorączniak

#### Adres autora:

mgr Maciej Kaczmarek  
Instytut Prahistorii UAM  
ul. Św. Marcin 78  
61-809 Poznań

II, Poznań 1993  
247-253

MICHAŁ BRZOSTOWICZ

ZNALEZISKA CERAMIKI TYPU FELDBERG  
Z BRUSZCZEWA, GM. ŚMIGIEL, WOJ. LESZCZYŃSKIE,  
STAN. 12

Podczas badań wykopaliskowych przeprowadzonych w 1956 r. na osadzie wczesnośredniowiecznej w Bruszczewie, stan. 12, woj. leszczyńskie<sup>1</sup> pozyskano ceramikę nawiązującą stylistycznie do znanych z Meklemburgii i Pomorza naczyń typu Feldberg<sup>2</sup>. Stwierdzono ją w dwóch obiektach odsłoniętych w południowej części stanowiska:

J a m a 24

1. Szerokootworowa waza o krótkim, lekko wychylonym na zewnątrz brzegu oraz płaskim, wyodrębnionym dnie. W górnej części brzuśca jest zdobiona dwoma pasami linii falistych, obramowanych liniami poziomymi. Ślady obtaczania stwierdzono w górnej partii naczynia. Charakteryzuje je ponadto stosunkowo dobry wypał, dający jasnobrunatny kolor powierzchni i jednobarwny przełom. Wymiary: średnica wylewu ( $R_1$ ) - 19 cm; średnica brzuśca ( $R_2$ ) - 22,5 cm; średnica dna ( $R_3$ ) - 10 cm; średnica szyjki ( $R_4$ ) - 18,7 cm; wysokość naczynia ( $H_1$ ) - 14,5 cm; wysokość od krawędzi wylewu do załomu brzuśca ( $H_2$ ) - 6 cm; wysokość od załomu brzuśca do krawędzi dna ( $H_3$ ) - 8,5 cm. Ważniejsze wskaźniki:  $R_2:H_1 = 1,55$ ;  $R_1:R_2 = 0,84$ ;  $R_2:R_4 = 1,20$ ;  $H_2:H_3 = 0,71$  (ryc. 1:8).

---

<sup>1</sup> Badania ratownicze na stanowisku 12 w Bruszczewie były prowadzone z przerwami w latach 1954-1962. Początkowo kierowała nimi M. Piaszykowa, później S. Jasnosz z Muzeum Archeologicznego w Poznaniu. Ogółem odsłonięto 128 obiektów należących do rozległej osady datowanej na fazy A-E wczesnego średniowiecza w Wielkopolsce (VI-XII w.). Materiały z tych badań przygotowywane są obecnie do publikacji.

<sup>2</sup> Por. E. Schuldt, *Die slawische Keramik in Mecklenburg*, Berlin 1956, s. 17-22 oraz ryc. 16-24 i tab. 3:2; 4; tenże, *Slawische Topferei in Mecklenburg*, Schwerin 1964, ryc. 5-13 oraz komentarz do rycin.

2. 4 fragmenty szerokootworowej wazy, będącej odpowiednikiem opisanej wyżej formy (ryc. 1:9).
3. 2 fragmenty części przybrzeżnej, obtaczanego górami naczynia baniastego o krótkim, wychylonym na zewnątrz brzegu i ściętej krawędzi. Charakteryzuje się chropowatą, ciemnobrunatną powierzchnią, dwubarwnym przełomem i średnioziarnistą granulacją domieszki. Na krawędzi i pod krawędzią zdobione jest liniami falistymi (ryc. 1:5).
4. Fragmenty kilku naczyń górami obtaczanych o powierzchni wygładzonej, jasno- i ciemnobrunatnej, przełomie jednobarwnym i domieszce średnioziarnistej. Zdobione są pasmami linii falistych, obramowanych liniami poziomymi (ryc. 1:1-4).

#### J a m a 18

1. 1 fragment części przybrzeżnej naczynia wazowatego, górami obtaczanego, nawiązującego stylistycznie do formy z jamy 24, opisanej w punkcie 1 (ryc. 1:6).
2. 1 fragment części przybrzeżnej naczynia baniastego, górami obtaczanego, charakteryzującego się jasnobrunatną powierzchnią chropowatą, przełomem jednobarwnym i domieszką średnioziarnistą. Na krawędzi i pod krawędzią zdobione jest liniami falistymi (ryc. 1:7). Przedstawione cechy zbliżają go do analogicznej formy z jamy 24, omówionej w punkcie 3<sup>3</sup>.

Ceramika typu Feldberg była tematem wielu opracowań. Krótkiego przeglądu badań i związanej z tym problematyki dokonał ostatnio W. Łosiński<sup>4</sup>. Przypomnę tylko za wymienionym autorem, że termin ten został wprowadzony przez R. Belza na określenie naczyń pozyskanych podczas badań wykopaliskowych C. Schuchhardta w 1922 r. na grodzisku w Feldbergu, Kr. Neusterlitz w Meklemburgii (Niemcy)<sup>5</sup>. Szczegółowo została scharakteryzowana przez E. Schulda, który jej rozwój wiązał z najstarszymi fazami wczesnego średnio-

<sup>3</sup> Wymienione materiały przechowywane są w Muzeum Archeologicznym w Poznaniu, nr inw. 1956:322.

<sup>4</sup> W. Łosiński, Feldberg, (w:) Słownik starożytności słowiańskich, t. 8, 1991, s. 127-132.

<sup>5</sup> C. Schuchhardt, Arkona, Rethra, Vineta. Ortsuntersuchungen und Ausgrabungen, Berlin 1926, s. 58.

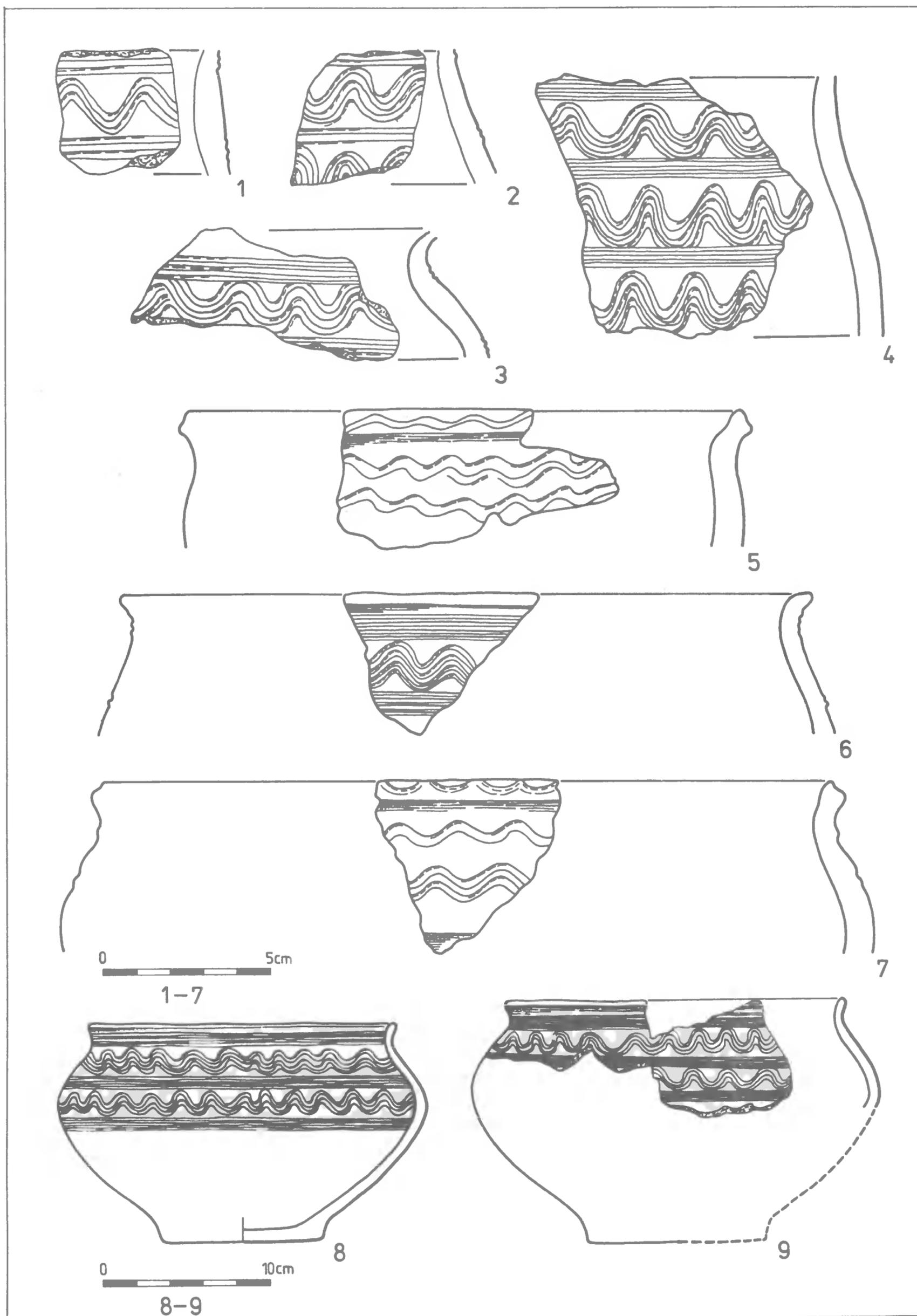

Ryc. 1. Bruszczewo, stan. 12, gm. Śmigiel. Znaleźiska ceramiki naczyniowej typu Feldberg z jamy 24 (1-5, 8-9) i jamy 18 (6-7). Rys. D. Bagińska

wieczą<sup>6</sup>, później stała się przedmiotem wnikliwych analiz badaczy niemieckich i polskich<sup>7</sup>.

Ścisłe analogie do wymienionej ceramiki znajdujemy głównie na Pomorzu Zachodnim oraz terenach zamieszkałych we wczesnym średniowieczu przez Obodrytów. W dorzeczu dolnej i środkowej Parsęty odpowiednikami jej są naczynia typu Badry i Kędrzyno<sup>8</sup>, podobne formy wystąpiły również w Szczecinie, gdzie zostały zaszeregowane do rodziny typów C<sup>9</sup>. Wypada w tym miejscu wspomnieć, że widoczne w ceramice związki Pomorza z Meklemburgią dały asumpt do wydzielenia strefy kulturowej określanej mianem feldbersko-kędrzyńskiej<sup>10</sup>. Zdaniem W. Łosińskiego nie była ona jednolita<sup>11</sup>. Do ścisłego kręgu feldberskiego (strefa A) zaliczyć można jedynie obszar zawarty między Warnową a dolną Odrą, a także region wolińsko-kamieński. Odmienną w swym charakterze była strefa B, obejmująca Wagrię i zachodnią Meklemburgię. Na Pomorzu (strefa C), obok wymienionych już naczyń typu Kędrzyno i Bardy, spotyka się również formy (typ Gołańcz) będące wyrazem kultywowania starszych tradycji w produkcji garncarskiej<sup>12</sup>.

Znaleziska ceramiki typu Feldberg znane są także z terenów Skandynawii, Rugii, rejonu środkowej Odry oraz północnej Rusi<sup>13</sup>. W Santoku, woj. gorzowskie, oprócz form typowych dla strefy A, stwierdzono również fragmenty naczyń nawiązujące do środkowopomorskich typów Kędrzyno-Bardy<sup>14</sup>. Ceramikę o podobnym charakterze odkryto również w Ujściu, woj.

<sup>6</sup> E. Schuldt, *Die slawische Keramik...*, s. 17-22.

<sup>7</sup> W. Łosiński, *op. cit.*, s. 127-130, tam dalsza literatura.

<sup>8</sup> W. Łosiński, *Początki wczesnośredniowiecznego osadnictwa grodowego w dorzeczu dolnej Parsęty (VII-X/XI w.)*, Wrocław 1972, s. 39-41, 43-44; W. Łosiński, R. Rogosz, *Zasady klasyfikacji i schemat taksonomiczny ceramiki*, (w:) E. Cnotliwy, L. Leciejewicz i W. Łosiński (red.), *Szczecin we wczesnym średniowieczu. Wzgórze Zamkowe*, Wrocław 1983, s. 203.

<sup>9</sup> W. Łosiński, R. Rogosz, *op. cit.*, s. 203-205.

<sup>10</sup> L. Leciejewicz, *Słowianie Zachodni. Z dziejów tworzenia się średniowiecznej Europy*, Wrocław 1989, s. 54 oraz ryc. 4.

<sup>11</sup> W. Łosiński, *Stan i potrzeby badań nad wczesnym średniowieczem na Pomorzu Zachodnim*, (w:) Z. Kurnatowska (red.), *Stan i potrzeby badań nad wczesnym średniowieczem w Polsce*, Poznań 1990 (1992), s. 37; tenże, *Feldberg*, s. 130 oraz ryc. 71.

<sup>12</sup> W. Łosiński, *Osadnictwo plemienne Pomorza (VI-X wiek)*, Wrocław 1982, s. 32; tenże, *Stan...*, s. 37.

<sup>13</sup> W. Łosiński, *Feldberg*, s. 130-131, tam dalsza literatura.

<sup>14</sup> U. Dymaczewska, *Ceramika wczesnośredniowieczna z Santoka, pow. Gorzów Wlkp.*, *Slavia Antiqua*, 16, 1970, s. 172, 215-217 oraz tab. 4-6 i ryc. 10:1; 11:1; 12:1-3, 5.

pilskie<sup>15</sup> oraz Gostchorzu, Nowym Dworku i Połupinie, woj. zielonogórskie<sup>16</sup>. Najnowsze badania dostarczyły ponadto informacji o analogicznych znaleziskach z dorzecza dolnej Drwęcy<sup>17</sup>.

Najstarsze zespoły z ceramiką typu Feldberg pochodzą już z VII w., jednakże jej pełny rozwój nastąpił dopiero w VIII i 1 połowie IX w.<sup>18</sup> Podobnie datowane są również znaleziska tych naczyń zarejestrowane poza strefą feldbersko-kędrzyńską. W Santoku wystąpiły one w VII/VIII-połowie IX w.<sup>19</sup>, w Ujściu w VII-początku IX w.<sup>20</sup>, zaś w dorzeczu dolnej Drwęcy obecne były w 2 połowie VII i VIII w.<sup>21</sup> Przypadki długotrwałego używania tej ceramiki zaobserwowano w Szczecinie, gdzie zarejestrowano ją jeszcze w warstwach z 2 połowy IX, a nawet IX/X w.<sup>22</sup>

Powyższym ustaleniom odpowiada również chronologia wymienionych zespołów bruszczewskich. W świetle pozyskanego materiału jamę 18 datować można na fazę B, z kolei jamę 24 na fazę B/C wczesnego średniowiecza w Wielkopolsce. Z obydwu jam pozyskano jedno całe i fragmenty kilku innych naczyń feldberskich, reprezentujących mało zróżnicowany zestaw form. Na tej podstawie można suponować, iż omawiana ceramika trafiła do interesujących nas zespołów w tym samym czasie. Najprawdopodobniej nastąpiło to pod koniec VIII w.

Szczególnie ważnym zagadnieniem jest kwestia napływu elementów meklembursko-pomorskich na tereny związane z zasiedleniem dorzecza górnej i środkowej Odry w starszych fazach wczesnego średniowiecza. Omawiana ceramika jest tu - jak dotąd - jedynym tego typu znaleziskiem. Na domiar tego

---

<sup>15</sup>L. Leciejewicz, Ujście we wczesnym średniowieczu, Wrocław 1961, ryc. 15:5; 18:3; 32:7; 59:5; 73:3, 9.

<sup>16</sup>E. Dąbrowski, Badania Muzeum Okręgowego w Zielonej Górze nad wczesnym osadnictwem wczesnośredniowiecznym na Ziemi Lubuskiej, Archeologia Polski, 13, 1968, s. 307-310; tenże, Stan i potrzeby badań nad wczesnym średniowieczem w woj. zielonogórskim, (w:) Z. Kurnatowska (red.), Stan i potrzeby badań nad wczesnym średniowieczem w Polsce, Poznań 1990 (1992), s. 169; U. Dymaczewska, op. cit., s. 215.

<sup>17</sup>W. Chudziak, Periodyzacja rozwoju wczesnośredniowiecznej ceramiki z dorzecza dolnej Drwęcy (VII-XI/XII w.), Toruń 1991, s. 140n.

<sup>18</sup>W. Łosiński, Feldberg, s. 129.

<sup>19</sup>U. Dymaczewska, op. cit., ryc. 26 (datowanie I-III poziomu osadniczego); W. Hensel i Z. Hilczer-Kurnatowska, Studia i materiały do osadnictwa Wielkopolski wczesnohistorycznej, t. 6, Wrocław 1987, tabela 2.

<sup>20</sup>L. Leciejewicz, Ujście..., s. 28n.

<sup>21</sup>W. Chudziak, op. cit., s. 118-120.

<sup>22</sup>W. Łosiński, R. Rogosz, op. cit., s. 205.

nie wystąpiła w dużej ilości, a jej obecność ma charakter incydentalny. Prawdopodobnie dużą rolę w pojawieniu się tych naczyń w osadzie bruszczewskiej odegrali wędrowni garncarze<sup>23</sup>. Biorąc pod uwagę fakt wystąpienia ceramiki feldberskiej w Gostchorzu, Nowym Dworku i Połupinie można zakładać, że szlak ich wędrówki prowadził przez obszar Środkowego Nadodrza. Nie wydaje się jednak, by ich działalność wywarła istotny wpływ na miejscową produkcję garncarską. Wieloletnie badania wykopaliskowe w Bruszczewie dostarczyły bowiem ogromnej ilości dobrej technicznie i bogatej pod względem form ceramiki zdradzającej silne nawiązania do kręgu tornowsko-klenickiego. Funkcjonowanie dobrze prosperujących warsztatów garncarskich na wymienionej osadzie prawdopodobnie zaważyło na fakcie krótkiego pobytu północnosłowiańskich rzemieślników.

Konkludując, należy zwrócić uwagę na duży walor poznawczy omawianych znalezisk. Jakkolwiek nie są one liczne, to jednak dostarczają cennych informacji na temat rozchodzenia się naczyń typu Feldberg poza obszar ich zwartego występowania. Nie bez znaczenia jest również fakt, że obecność tej ceramiki w Bruszczewie rzutuje na obraz bogatej kultury mieszkańców wczesnośredniowiecznej osady.

### Funden der Keramik vom Typ Feldberg aus Bruszczewo, Gem. Śmigiel, Woiwodschaft Leszno, Fundstelle 12

#### Zusammenfassung

Während der im Jahre 1956 in der Siedlung in Bruszczewo, Fst. 12, durchgeführten Ausgrabungen hat man ein ganzes und Scherben von einigen anderen Gefäßen (Abb. 1) freigelegt, die stylistisch an die aus Mecklenburg und Pommern bekannte Keramik vom Typ Feldberg anknüpfen. Sie traten in zwei Objekten auf, die auf Phase B - B/C des frühen Mittelalters in Großpolen datiert werden. Sie sind - wie bisher - einziger Fund dieses Typs in Südgroßpolen. Die betreffende Keramik erschien dort wahrscheinlich beim Ende des VIII. Jh. auf Veranlassung der Wandertöpfer, aus nördlichen Slawengebieten gekommen sind. Sie hatten jedoch keinen großen Einfluß auf die örtliche Töpferproduktion ausgeübt, die im Kreis der Einwirkung der Tornow-Klenica-Strömung blieb. Es scheint auch, daß ihr Aufenthalt in genannter Siedlung kurz dauerte, was durch geringe Menge der betreffenden Keramik und wenig unterschiedlicher Formensatz bewiesen ist. Der unbestreitbare Erkenntniswert dieser

---

<sup>23</sup>Na rolę, jaką odgrywali wędrowni rzemieślnicy w rozpowszechnianiu nowych stylów i technik w produkcji garncarskiej zwracano już uwagę w literaturze przedmiotu; por. m. in. W. Hensel, *Słowiańszczyzna wczesnośredniowieczna*, Warszawa: 1987, s. 360, 364; L. Leciejewicz, *Słowianie Zachodni*, s. 85.

Funde beruht darauf, daß wir zusätzliche Informationen betreffs Verbreitung der Gefäße vom Typ Feldberg außerhalb des Gebietes ihres dichten Auftretens erhalten.

Abbildungen

Abb. 1. Bruszczewo, Fst.12, Gem. Śmigiel. Funden der Keramik vom Typ Feldberg aus der Grube 24 (1-5, 8-9) und der Grube 18 (6-7). Gez. D. Bagińska

Adres autora:

mgr Michał Brzostowicz

Muzeum Archeologiczne

ul. Wodna 27

61 - 781 Poznań



MAREK POLCYN

**ŻYTO Z WCZESNOŚREDNIOWIECZNEGO NACZYNIA  
ZNALEZIONEGO NA OSTROWIE LEDNICKIM,  
GM. ŁUBOWO, WOJ. POZNAŃSKIE, STAN. 2**

W kwietniu 1991 r. odebrałem z archiwum Muzeum Pierwszych Piastów na Lednicy wczesnośredniowieczne, całkowicie obtaczone naczynie gliniane wypełnione zwęglonym materiałem organicznym (nr inw. O.L. 92/75). Odkryto je na Ostrowie Lednickim podczas wykopalisk na tamtejszym podgrodziu (stan. 2) w roku 1975, na dnie całkowicie spalonego obiektu datowanego na 2 połowę X w., a interpretowanego jako chata. Naczynie nie ma śladów wtórnego wypalenia, jest dobrze zachowane, jedynie wylew jest utracony na całym obwodzie (ryc. 1).

Rezultaty badań wypełniska garnka zostały przedstawione na 9 Międzynarodowym Sympozjum Paleoetnobotanicznym (IWGP), które zostało zorganizowane w maju 1992 r. w Kilonii. Treść wygłoszonego referatu oddana została do druku i ma się ukazać w specjalnym wydawnictwie Sympozjum<sup>1</sup>.

Celem niniejszego artykułu jest prezentacja listy gatunkowej szczątków roślinnych znalezionych w naczyniu oraz rycin niektórych taksonów.

**Zawartość naczynia**

Wypełnisko garnka o objętości około 650 cm<sup>3</sup> przesiano przez sita o średnicy oczek 4 mm, 2 mm, 0,5 mm, 0,2 mm, po czym przebrano pod lupą binokularną.

---

<sup>1</sup> Materiały opracowano w Pracowni Paleoekologicznej Muzeum Pierwszych Piastów na Lednicy oraz w Zakładzie Paleobotaniki PAN w Krakowie. Pani Prof. Dr Hab. Krystynie Wasylikowej dziękuję za poświęcony mi czas i cierpliwość. Wdzięczny jestem też Pani Mgr Alinie Sosnowskiej z Instytutu Archeologii i Etnografii Uniwersytetu im. M. Kopernika w Toruniu za wykonanie rycin pozostałości roślin.

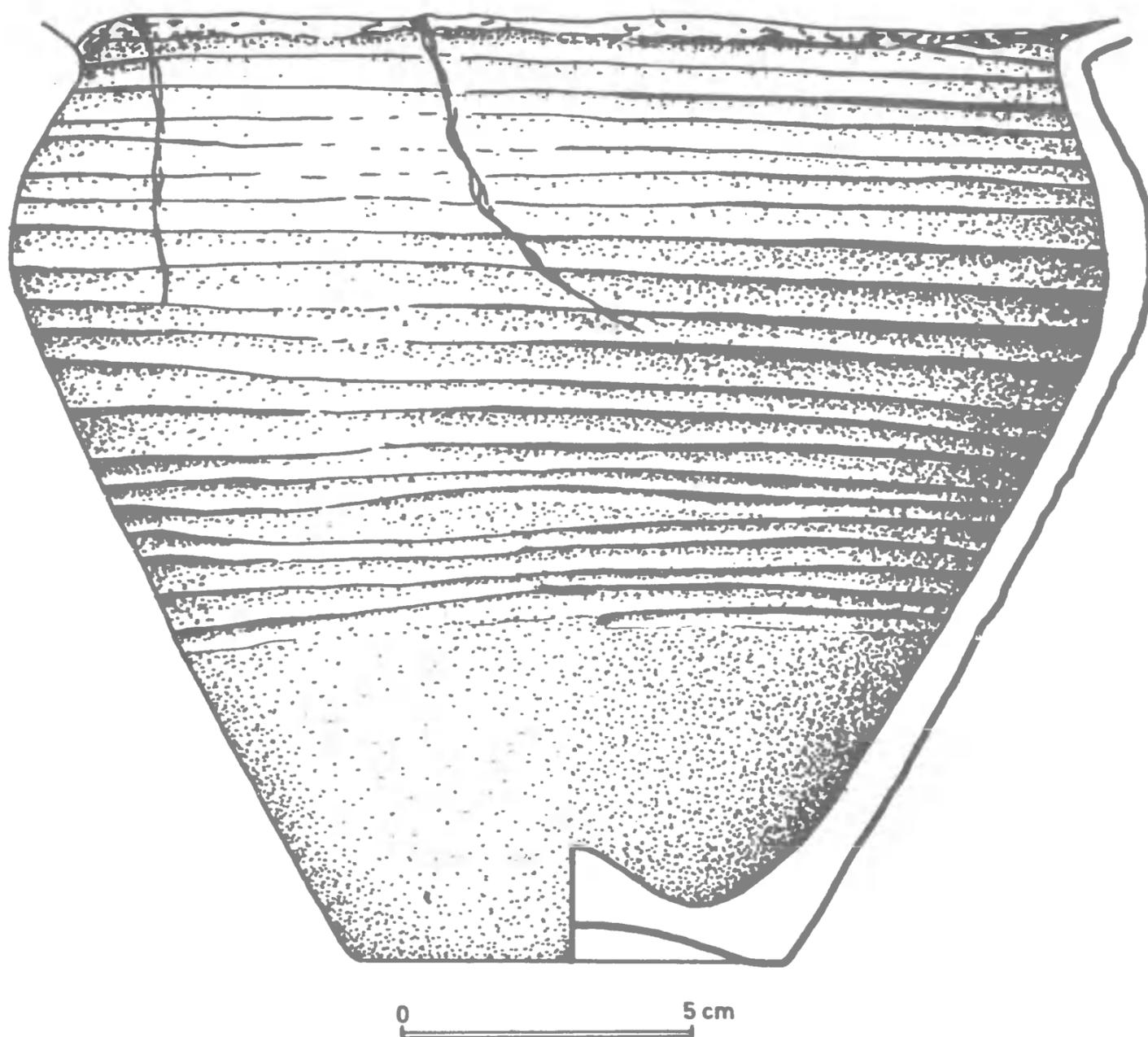

Ryc. 1. Ostrów Lednicki, stan. 2, gm. Łubowo. Wczesnosredniowieczne naczynie gliniane wypełnione zwęglonym materiałem organicznym. Rys. J. Wierzbicki

65% ( $400 \text{ cm}^3 = 17520$  okazów) tworzyły zwęglone ziarniaki żyta, a 35% ( $250 \text{ cm}^3$ ) zwęglony materiał organiczny. W jego skład wchodziły węgle drzewne, łuski i fragmenty szkieletu ryb, fragmenty niezwęglonych kości, a w najmniejszej frakcji zanotowano drobne (nieoznaczone) konkretne wapienne. W materiale organicznym zidentyfikowano 55 taksonów roślin w ilości 950 okazów (nasiona i owoce) co stanowi 5% w stosunku do wszystkich ziarniaków żyta. Najliczniejszym zanotowanym gatunkiem było proso stanowiące 2% (424 okazów) w stosunku do wszystkich oznaczonych pozostałości. Inne rośliny uprawne wystąpiły w liczbie 33 okazów (5 gatunków).

#### Wykaz oznaczonych taksonów

Lista obejmuje szczątki roślin znalezionych we wczesnośredniowiecznym naczyniu (2 połowa X w.) z Ostrowa Lednickiego, gm. Łubowo, woj. poznańskie, stan. 2. Nazwy roślin podano wg W. Szafer, S. Kulczyński, B. Pawłowski, *Rośliny polskie*, Warszawa 1976.

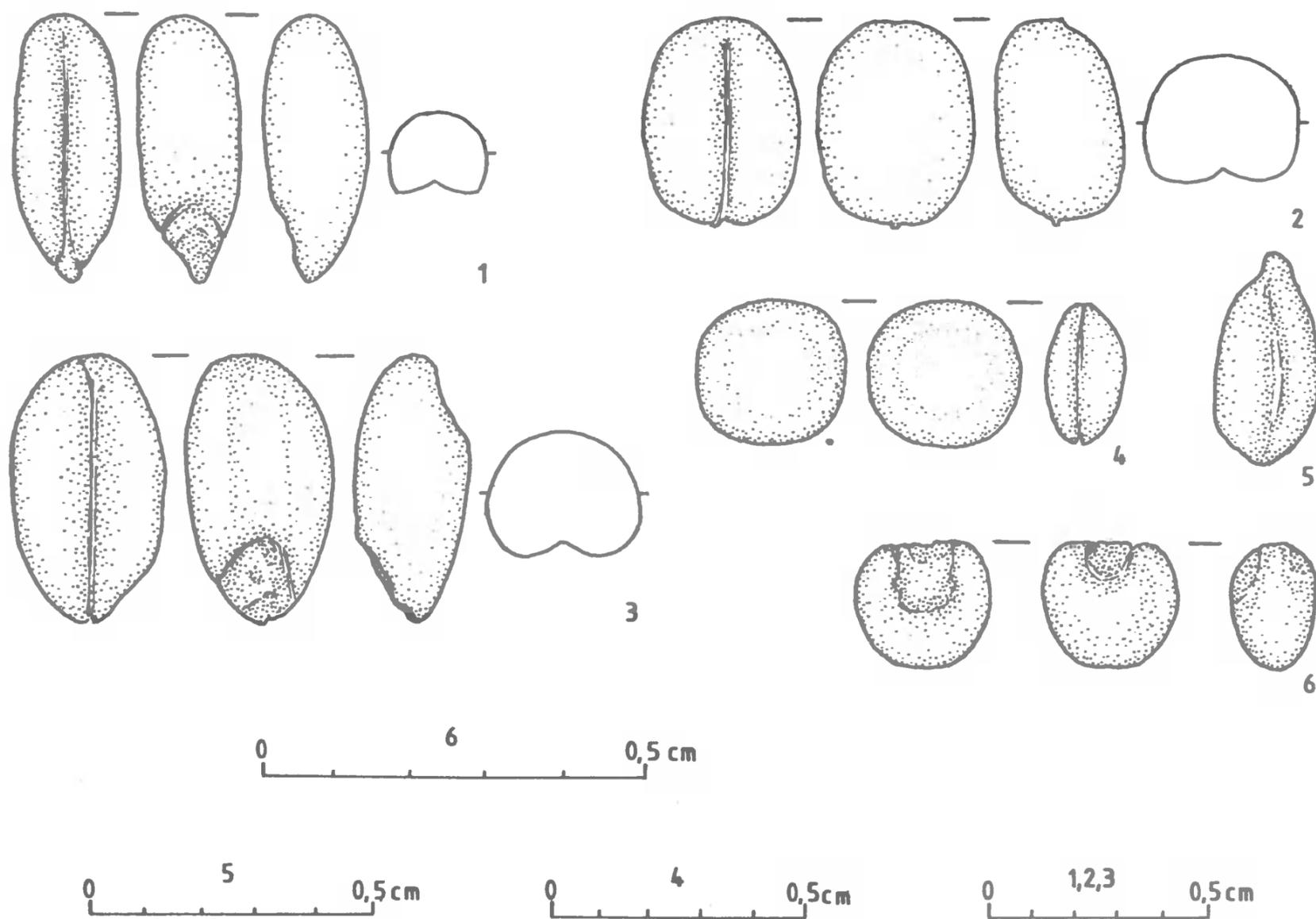

Ryc. 2. Ostrów Lednicki, stan. 2, gm. Łubowo. Pozostałości roślin uprawnych znalezione we wczesnośredniowiecznym naczyniu (1 - *Secale cereale*; 2 - *Triticum aestivum*; 3 - *Hordeum vulgare*; 4 - *Lens culinaris*; 5 - *Linum usitatissimum*; 6 - *Panicum miliaceum*). Rys. A. Sosnowska

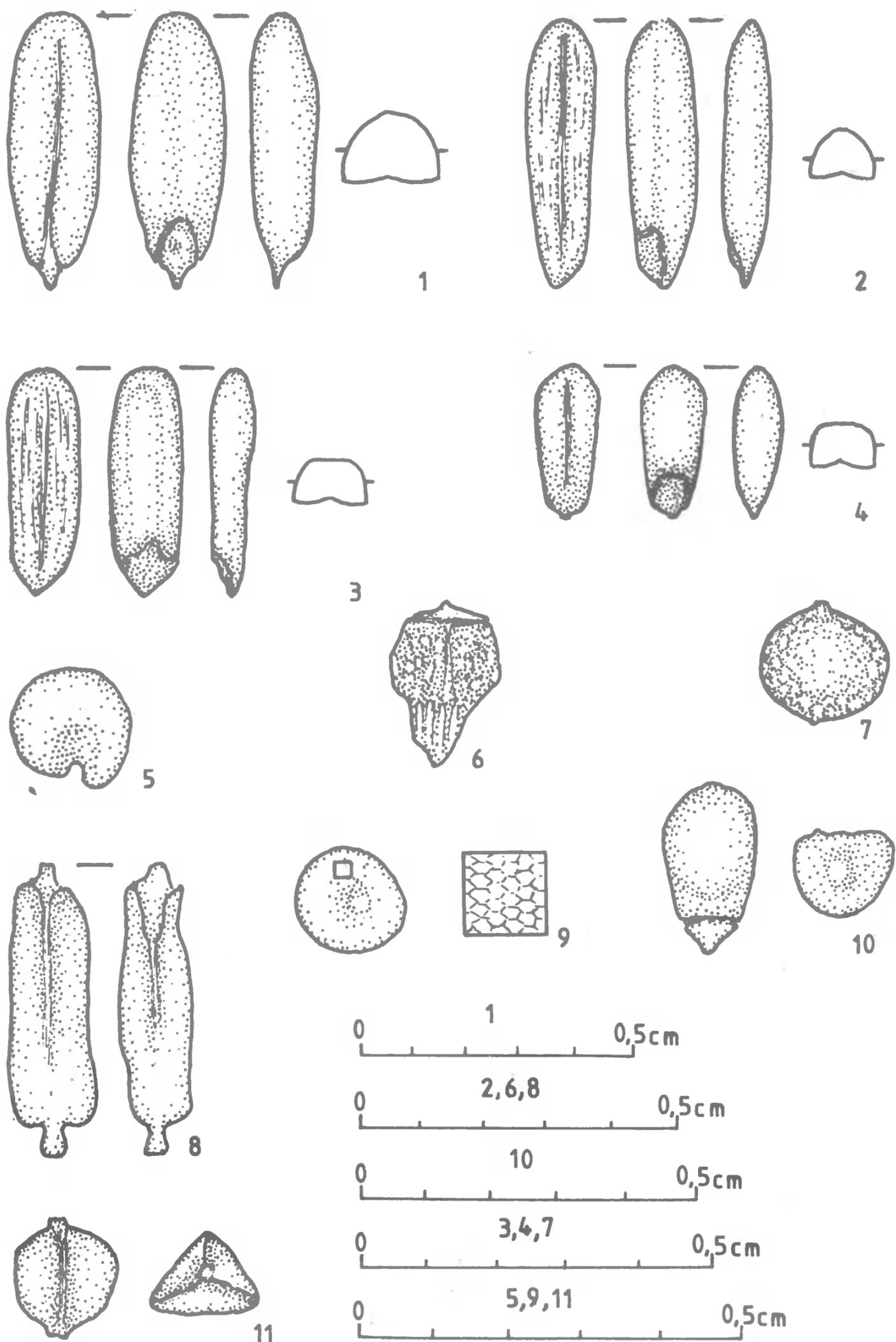

Ryc. 3. Ostrów Lednicki, stam. 2, gm. Łubowo. Pozostałości roślin dziko rosnących znalezione we wczesnośredniowiecznym naczyniu (1 - *Bromus secalinus*; 2 - *Bromus racemosus/arvensis*; 3 - *Agropyron repens*; 4 - *Festuca pratensis/arundinacea*; 5 - *Malva silvestris/pusilla*; 6 - *Lithospermum arvense*; 7 - *Neslia paniculata*; 8 - *Knautia arvensis*; 9 - *Brassica cf. nigra*; 10 - szczątek nieoznaczony; 11 - *Carex gr. flava*). Rys. A. Sosnowska

## ZESTAWIENIE TAKSONÓW (RYC. 2-3)

<b>Łacińska nazwa rośliny</b>	<b>Liczba okazów</b>	<b>Polska nazwa rośliny</b>
<b>Fungi</b>		<b>Grzyby</b>
<i>Claviceps purpurea</i> (Fries.) Tulasne	7	Buławinka czerwona
<b>Betulaceae</b>		<b>Brzozowate</b>
<i>Corylus avellana</i> L.	2	Leszczyna
<b>Boraginaceae</b>		<b>Szorstkolistne</b>
<i>Lithospermum arvense</i> L.	2	Nawrot polny
<b>Caryophyllaceae</b>		<b>Goździkowate</b>
<i>Agrostemma githago</i> L.	79	Kąkol polny
<i>Lychnis flos-cuculi</i> L.	1	Firletka poszarpana
<i>Melandrium album</i>	13	Bniec biały
<i>Melandrium typ</i>	4	Bniec typ
<i>Silene inflata</i>	2	Lepnica rozdęta
<i>Silene sp.</i>	2	Lepnica
<b>Chenopodiaceae</b>		<b>Komosowate</b>
<i>Chenopodium album</i> L.	54	Komosa biała (lebioda)
<i>C. hybridum</i> L.	20	Komosa wielkolistna
<i>C. glaucum/rubrum</i>	1	Komosa sina/czerwonawa
<i>Chenopodium sp.</i>	21	Komosa
<b>Compositae</b>		<b>Złożone</b>
<i>Anthemis tinctoria</i> L.	4	Rumian żółty
<i>Lapsana communis</i> L.	1	Łoczyga pospolita
<b>Cruciferae</b>		<b>Krzyżowe</b>
<i>Brassica cf. nigra</i> (L.) Koch	1	Kapusta cf. czarna
<i>Neslia paniculata</i> (L.) Desv.	34	Ozędka groniasta
<b>Cyperaceae</b>		<b>Turzycowate</b>
<i>Carex gr. flava</i>	2	Turzyca gr. flava

<i>Carex sp.</i>	1	Turzyca cf. pęcherzykowata
<i>Carex sp.</i>	1	Turzyca
<b>Dipsacaceae</b>		<b>Szczeciowate</b>
<i>Knautia arvensis (L.) Coult.</i>	4	Świerzbnica polna
<b>Gramineae</b>		<b>Trawy</b>
<i>Agropyron repens (L.) P. B.</i>	17	Perz właściwy
<i>Avena sativa/fatua</i>	8	Owies zwyczajny/głuchy
<i>Bromus secalinus L.</i>	4	Stokłosa żytnia
<i>Bromus racemosus/arvensis</i>	14	Stokłosa groniasta/polna
<i>Festuca pratensis/arundinacea</i>	3	Kostrzewa łąkowa/trzcinowa
<i>Hordeum vulgare L.</i>	1	Jęczmień zwyczajny
<i>Hordeum sp.</i>	3	Jęczmień
<i>Panicum miliaceum L.</i>	422	Proso zwyczajne
<i>Phleum pratense L.</i>	1	Tymotka łąkowa
<i>Secale cereale L.</i>	17520	Żyto zwyczajne
<i>Setaria glauca (L.) P. B.</i>	2	Włośnica sina
<i>Setaria viridis/verticillata</i>	4	Włośnica zielona/okółkowa
<i>Triticum aestivum L. s. l.</i>	27	Pszenica zwyczajna
<b>Labiatae</b>		<b>Wargowe</b>
<i>Salvia pratensis L.</i>	1	Szałwia łąkowa
<i>Labiatae indet.</i>	1	Wargowe nieoznaczone
<b>Linaceae</b>		<b>Lnowate</b>
<i>Linum usitatissimum L.</i>	2	Len zwyczajny
<b>Malvaceae</b>		<b>Ślazowate</b>
<i>Malva silvestris/pusilla</i>	8	Ślaz dziki/drobno-kwiatowy
<b>Papilionaceae</b>		<b>Motyłkowate</b>
<i>Lens culinaris Medik.</i>	2	Soczewica jadalna
<i>Trifolium/Lotus typ</i>	3	typ Koniczyna/Komonica

<b><i>Polygonaceae</i></b>		<b>Rdestowate</b>
<i>Polygonum aviculare</i> L.	1	Rdest ptasi
<i>P. convolvulus</i>	72	Rdest powojowy
<i>P. lapathifolium</i> L. s. l.	21	Rdest szerokolistny
<i>P. persicaria</i> L.	31	Rdest plamisty
<i>Polygonum</i> sp.	12	Rolest
<i>Rumex acetosella</i> L.	1	Szczaw polny
<b><i>Ranunculaceae</i></b>		<b>Jaskrowate</b>
<i>Ranunculus acer</i> L.	3	Jaskier ostry
<i>R. repens</i> L.	1	Jaskier rozłogowy
<i>Thalictrum flavum/lucidum</i>	4	Rutewka żółta/wąskolistna
<b><i>Rosaceae</i></b>		<b>Różowate</b>
<i>Fragaria</i> sp.	1	Poziomka
<i>Potentilla</i> sp.	1	Pięciornik
<i>Rubus idaeus</i> L.	2	Malina właściwa
<b><i>Rubiaceae</i></b>		<b>Marzanowate</b>
<i>Galium spurium</i> L.	18	Przytulia fałszywa
<b><i>Solanaceae</i></b>		<b>Psiankowate</b>
<i>Solanum nigrum</i> L.	2	Psianka czarna
<b><i>Violaceae</i></b>		<b>Fiołkowate</b>
<i>Viola arvensis/tricolor</i>	1	Fiołek polny/trójbarwny
<b><i>Indeterminate</i></b>	14	<b>Nieoznaczone</b>

Roggen aus einem frühmittelalterlichen Gefäß,  
freigelegt auf dem Ostrów Lednicki, Gem. Łubowo,  
Woiwodschaft Poznań, Fundstelle 2

#### Zusammenfassung

Der Artikel stellt ein Verzeichnis von Pflanzensorten dar, deren Überreste bei einer paläoethnobotanischen Analyse des Inhaltes eines frühmittelalterlichen Gefäßes bestimmt

wurden, das im Jahre 1975 in Ostrów Lednicki (Vorburg - Fst. 2), am Boden eines völlig verbrannten Objektes aus der 2. Hälfte des X. Jh., als Wohnanlage interpretiert, freigelegt ist.

#### Abbildungen

Abb. 1. Ostrów Lednicki, Fst. 2, Gem. Łubowo. Frühmittelalterliches Tongefäß, ausgefüllt mit verkohltem, organischem Material. Gez. J. Wierzbicki

Abb. 2. Ostrów Lednicki, Fst. 2, Gem. Łubowo. Überreste der Kulturpflanzen, gefunden in einem frühmittelalterlichen Gefäß. Gez. A. Sosnowska

Abb. 3. Ostrów Lednicki, Fst. 2, Gem. Łubowo. Überreste der wild wachsenden Pflanzen, gefunden in einem frühmittelalterlichen Gefäß. Gez. A. Sosnowska

#### Adres autora:

mgr Marek Polcyn

Pracownia Paleoekologiczna

Muzeum Pierwszych Piastów na Lednicy

62-261 Lednogóra

II, Poznań 1993  
263-273

CZESŁAW STRZYŻEWSKI

KAFLE GOTYCKIE Z RUIN DWORU W JANKOWIE  
DOLNYM, GM. GNIEZNO, WOJ. POZNAŃSKIE, STAN. 21

Podczas badań sondażowych podjętych przez Muzeum Początków Państwa Polskiego w Gnieźnie w 1990 r. na terenie stanowiska 21 w Jankowie Dolnym, gm. Gniezno natrafiono na pozostałości rumowiska pieca z XV w., leżącego na podłodze izby spalonego dworu rycerskiego. Z uwagi na rzadkość tego typu odkryć poszerzono program prac, rozpoczynając wykopaliska kontynuowane w latach 1991-1992.

Stanowisko zlokalizowano w 1986 r. podczas badań prowadzonych w ramach Archeologicznego Zdjęcia Polski, odkrywając wówczas pozostałości po zabudowie dworskiej z okresu nowożytnego (do XVIII w.)<sup>1</sup>. Jest ono usytuowane na skraju południowo-wschodnim zespołu czterech wzgórz<sup>2</sup>, znajdujących się na zachodniej krawędzi doliny Wełny i Jeziora Jankowskiego (ryc. 1). Wzgórza położone są bezpośrednio na południe od szlaku komunikacyjnego łączącego odległe o 7 km Gniezno z Trzemesznem. Od strony północnej, zachodniej i południowej są one okolone głębokimi jarami, kiedyś wypełnionymi wodą.

W pierwszym sezonie badawczym odsłonięto prawie całe gruzowisko pieca nr 1, znajdując 4316 fragmentów kafli, w tym 3900 ułamków kafli formowanych w matrycach i 416 fragmentów kafli garnkowych.

---

<sup>1</sup> Por. archiwum Muzeum Archeologicznego w Poznaniu, teczka obszaru AZP 49-35, nr stanowiska na obszarze 146.

<sup>2</sup> Na wzgórzu położonym bezpośrednio na zachód od stan. 21 odkryto pozostałości kościoła z cmentarzem parafialnym (od XIV w.) oraz budynku zapewne probostwa z XVI w. (stan. 20). Na dalej położonym wzniesieniu odsłonięto resztki budowli późnośredniowiecznej (stan. 19). Natomiast znaleziska z pagórka w części północnej tego terenu (stan. 18) nawiązują do zabudowy na stan. 21. Prócz tego stwierdzono występowanie na tych stanowiskach fragmentów ceramiki kultury pomorskiej i z faz D-F (2 połowa X-1 połowa XIV w.) wczesnego średniowiecza w Wielkopolsce.

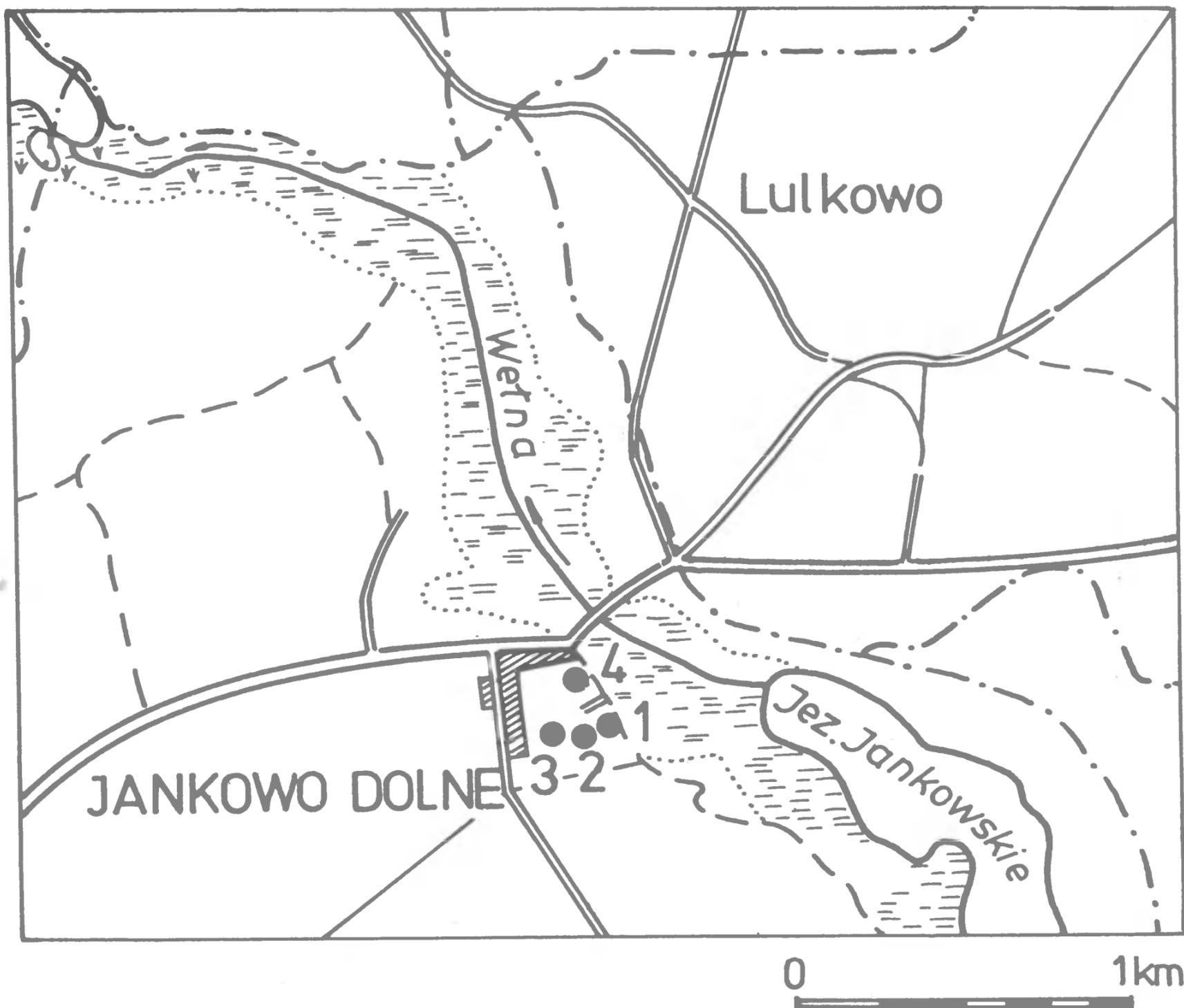

Ryc. 1. Jankowo Dolne, gm. Gniezno. Lokalizacja stanowisk archeologicznych (1 - stan. 21; 2 - stan. 20; 3 - stan. 19; 4 - stan. 18). Rys. B. Bednarczyk

W następnym roku znaleziono 21 ułamków kaflí w resztkach rumowiska, a w 1992 r. zebrano 18 fragmentów kaflí płytowych leżących luźno w jego pobliżu. Wspomniane gruzowisko było rozsypane na przestrzeni 5 x 2,5 m i zalegało wzdłuż ściany północno-wschodniej izby na glinianej podłodze o wymiarach 8,6 (NW-SE) x 4,5 m<sup>3</sup>. Główna jego część znajdowała się w południowo-wschodnim fragmencie izby. Poza kaflami i gliną je wypełniającą

<sup>3</sup> Dwór był zbudowany w konstrukcji drewniano-glinianej, ze ścianami posadowionymi na podwalinach kamiennych i drewnianych. Pod jego glinianą podłogą była jednolita warstwa ze spalenizną zawierającą ceramikę z fazy E (2 połowa XI-1 połowa XIII w.) wczesnego średniowiecza w Wielkopolsce.

znaleziono w nim dużą ilość ułamków cegieł, często mocno nadpieczonych, pochodzących z wnętrza oraz z podstawy pieca. Wydobyto również 377 ułamków łukowatych dachówek piecowych (bez polewy, niektóre ze znakami) oraz kolisty pierścień gliniany z wylotu dymnego pieca o średnicy 8,2-13,5 cm.

Większość (4136) ułamków znalezionych tam kafla jest technologicznie jednolita oraz podobna pod względem wysokiego poziomu artystycznego motywów dekoracyjnych (typ 1 kafla). Wyróżniono ponad 160 takich kafla wykonanych z "ceramicznej" gliny żelazistej, których przełomy są przeważnie jaskrawo czerwone. Są wśród nich okazy garnkowe i kafle płytkowe zdobione. Natomiast kafle z płaskimi licami płytek bez ornamentów i polewy (5-6 egzemplarzy) oraz niewielka część kafla garnkowych zostały sporządzone z gliny "ceglanej" o zabarwieniu (po wypale) brunatno-fioletowym.

Uformowane na kole otwarte komory około 140 kafla płytowych mają gładkie ścianki ukształtowane czworobocznie i ukośnie w części przy płytkach, niżej zaś są koliste i owalne, podobnie jak ich brzegi (ryc. 5:11). Te ostatnie są często pogrubiane i mają krawędzie nieraz zawinięte do wewnątrz. W ściankach znajdują się 1-4 otwory na drut. Brak w kilku okazach takich otworów wskazuje na ich ewentualne późniejsze wstawienie do pieca. Płytki tych kafla są nałożone i wciśnięte w pasma ścianek komór, zagiętych do ich wnętrza pod kątem prostym. Połączenia te były nieraz dodatkowo wzmocnione wałkami w narożnikach, lub po bokach tych komór. Często są tam widoczne ślady ugniatania w postaci odcisków palców.

Wśród omawianych kafla wyróżniono grupy kafla o odmiennych wymiarach. Są 3 kafle małe (wysokość płytki 14,1-14,2 cm, szerokość płytki 10-10,4 cm, głębokość komory z płytką 12,8 cm). Kilka z nich ma płytki o wysokości około 15 cm (14,9-15,3 x 17,2-23,7 x 17,2 cm). Przeważają kafle z płytkami o wysokości około 17 cm (16,2-17,9 x 16,1-18 x 14,2-15,6 cm). Pojedyncze okazy mają wymiary 16,7 x 9,1 cm i 17,4 x 11,2 cm. Jedna z wyklejonych komór (bez otworów na drut) pochodzi z kafla większego (18,9 x 17,8 x 17,7 cm). Natomiast kafle zwieńczające mają komory zamknięte, nakryte ażurowymi płytkami spojonymi z nimi w podobny sposób. Odkryto fragmenty 3 zwieńczeń trójkątnych (wysokość 25,2 cm, szerokość 16,3 cm, głębokość komory z płytką 14,1 cm) (ryc. 2:1) i 3 zwieńczeń (?) prostokątnych (20-21 x 16,2 x 15,2 cm) (ryc. 2:2-3). Te ostatnie kafle mogły jednak znajdować się również pod kaflami trójkątnymi. Znaleziono tylko jeden fragment dwudzielnego kafla narożnego bez zachowanych ścianek komory, stąd trudność w określeniu jej kształtu. Wskazuje natomiast na czworoboczny kształt pieca.

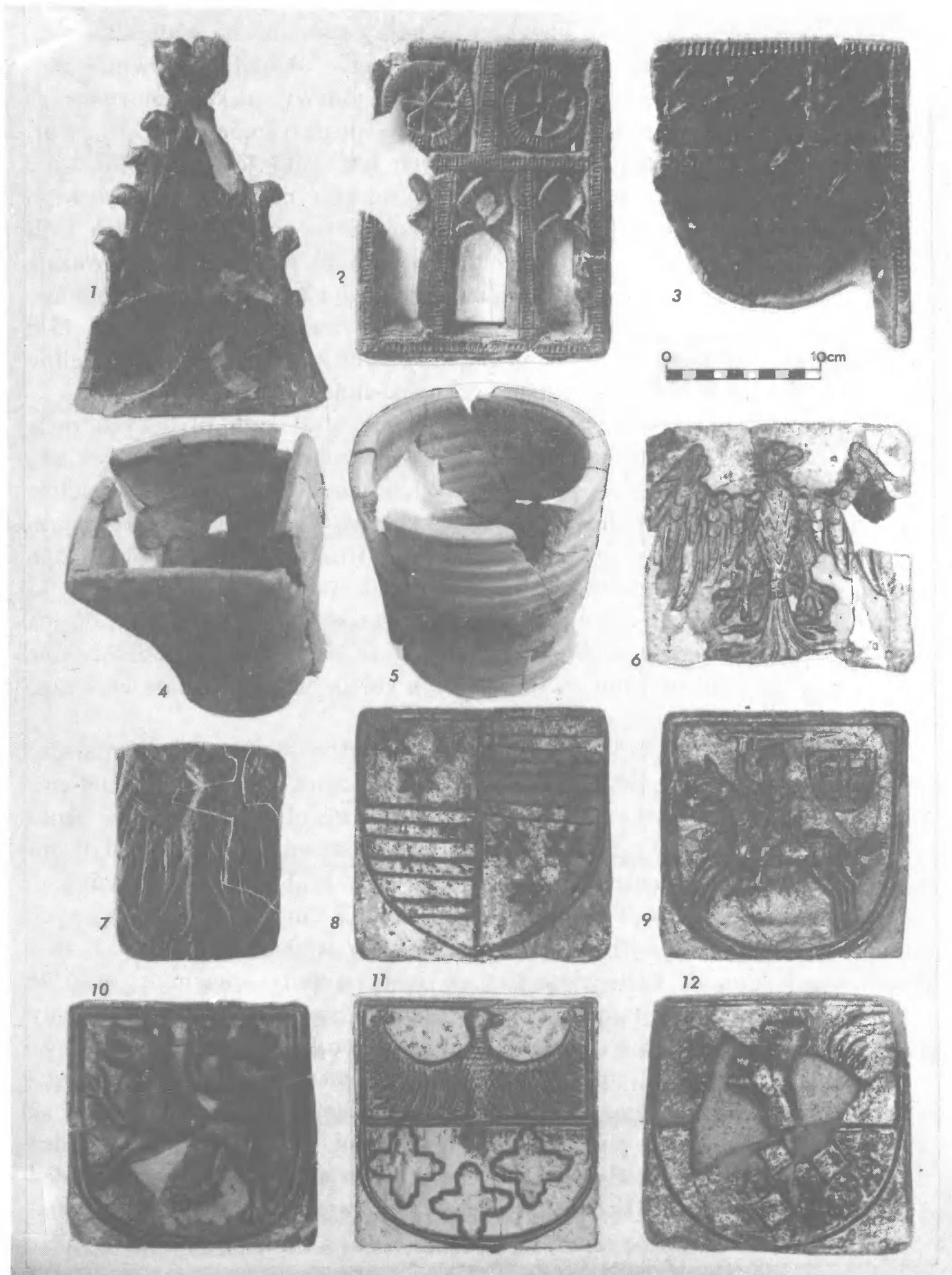

Ryc. 2. Jankowo Dolne, stan. 21, gm. Gniezno. Wybór kafli wydobytych z ruin dworu (1-3 - kafle zwieńczające; 4-5 - kafle garnkowe; 6-12 - kafle płytowe z herbami). Fot. J. Siczkowski

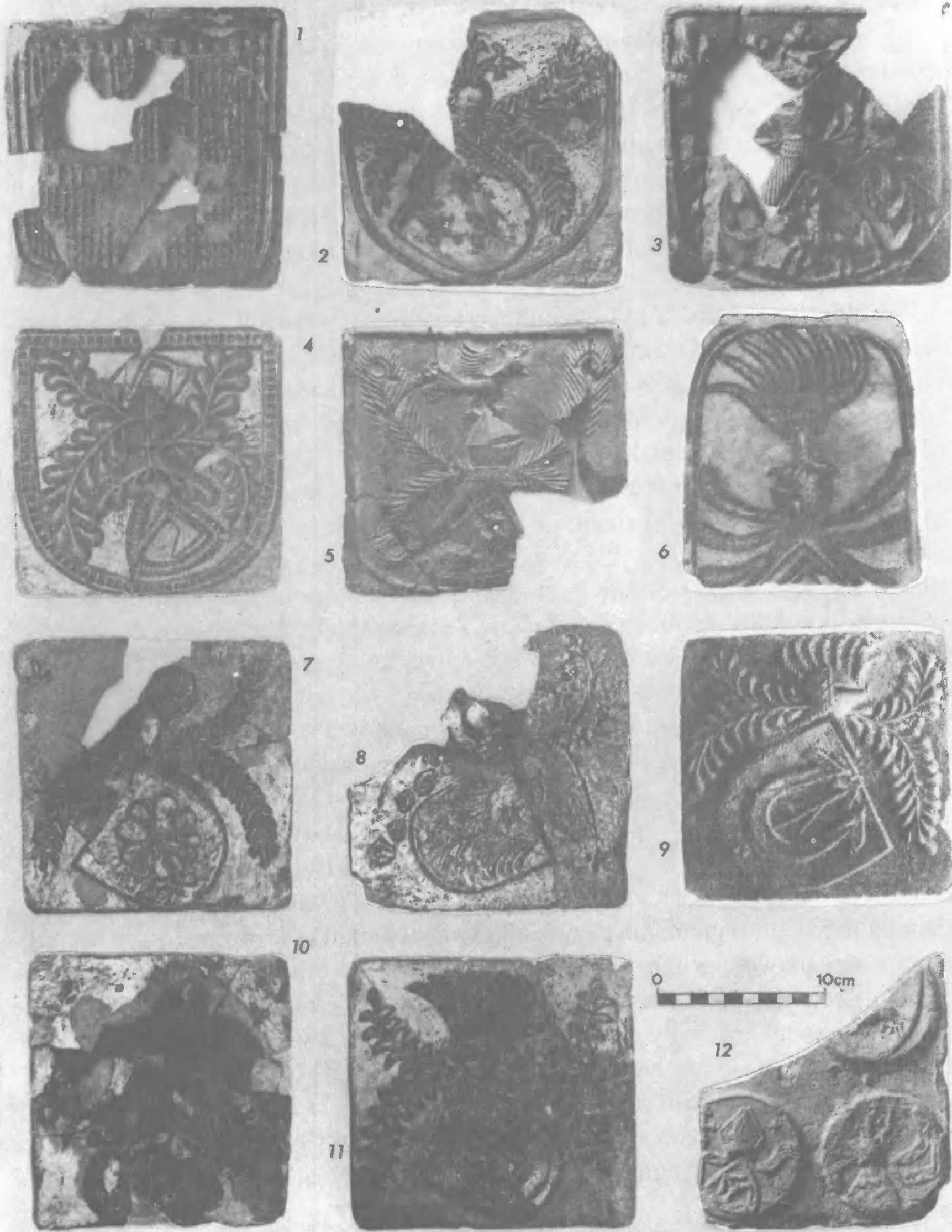

Ryc. 3. Jankowo Dolne, stan. 21, gm. Gniezno. Kafle z herbami znalezione w ruinach dworu. Fot. J. Siczkowski

Ponad 120 kafli ma płytki ozdobione różnymi motywami dekoracyjnymi, o których będzie mowa w dalszej części artykułu. Wszystkie kafle zostały pokryte polewami ołowianymi barwy jasnobrązowej, ciemnobrązowej i zielonej w różnych odcieniach, bez uprzedniego nałożenia pobiały. Dla uzyskania pożądaných barw pokryto płytki głównie gęstymi polewami. Niektóre zaś kafle pociągnięto polewami rzadkimi, wskutek czego uzyskano barwy z przebijającą czerwienią wypalanej gliny. Również wszystkie okazy mają powierzchnię lic błyszczącą, co świadczy o podwójnym wypale kafli. Na kilku kaflach lica płytek pokryto polewami różnobarwnymi dla podkreślenia określonych scen (ryc. 2:6; 3:10; 4:1, 6).

Niektóre części pieca były zabudowane kaflami garnkowymi wytoczonymi na kole garncarskim. Odkryto fragmenty 13-14 kafli o otworach czworokątnych. Wśród nich są okazy z brzegami zagiętymi do wnętrza (ryc. 2:4), z łukowatymi krawędziami ukośnie ściętymi (długość 13,8-15,1 cm, wielkość otworów 12,6-13,9 cm, średnica den 9,6-10,5 cm). Jest też grupa podobnych kafli o prostych ściankach i poszerzonych krawędziach płasko ściętych (13-14 x 12,6-13,5 x 9,8-10,4 cm). Znaleziono również fragmenty 4-5 kafli garnkowych o otworach kolistych (ryc. 2:5), ze zgrubiałymi brzegami (15,5-17,4 x 13,1-16,3 x 9,9-11,5 cm). Korpusy tych kafli miały żłobkowane ścianki proste.

Wszystkie kafle są mocno okopcone i często miały przylepione do ścianek warstewki sadzy. Większość z nich ma nawęglone przełomy ścianek i płytek, co świadczy o wieloletnim użytkowaniu pieca.

Drugą grupę kafli reprezentuje 219 fragmentów, spośród których wyodrębniono 12 częściowo zachowanych płytek ornamentowanych. Tylko cztery z nich (ryc. 3:6; 5:12) były pokryte polewami (zieloną, brązową i czarną), a dwa mają ślady malowania pobiałą (ryc. 3:5). Zostały one wykonane z gliny o zabarwieniu (po wypale) szaro-brunatnym i czerwonym. Płytki i ścianki komór tych kafli są masywniejsze, wykonane od wewnątrz mniej starannie, ze śladami mocnego wgniatania przy ich łączeniu. Ścianki czworobocznych komór są proste i ukośne, a ich brzegi są pogrubione tworząc czworokąty. Płytką (8,4 cm) komora największego kafla (34 x 18,3 cm) z herbem Topacz (ryc. 3:6) ma na wierzchołku mały otwór. Na ściankach wszystkich kafli tej grupy, zaopatrzonych w otwory na druty, są podobne znaki (ryc. 5:12). Pozostałe kafle mają wymiary 15,2-16,8 x 12,8-16,6 cm i 16,9 x 23,2 x 14,5 cm. Niektóre z nich są również mocno okopcone. Ich komory są podobne do ścianek kafli z pieca nr 2, którego fragmenty występują w pobliżu pieca nr 1, ale na złożu

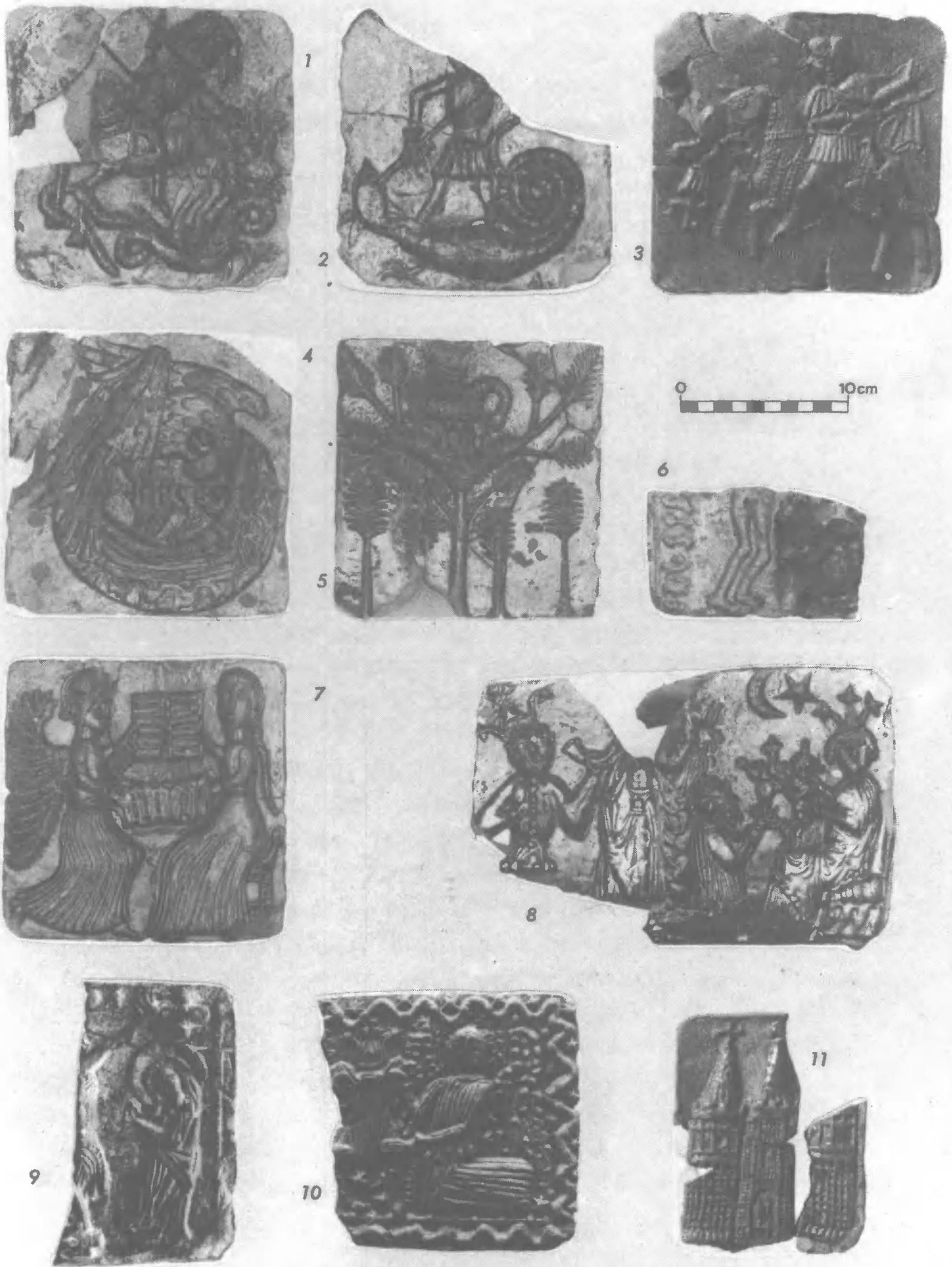

Ryc. 4. Jankowo Dolne, stan. 21, gm. Gniezno. Wybór kaflí wydobytych z ruin dworu (1-10 - kaffe ze scenami religijnymi; 11 - kafel z widokiem kościoła). Fot. J. Sieczkowski

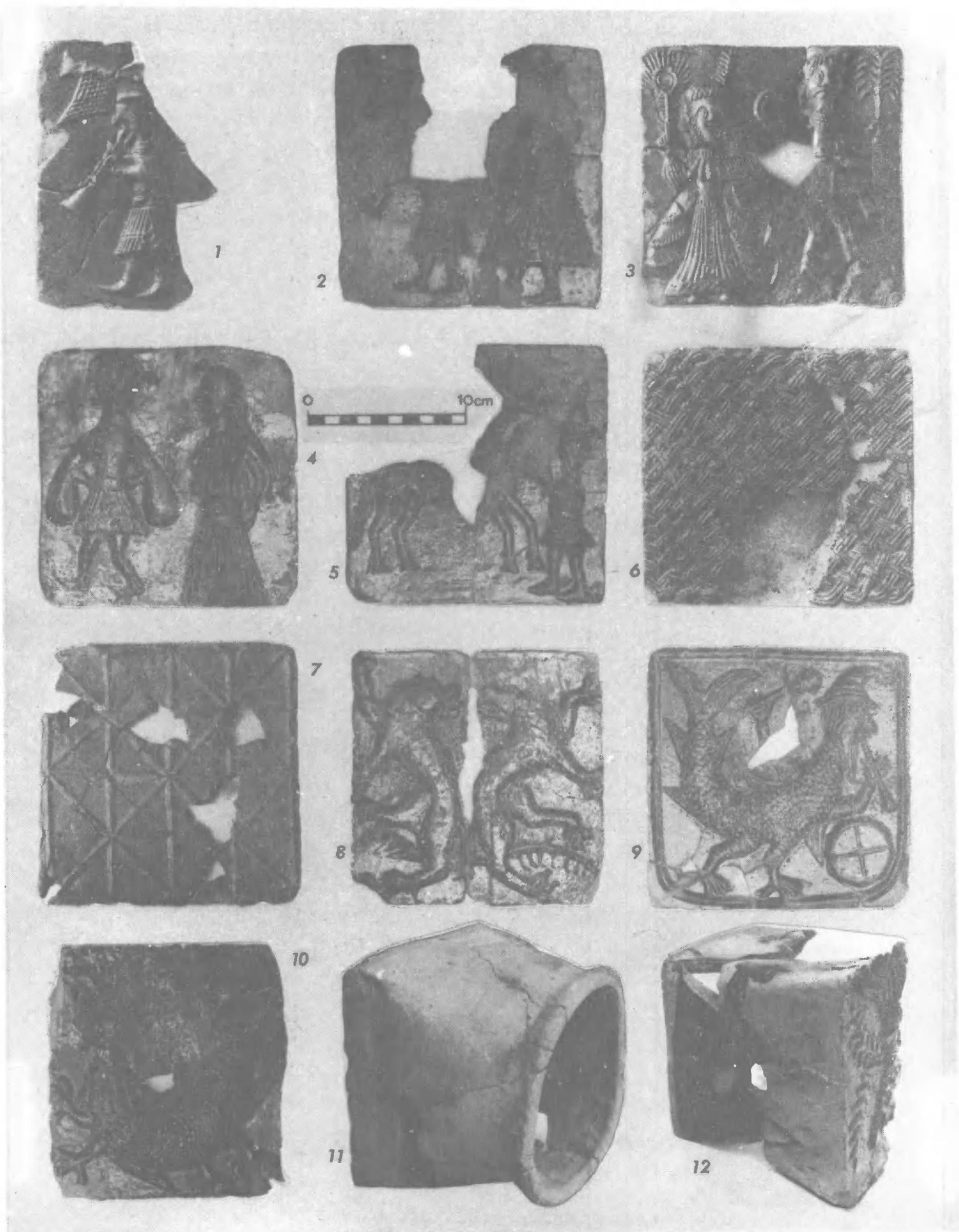

Ryc. 5. Jankowo dolne, stan. 21, gm. Gniezno. Wybór kaflí wydobytych z ruin dworu (1-5 - sceny dworskie; 6 - plecionka; 7 - witraż; 8 - lwy; 9-10 - postacie fantastyczne; 11-12 - ścianki komór).  
Fot. J. Sieczkowski

wtórnym<sup>4</sup>. Widocznie użyto je podczas kolejnych napraw pieca.

Bardzo istotnym elementem omawianego znaleziska jest bogaty wystrój płytek ponad 130 kafli obu typów. Wyróżniono około 80 scen tworzących kilka grup tematycznych. Kształt pieca nawiązywał do ówczesnych budynków, co uwidacznia się w budowie 6 kafli zwieńczających (ryc. 2:1-3).

Na około 60 kaflach znajduje się ponad 30 herbów, a w tym herby: Polski-Wielkopolski (ryc. 2:6-7), hrabiów Cyllejskich (ryc. 2:8), Litwy (ryc. 2:9), Luksemburgów (?) (ryc. 2:10), Sulima (ryc. 2:11), Zaremba (ryc. 2:12), Grzymała (ryc. 3:1), Kapituły Gnieźnieńskiej (ryc. 3:2), Pogoń Jagiellonów (ryc. 3:3), Topór (ryc. 3:4), Bogoria (?) (ryc. 3:5), Topacz (ryc. 3:6), Poraj (ryc. 3:7), Orla (ryc. 3:8), Dołęga (?), Bialina (?) (ryc. 3:9), Jastrzębiec - Wojciecha (?) arcybiskupa gnieźnieńskiego (ryc. 3:10), Jastrzębiec (ryc. 3:11; 5:12), Odrowąż - arcybiskupa gnieźnieńskiego Jana ze Sprowy i Ogończyk (ryc. 3:12) oraz krzyż Jagiellonów, Brochwicz (?), Dryja, Działosza (?), Leszczyc, Łódzia, Nałęcz, Słupy Giedymina, Ziemia Dobrzyńska i nieokreślone.

Wśród 12-13 przedstawień religijnych wyróżniono sceny: Św. Jerzy walczący ze smokiem - konno (ryc. 4:1) i pieszo (ryc. 4:2), Św. Marcin (ryc. 4:3), pelikan karmiący pisklęta na wodzie (ryc. 4:4) i na sośnie (ryc. 4:5), kuszenie Adama i Ewy w raju (z fragmentem napisu) (ryc. 4:6), zwiastowanie NP Marii (z napisem) (ryc. 4:7), pokłon trzech króli (ryc. 4:8), ukrzyżowanie (ryc. 4:9), scena nieokreślona z aniołami (ryc. 4:10), Św. Małgorzata i inne motywy.

Występują również sceny dworskie z muzykami grającymi na szalამajach (ryc. 5:1-2), zaślubinami (?) (ryc. 5:3), dworzanami (ryc. 5:4), giermkim z koniem (ryc. 5:5), uciekającymi sarnami i zającem w lesie.

Na około 20 kaflach są wyobrażenia zwierząt i stworów fantastycznych (ryc. 5:8-10). Na kilku kaflach są widoki zamków i kościołów (ryc. 4:11), witraży (ryc. 5:7), plecionki (ryc. 5:6), okien i kół.

Piec prawdopodobnie zbudowano w 1 połowie XV w. Sugeruje takie datowanie występowanie herbów królowej Anny Cyllejskiej (zmarła w 1416 r.), arcybiskupa Wojciecha Jastrzębca (zmarł w 1436 r.) i arcybiskupa Jana ze Sprowy - kafel z naprawy pieca (zmarł w 1464 r.). Jankowo Dolne (Nyankowo) wymienione w źródłach w 1317 r. było od dawna własnością rodu używającego herbu Poraj. Przypuszczam, że wybudowanie pieca zlecił podsędek kaliski Dobiesław (wymieniany do 1429 r.), kanonik Bodzęta (wzmiankowany

---

<sup>4</sup> Dotychczas znaleziono 1114 fragmentów kafli pieca nr 2.

w 1434 r.) lub burgrabia gnieźnieński Jan Jankowski (pierwsza wzmianka w 1440 r.)<sup>5</sup>, za którego czasów zapewne naprawiano piec.

Gotische Kacheln aus Hofruinen in Jankowo Dolne,  
Gem. Gniezno, Woiwodschaft Poznań, Fundstelle 21

Zusammenfassung

Bei den Ausgrabungen in der Fundstelle 21 in Jankowo Dolne, Gem. Gniezno (Abb. 1), durchgeführt im Jahre 1990 durch das Museum für Anfänge des Polnischen Staates in Gniezno, wurden Reste eines Kachelofens aus dem XV. Jh. freigelegt. Der Kachelschutt lag auf einem Lehmboden des verbrannten Ritterhofes. Nach der Durchführung weiterer Arbeiten in Jahren 1991-1992 wurden insgesamt 4355 Kachelfragmente freigelegt, darin 3939 Bruchstücke von Kacheln, die in Matrizen geformt waren, und 415 Bruchstücke von Topfkacheln, die auf Töpferscheiben abgedreht waren.

Es wurden zwei Kacheltypen des Ofens Nr. 1 abgesondert. Die meisten Kachelscherben stammen aus der Zeit des Baus des Ofens in der 1. Hälfte des XV. Jh. Es wurden 160 Kacheln aus dieser Zeit abgesondert, darin ca. 140 Plattenkacheln, vorwiegend mit verzierten Plattenhäuptern, bedeckt mit verschiedenfarbiger Glasur. Offene Kammern dieser Kacheln haben glatte Wände und die Innenöffnungen sind abgerundet (Abb. 5:11). Die meisten Kacheln hatten Abmessungen von ca. 17 x 17 cm und ihre Kammern waren 13-15 cm tief. Die verzierenden, drei- und rechteckigen Kacheln (Abb. 2:1-3) haben dagegen geschlossene Kammern. Zu derselben Gruppe gehören auch ca. 20 Topfkacheln mit viereckigen und abgerundeten Öffnungen (Abb. 2:4-5). Alle Kacheln sind stark geschwärzt.

Von 219 Kachelscherben wurden 12 Platten der Kacheln vom Typ 2 abgesondert, deren alle Häupter verziert werden. Sie haben offene, viereckige Kammern mit Wänden, an den schräge Zeichen (Abb. 5:12) zu sehen sind. Die Kammern dieser Kacheln sind mit den Körpern der Kacheln aus dem Ofen Nr. 2 identisch, dessen Fragmente in der Nähe des betreffenden Fundes auftreten.

Über 130 Kacheln haben ornamentierte Plattenhäupter. Es wurden ca. 80 Dekorbilder mit Heraldik-, Kirchen-, Hof-, phantastischen und geometrischen Motiven abgesondert. Die meisten Kacheln werden mit Staats-, Königs-, Grund-, Kirchen- und Ritterwappen (Abb. 2: 6-12; 3: 1-12) verziert. Unter anderen Kacheln befinden sich Exemplare mit Schilderung von Sankt Georg, Sankt Martin und Sankt Margareta sowie Bibelszenen und Szenen, die mit Christus und Marie (Abb. 4: 1-10) verbunden sind. Es sind auch Hofszene (Abb. 5:1-5), Szenen mit Tieren und phantastischen Unwesen (Abb. 5: 8-10) sowie geometrischen und architektonischen Mustern (Abb. 2:1-3; 4:11; 5:6) vertreten.

<sup>5</sup> W.Hensel, *Studia i materiały do osadnictwa Wielkopolski wczesnohistorycznej*, t. 2, Poznań 1953, s. 194-195; A. Gąsiorowski, *Urzednicy wielkopolscy 1385-1500. Spisy*, Poznań 1968, s. 45, 101; S. Kozierowski, *Pierwotne osiedlenie Ziemi Gnieźnieńskiej wraz z Pałukami w świetle geograficznych i charakterystycznych imion rycerskich*, *Slavia Occidentalis*, 3-4, 1924, s. 58n.

Jankowo Dolne ist in historischen Überlieferungen im Jahre 1317 genannt. Dieser Ort gehörte damals zum Geschlecht, das sich dem Wappen Poraj bediente.

#### Abbildungen

Abb. 1. Jankowo Dolne, Gem. Gniezno. Lageplan der Fundstellen (1 - Fst. 21; 2 - Fst. 20; 3 - Fst. 19; 4 - Fst. 18). Photo: B. Bednarczyk

Abb. 2. Jankowo Dolne, Fst. 21, Gem. Gniezno. Auswahl der aus Hofruinen ausgegrabenen Kacheln (1-3 - Verzierkacheln; 4-5 - Topfkacheln; 6-12 - Plattenkacheln mit Wappen). Photo: J. Sieczkowski

Abb. 3. Jankowo Dolne, Fst. 21, Gem. Gniezno. Kacheln mit Wappen, freigelegt in Hofruinen. Photo: J. Sieczkowski

Abb. 4. Jankowo Dolne, Fst. 21, Gem. Gniezno. Auswahl der aus Hofruinen ausgegrabenen Kacheln (1-10 - Kacheln mit Kirchenszenen; 11 - Kachel mit Kirchenansicht). Photo: J. Sieczkowski

Abb. 5. Jankowo Dolne, Fst. 21, Gem. Gniezno. Auswahl der aus Hofruinen ausgegrabenen Kacheln (1-5 - Hofszene; 6 - Geflecht; 7 - Mosaikfenster; 8 - Löwen; 9-10 - phantastische Figuren; 11-12 - Kammerwände). Photo: J. Sieczkowski

#### Adres autora:

mgr Czesław Strzyżewski  
Muzeum Początków Państwa Polskiego  
ul. J. Kostrzewskiego 1  
62-200 Gniezno



II, Poznań 1993

275-278

### III. KRONIKA

TADEUSZ MAKIEWICZ

#### ARCHIWUM NAUKOWE DRA STANISŁAWA JASNOSZA W ZBIORACH INSTYTUTU PRAHISTORII UAM W POZNANIU

Jedną z legend archeologii wielkopolskiej było archiwum naukowe dra Stanisława Jasnosza, w którym zgromadzono materiały dotyczące okresu przedrzymskiego i rzymskiego z terenu historycznej Wielkopolski. Bardzo niewielu badaczy wykorzystywać mogło w swych opracowaniach materiały z tego zespołu źródłowego. Stwierdzić także można, że w pewnym sensie istnienie tegoż archiwum powodowało, że utrudnione lub zgoła niemożliwe były różnego rodzaju ujęcia syntetyczne dotyczące problematyki schyłku starożytności na terenie Wielkopolski, gdyż świadomość, że ujęcia takie mogą być niekompletne, krępowała inicjatywę wielu badaczy. Z zadowoleniem trzeba więc przyjąć wiadomość, że owo archiwum znalazło się w posiadaniu Instytutu Prahistorii Uniwersytetu im. A. Mickiewicza w Poznaniu, a ściślej rzecz ujmując, w Zakładzie Epoki Żelaza tegoż Instytutu, którego własność stanowi obecnie. Całość archiwum znajdująca się w posiadaniu spadkobierczyń, córek dra S. Jasnosza - pań Haliny Golki i Marianny Świątek - nabyta została przez Zakład Epoki Żelaza w 1991 r. Podkreślić należy, że panie Halina Golka i Marianna Świątek oświadczyły, że ich życzeniem było, aby zbiór ten znalazł się właśnie w placówce uniwersyteckiej. Ponieważ fakt uzyskania tego zespołu archiwalnego i udostępnienie go ogółowi badaczy ma - w naszym przekonaniu - wielkie znaczenie dla badań nad okresem przedrzymskim i rzymskim na naszym terenie, chcielibyśmy obecnie krótko scharakteryzować i przedstawić archiwum naukowe dra S. Jasnosza.

Dr Stanisław Jasnosz był w okresie ponad 40 lat pracownikiem Muzeum Archeologicznego w Poznaniu<sup>1</sup>. W całym tym czasie koncentrował się na problematyce schyłku starożytności, będąc zresztą kierownikiem odpowiedniego działu w tymże muzeum. W całym tym okresie S. Jasnosz konsekwentnie gromadził materiały archiwalne dotyczące znalezisk i badań archeologicznych z okresu przedrzymskiego i rzymskiego na terenie Wielkopolski. Wiązało się to niewątpliwie z realizacją przez Niego rozprawy doktorskiej "Kultura grobów jamowych w okresie wpływów rzymskich w Wielkopolsce. Próba charakterystyki gospodarczo-społecznej", lecz wydaje się, że miał On na celu także szersze aspekty. Niestety praca doktorska S. Jasnosza nie została nigdy opublikowana, nawet w wybranych fragmentach, natomiast materiały archiwalne zostały udostępnione publikacyjnie w znikomym tylko stopniu, właściwie tylko w opracowaniu korpusu źródeł archeologicznych z Ziemi Obornicko-Rogozińskiej<sup>2</sup>.

Jak już stwierdziliśmy, omawiany zespół archiwaliów nabyty został w 1991 r. Obecnie trwają prace porządkowe oraz inwentaryzacja, dla umożliwienia korzystania z zasobów archiwum, bez zagrożenia jego kompletności i integralności. Obecnie chciałbym więc opisać i scharakteryzować zasoby omawianego archiwum naukowego.

Archiwum obejmuje wyłącznie materiały dotyczące okresu przedrzymskiego i rzymskiego (wraz z okresem wędrówek ludów) i nie zawiera w ogóle jakichkolwiek materiałów z innych okresów pradziejów. Materiały znajdowały się w teczkach, w ramach podziału na powiaty, wedle stanu administracyjnego sprzed 1975 r. Całość nabytych zasobów obejmuje 35 teczek powiatowych z terenu Wielkopolski, przekraczając jednak niekiedy jej historyczne granice. Jednakże w zbiorze nie ma teczek kilku powiatów z terenu wąsko rozumianej, ścisłej Wielkopolski. Nie wiemy, jak wytłumaczyć ten fakt; czy materiałów dla tych powiatów S. Jasnosz nie gromadził już pierwotnie, czy też zostały one wypożyczone i nie wróciły do zbioru.

---

<sup>1</sup> Życiorys i charakterystyka dorobku naukowego S. Jasnosza zob. T. Makiewicz, Stanisław Jasnosz, *Folia Praehistorica Posnaniensia*, 5, 1993, s. 185-186; E. Śmigielka, Stanisław Jasnosz, *Fontes Archaeologici Posnanienses*, 37, 1992, s. 119-120.

<sup>2</sup> Zob. S. Jasnosz, Materiały i studia do dziejów osadnictwa starożytnego i wczesnośredniowiecznego Ziemi Obornicko-Rogozińskiej (Część I), *Fontes Archaeologici Posnanienses*, 31, 1980 (1982), s. 1-114; tenże, Materiały i studia do dziejów osadnictwa starożytnego i wczesnośredniowiecznego Ziemi Obornicko-Rogozińskiej (Część II), *Fontes Archaeologici Posnanienses*, 32, 1981 (1986), s. 105-153.

Archiwum obejmuje materiały z następujących powiatów:

1. dawne województwo bydgoskie - Mogilno, Szubin, Wyrzysk i Żnin;
2. dawne województwo łódzkie - Sieradz i Wieluń;
3. dawne województwo poznańskie - Chodzież, Czarnków, Gniezno, Gostyń, Jarocin, Kępno, Koło, Konin, Kościan, Krotoszyn, Leszno, Międzychód, Nowy Tomyśl, Oborniki, Ostrów Wielkopolski, Pleszew, Poznań-miasto, Poznań-powiat, Rawicz, Słupca, Szamotuły, Śrem, Środa, Trzcianka, Turek, Wągrowiec i Września;
4. dawne województwo zielonogórskie - Międzyrzecz.

Brakuje więc teczek powiatów Kalisz, Piła i Wolsztyn z terenu dawnego woj. poznańskiego, a także teczki powiatu Wieruszów, przynależnego do dawnego woj. łódzkiego, ale położonego pomiędzy powiatem Kępno oraz Sieradz i Wieluń, które są uwzględnione w zbiorze, a ponadto jeszcze powiatu Inowrocław (dawne woj. bydgoskie).

Należy jeszcze zaznaczyć, że ponadto w Archiwum Naukowym Muzeum Archeologicznego w Poznaniu znajdują sięteczki powiatów Radziejów Kujawski i Włocławek, które w momencie śmierci S. Jasnosza znajdowały się w muzeum. Wydaje się, lecz jest to tylko domniemanie, że S. Jasnosz rzeczywiście nie gromadził materiałów dla powiatów Kalisz<sup>3</sup> i Inowrocław<sup>4</sup>. Powiat Piła miał charakter miejski i obejmował tylko miasto z najbliższym otoczeniem, uzasadniona jest więc ewentualna nieobecność teczki dla tego powiatu<sup>5</sup>. Nie potrafię natomiast wyjaśnić sprawy teczki powiatu Wolsztyn. Nie wydaje mi się prawdopodobne, aby S. Jasnosz mógł pominąć ten teren w swym zbiorze.

Archiwalia obejmują rękopiśmienne lub maszynopisowe notatki dotyczące poszczególnych znalezisk i stanowisk. Przynależą do nich z reguły rysunki (a niekiedy także fotografie) zabytków, w znacznej części wykonane osobiście przez S. Jasnosza, który był bardzo utalentowanym i precyzyjnym rysownikiem archeologicznym. Dla niektórych stanowisk archiwum obejmuje jeszcze ponadto oryginały lub kopie dokumentacji terenowej. Całość uzupełniają wycinki lub całe artykuły prasowe dotyczące odkryć archeologicznych.

W sumie stwierdzić można, że archiwum to reprezentuje bardzo wartościowy zespół źródeł. Wartość jego wynika po pierwsze z faktu, że dane dotyczące niektórych znalezisk i badań zachowały się niekiedy wyłącznie w tym właśnie

<sup>3</sup> Autor uzyskał informację, że S. Jasnosz z pewnością nie gromadził materiałów dotyczących dawnego pow. Kalisz.

<sup>4</sup> W tezcze "Mogilno" znajdują się także bardzo nieliczne materiały dotyczące znalezisk z terenu byłego pow. Inowrocław.

<sup>5</sup> Według niektórych informacji uzyskanych przez autora w zbiorze znajdować się miała pierwotnie takżeteczka "Piła".

zespołe archiwalnym i bez niego część informacji zostałyby bezpowrotnie stracona dla nauki.

Po wtóre, niewątpliwym walorem omawianego zbioru jest fakt, że w ramach jednego zespołu źródłowego, zebrana została całość danych dla określonego odcinka pradziejów z wielkiej jednostki historyczno-geograficznej, jaką stanowi Wielkopolska. Wartości tej nie umniejsza zasadniczo brak archiwaliów z niektórych - niewielkich zresztą - regionów Wielkopolski.

W sumie więc stwierdzić można, że archiwum naukowe S. Jasnosza jest zbiorem o wielkiej wartości badawczej, jednym z kilku archeologicznych zespołów archiwalnych tej wartości w kraju, obok archiwum Józefa Kostrzewskiego czy Martina Jahna. Szczególną wartość posiada oczywiście w zakresie studiów nad schyłkiem starożytności na terenie Wielkopolski, zaś fakt, że zespół ten znalazł się obecnie w posiadaniu uniwersyteckiej placówki naukowej, jest ważnym wydarzeniem w zakresie badań nad pradziejami Wielkopolski. Ma znaczenie także dla badań nad tym okresem w skali całej Polski, gdyż umożliwia wreszcie podjęcie poważnych studiów nad okresem przedrzymskim i wpływów rzymskich w Wielkopolsce, a więc ważnym obszarze, w stosunku do którego badania dotyczące schyłku starożytności znalazły się w ostatnich dziesięcioleciach w wyraźnym impasie.

Adres autora:

prof. dr hab. Tadeusz Makiewicz

Instytut Prahistorii UAM

ul. Św. Marcin 78

61-809 Poznań



## OD REDAKCJI

Informujemy, że począwszy od III tomu "Wielkopolskich Sprawozdań Archeologicznych" rezygnujemy z cytowania literatury w przypisach na rzecz tzw. zapisu oxfordzkiego, tj. zamieszczania literatury w tekście w nawiasach (imię i nazwisko autora, rok wydania, strony, ryciny itd.). Każdy artykuł musi być zaopatrzony w bibliografię cytowanych prac. Sposób zapisu literatury proponujemy według "Studia Lednickie", t. 2, 1991 (1992) : (B. Kostrzewski 1952, s. 153) - zapis w tekście; Kostrzewski B. 1952, Sprawozdanie z badań na grodzisku w Gieczu w pow. średzkim za rok 1949, St Wcz 1, s. 149-171. - zapis w bibliografii.

### Wykaz skrótów:

A - Archeologia

AAC - Acta Archaeologica Carpathica

AP - Archeologia Polski

APol - Archeologia Polona

FAP - Fontes Archaeologici Posnanienses

G. SiMH - Gniezno. Studia i Materiały Historyczne

IA - Informator Archeologiczny

KHKM - Kwartalnik Historii Kultury Materialnej

MSiW - Materiały Starożytne i Wczesnośredniowieczne

MW - Materiały Wczesnośredniowieczne

PAr - Przegląd Archeologiczny

SpAr - Sprawozdania Archeologiczne

St Wcz - Studia Wczesnośredniowieczne

ŚSpA - Śląskie Sprawozdania Archeologiczne

WA - Wiadomości Archeologiczne

WN - Wiadomości Numizmatyczne

ZOW - Z otchłani wieków